

Innovation by

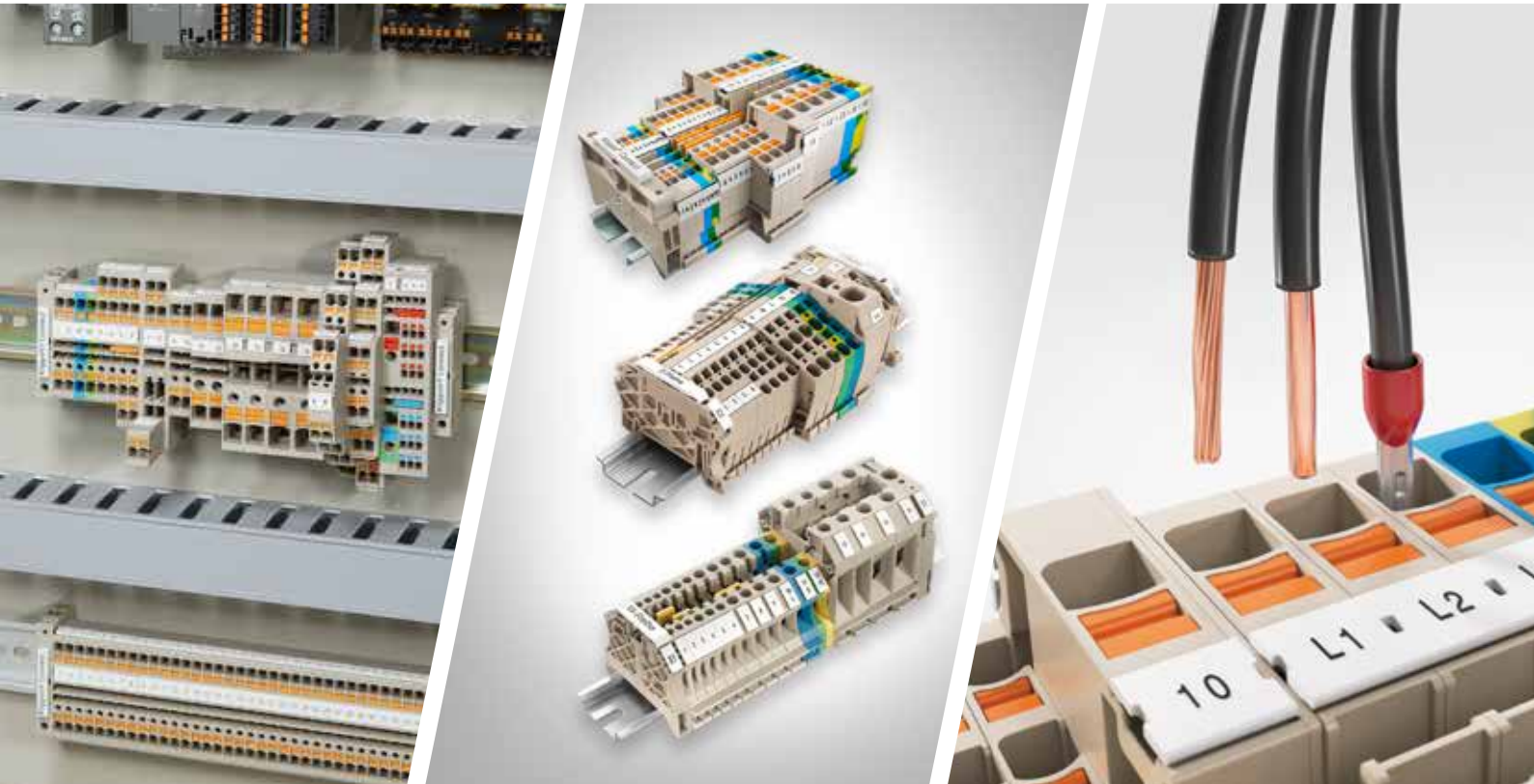

レール式端子台

Klippon Connectシリーズ



# 確かな接続技術 高い安定性・効率性

用途に合わせて選べる豊富なラインアップ

IDEC株式会社



## 時代は、Push-in

“効率化”をテーマに、  
革新的な接続ソリューションを。

広がるコスト競争のなか、“効率化”がより求められるようになってきました。

作業時間を最小限に抑え、高い安全性を保つ革新的な接続ソリューションが、いま求められているのです。

**Klippon Connect Push-in式 Aシリーズ**は、単線もしくはフェルール付より線を配線部に挿し込むだけで、工具も使わずに配線が可能です。洗練されたユニバーサルレンジは、お客様に効率的かつ最適なソリューションをお届けします。

# 省工数

## 約55%<sup>※</sup>の配線工数削減

従来式の端子台に比べ、接続作業工程において、圧倒的なスピードアップを実現します。

【条件】

ねじ: ねじの上がった状態から、電線を挿入し

電動ドライバーでねじ締め

Push-in: 電線の挿入

### 配線工数比較

※フェールル端子配線の場合

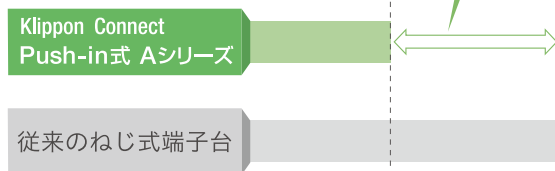

約55%<sup>※</sup>  
削減

※2019年5月当社調べ

## メンテナンス工数も削減

輸送時の振動によるねじのゆるみが発生しません。また、ねじを使用しないため、増し締めやねじの着脱に伴う締めトルク管理、マーキングチェックが不要です。

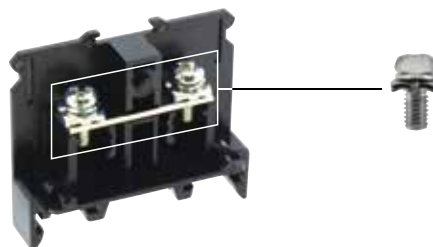

# だれでも簡単

挿しやすく、抜けにくい

## 工具不要で簡単接続

工具レスかつ技術レベルに左右されない作業が可能に。作業の習得時間も短縮できます。

従来のねじ式端子台



ねじを外す

圧着端子に通す

ねじを締める

チェックマークを入れる

## 渡り配線も簡単

ショートバー(渡り金具)を挿すだけで簡単に配線することができます。また、電源分配用端子台をラインアップしています。

工具不要

Klippon Connect  
Push-in式  
Aシリーズ



電線を挿入

かんたん1ステップ

軽く引っ張り挿入を確認



# 確かな信頼性

## 引張強度

IEC規格以上の実力値を持つ **Klippon Connect Push-in式 Aシリーズ**なら、簡単に電線が抜けてしまう心配がありません。

規格対応: IEC60947-7-1  
JIS C 8201-7-1

IEC 60947-7-1:2009	50N
<b>Klippon Connect Push-in式 Aシリーズ</b>	<b>190N以上<sup>※</sup></b>

※2019年5月 Weidmüller社調べ  
※SシリーズもAシリーズと同等です。

## 耐振動性・耐衝撃性

稼働時や輸送時の振動に強く、増し締め  
の工数が不要となります。

規格対応: IEC60068-2-6(振動) / IEC61373(振動・衝撃)

■稼働時や輸送時の振動で・・・

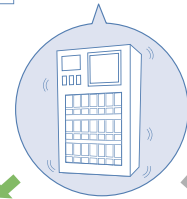
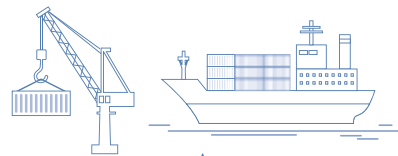

**Klippon Connect Push-in式 Aシリーズ**

ねじ式端子台

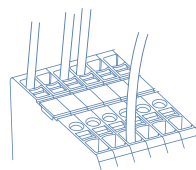

ゆるみ無し

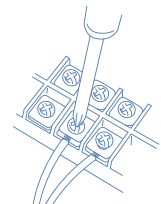

ねじのゆるみが発生

## 安全性

従来のねじ式端子台では、導通部がむき出し  
になっていたため、感電を防ぐための端子  
カバーが必要でした。

プッシュイン式なら、導通部に触れること  
なく、電線の取外しが可能なため、端子カ  
バーなしでも安心です。

保護構造: IP20

### プッシュイン式のメカニズム

バネ圧により、フェール端子を  
押さえつけるので、ねじがゆるむ  
心配がありません。

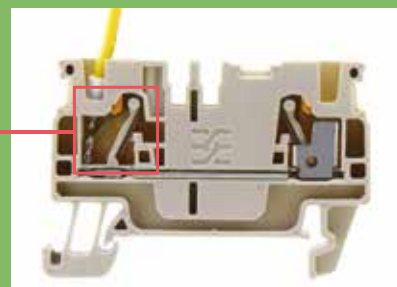



# 省スペース化

## 省スペース化を実現

従来のねじ式端子台よりも小型のため、制御盤内を広く使うことができます。

## 装置の小型化によるメリット

- 盤のコスト削減
- 盤の制作場所を省スペース化
- 客先での設置場所を省スペース化
- 重量、容積減で運送コストを削減



端子台  
正面

## 幅を省スペース!

従来のねじ式端子台

Klippon Connect  
Push-in式 Aシリーズ

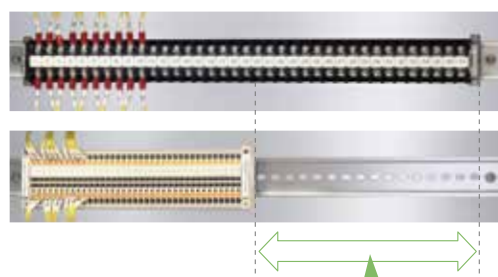

約50%  
ダウン

※2019年5月当社調べ

端子台  
横

## 正面からの配線で省スペース!

ダクトと機器の間隔を短縮しても作業効率を維持することができます。

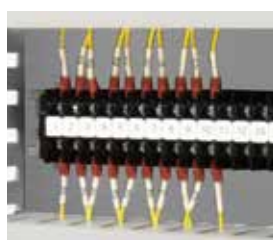

ダクト間ピッチ  
100mm※

ねじを締めるために、手を入れるスペースが必要。



ダクト間ピッチ  
80mm※

前向きの端子で省スペース化を実現。

※2019年5月当社調べ

# カタログの見方

① A2C 1.5

② 1.5 mm<sup>2</sup>

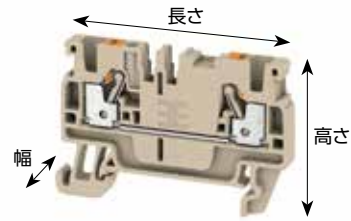

③ 幅/長さ/高さ	mm	3.5 x 55 x 33.5	⑧
最大電流/最大接続電線サイズ	A/mm <sup>2</sup>	17.5 / 1.5	
接続電線範囲 ④	mm <sup>2</sup>	0.14...1.5	

回路図の詳細については259頁をご覧ください。

## 技術データ

IEC 60947-7-1

Ex eb II  
C Gb II 2 G D

⑤ 定格データ		IEC	UL	CSA	EN 60079-7
定格電圧	V	500	300	300	550
定格電流	A	17.5	13	13	15
定格電線断面積	mm <sup>2</sup>	1.5	AWG 26...14	AWG 26...14	1.5 mm <sup>2</sup>
インパルス耐電圧 / 汚染度		6 kV / 3			
プラグゲージ (IEC 60947-1) / 難燃性 (UL 94)		A1 / V-0			
認証					

⑥ 接続電線 (H05V/H07V)		定格電線範囲
単線 / より線	mm <sup>2</sup>	0.5...1.5 / 0.5...1.5
細より線 / フェルール付より線	mm <sup>2</sup>	0.5...1.5 / 0.5...1
⑦ 被覆剥き長さ* / ドライバ刃先サイズ	mm/-	8 / 0.4 x 2.0 mm

### 備考







\*フェルールの場合は導電部長さ (L2, 246頁～参照) を指します。

- ① 形番
- ② 最大接続電線サイズ
- ③ 主な定格：  
本体寸法、最大電流、接続可能電線範囲など。
- ④ 接続電線範囲：  
端子台に接続可能な電線断面積の範囲です。  
電線種類ごとの接続可能電線範囲は、オンラインカタログ (<http://catalog.weidmueller.com>) をご覧ください。
- ⑤ 定格データ：  
IECやULなど各規格における電気的な定格、および取得規格など。  
対応規格についてはオンラインカタログ (<http://catalog.weidmueller.com>) をご覧ください。  
プラグゲージについては264頁をご覧ください。
- ⑥ 接続電線 (H05V/H07V)：  
H05V/H07V (欧州規格電線) における、電線種類ごとの接続可能断面積範囲です。単線、より線、フェルール付より線 (フェルールを使用した時の最大断面積) など、接続できる電線サイズは電線の種類によって異なる場合があります。  
電線種類 (JIS C 8201-1より)  

単線	: 硬質単線	例: IV (単線)
より線	: 硬質より線	例: IV (より線)
細より線	: 可とう導体	例: KIV
- ⑦ 被覆剥き長さ / ドライバ刃先サイズ：  
電線剥き長さ、ドライバ刃先サイズをご確認いただけます。
- ⑧ 回路図の詳細については259頁をご覧ください。

- 各端子台の定義については259頁をご覧ください。
- 材質については260～261頁をご覧ください。
- 対応規格、耐電圧、周囲温度などの動作条件については262～263頁をご覧ください。
- 電線サイズ対比表・プラグゲージについては264～265頁をご覧ください。
- 使用する端子台に適合するフェルールの選定方法については258頁をご覧ください。
- 使用する電線に適合するフェルールの選定方法については258頁をご覧ください。

# レール式端子台 Klippon Connectシリーズ

カタログの見方			6
目次			7
ご承諾事項			8
製品ラインアップ			10
DINレール端子台 アセンブリサービス			12
端子台	SNAP IN式 Sシリーズ		14
		標準端子台	16
		アース (PE) 端子台	18
	Push-in式 Aシリーズ	ユニバーサルレンジ	20
		標準端子台	22
		カラーバリエーション	32
		多段標準端子台	33
		コンポーネント端子台	42
		アース (PE) 端子台	49
		プラグイン端子台	59
		ヒューズ端子台 & 断路端子台	76
		アプリケーションレンジ	88
		センサ/アクチュエータ用端子台 AIO	90
		制御電源分配用端子台 AAP	94
		モータ接続用端子台 AMC	115
		適合アクセサリ	117
	テンションクランプ式 Zシリーズ		126
		標準端子台	128
		アース (PE) 端子台	140
		ヒューズ端子台	149
		断路端子台	150
		適合アクセサリ	152
	スクリュークランプ式 Wシリーズ		160
		標準端子台	162
		リーフクランプ端子台	172
		多段標準端子台	174
		アース (PE) 端子台	177
		ヒューズ端子台	188
		断路端子台	191
		適合アクセサリ	194
ツール・アクセサリ		ツール	204
		カッター	206
		被覆剥きツール・圧着ツール	207
		ツールセット	217
		ドライバ・DINレールカッター・レンチセット	220
		プリンタ	224
		THM MultiMarkプリンタ	224
		端子台マーカ	226
		マーカ	233
		ケーブルマーカ・その他マーカ類	233
		アクセサリ	242
		ヒューズホルダ・ヒューズ・モジュールプラグ・断路プラグ	242
		DINレール	244
		マークシートホルダ・マークシート	245
		フェルール	246
		フェルールの選定方法	258
一般技術情報		各種端子台の定義	259
		端子台の材質 (絶縁素材)	260
		国際規格	262
		電線サイズ対比表・プラグゲージ	264
索引			267



# ご注文・ご使用に際してのご承諾事項

平素は弊社販売の製品をご愛顧いただき誠にありがとうございます。

弊社発行のカタログ・仕様書等（以下「カタログ類」と総称します）に記載された製品をご注文いただく際、下記ご承諾事項に記載の条件等を適用いたします。これらの内容をご確認・ご承諾のうえご注文ください。

## 1. カタログ類の記載内容についての注意事項

- (1) 本カタログに記載の弊社製品の定格値、性能値、仕様値は、単独検査における各条件のもとで得られた値であり、複合条件のもとで得られる値を保証するものではありません。  
また、使用環境、使用条件によって耐久性が異なります。
- (2) カタログ類に記載の参考データ、参考値はご参考用ですので、その範囲で常に正常に動作することを保証するものではありません。
- (3) カタログ類に記載の弊社製品の仕様・外觀および付属品は、改善またはその他の事由により、予告なしに変更や販売の中止をすることがあります。
- (4) カタログ類の記載内容は予告なしに変更することがあります。

## 2. 用途についての注意事項

- (1) 弊社製品を他の製品と組み合わせて使用される場合、適合すべき法規・規制または規格をご確認ください。  
また、お客様が使用されるシステム、機械、装置等への弊社製品の適合性は、実使用条件にてお客様ご自身でご確認ください。弊社は、弊社製品との適合性について責任を一切負いません。
- (2) カタログ類に記載の利用事例、アプリケーション事例はご参考用ですので、ご採用に際しては機器・装置等の性能や安全性をご確認のうえ、ご使用ください。また、これらの事例について、弊社製品を使用する権利をお客様に許諾するものではなく、知的財産権を保有することや第三者の知的財産権を侵害しないことを弊社が保証するものではありません。
- (3) 弊社製品をご使用の際には、次に掲げる事項に十分注意して実施してください。
  - ① 定格および性能に対し余裕のある弊社製品の利用
  - ② 弊社製品が故障しても他に危険や損害を生じさせない冗長設計、誤動作防止設計などの安全設計
  - ③ お客様のシステム、機械、装置等に使用される弊社製品が、仕様どおりの性能、機能を発揮できるように、配電、設置されていること
- (4) 性能が劣化した状態で弊社製品を引き続き使用されますと、絶縁劣化等により異常発熱、発煙、発火等のおそれがあります。弊社製品、およびそれを使用したシステム、機械、装置等の定期的な保守を行ってください。
- (5) 弊社製品は、一般工業製品向けの汎用品として開発、製造された製品です。次に掲げる用途での使用は意図しておらず、お客様がこれらの用途で弊社製品を使用した場合、お客様と弊社との間で別途の合意がない限り、弊社は弊社製品について一切保証いたしません。
  - ① 原子力制御設備、輸送設備（鉄道・航空・船舶・車両・乗用機器など）、宇宙設備、昇降設備、医療機器、安全装置、その他生命・身体に危険を及ぼす可能性のある設備・機器など高度な安全性が要求される用途での使用
  - ② ガス・水道・電気等の供給システム、24時間連続運転システム、決済システムなど高度な信頼性が要求される用途での使用
  - ③ 屋外での設備、化学的汚染または電磁的な影響を受ける可能性のある環境での用途など、カタログ類に記載された仕様や条件・環境の範囲を逸脱して取り扱われる、または使用される可能性のある用途での使用なお、お客様が上記の用途での使用を望まれる場合には、必ず弊社の営業窓口までご相談をお願いいたします。

## 3. 検査

ご購入いただきました弊社製品につきましては、遅滞なく検査を行っていただくとともに、検査前または検査中の取り扱いにつきましては、管理保全に十分にご留意ください。

## 4. 保証内容

- (1) 保証期間  
弊社製品の保証期間は、ご購入後またはご指定の場所に納入後1年間といたします。ただし、カタログ類に別途の記載がある場合やお客様と弊社との間で別途の合意がある場合は、この限りではありません。
- (2) 保証範囲  
上記保証期間中に弊社側の責により弊社製品に故障が生じた場合は、その製品の交換または修理を、その製品のご購入場所・納入場所、または弊社サービス拠点において無償で実施いたします。ただし、故障の原因が次に該当する場合は、この保証の対象範囲から除外いたします。
  - ① カタログ類に記載されている条件・環境の範囲を逸脱した取り扱いまたは使用による場合
  - ② 弊社製品以外の原因の場合
  - ③ 弊社以外による改造または修理による場合
  - ④ 弊社以外の者によるソフトウェアプログラムによる場合
  - ⑤ 弊社製品本来の使い方以外の使用による場合
  - ⑥ 取扱説明書、カタログ類の記載に従って、保守部品の交換、アクセサリ類の取り付けなどが正しくされていなかったことによる場合
  - ⑦ 弊社からの出荷当時の科学・技術の水準では予見できなかった場合
  - ⑧ その他弊社側の責ではない原因による場合（天災、災害など不可抗力による場合を含む）なお、ここでの保証は、弊社製品単体の保証を意味するもので、弊社製品の故障により誘発される損害は保証の対象から除かれるものとします。

## 5. 責任の制限

本ご承諾事項に記載の保証が弊社製品に関する保証のすべてであり、また、弊社は、弊社製品に起因して生じた特別損害、間接損害、付随的損害、または消極損害に関して、一切の責任を負いません。

## 6. サービス範囲

弊社製品の価格には、技術者派遣等のサービス費用は含んでおりませんので、次の場合は別途費用が必要となります。

- (1) 取付調整指導および試運転立ち合い（アプリケーション用ソフトの作成、動作試験等を含む）
- (2) 保守点検、調整および修理
- (3) 技術指導および技術教育
- (4) お客様のご指定による製品試験または検査

## 7. 輸出管理

弊社製品または技術資料を輸出または非居住者に提供する場合は、安全保障貿易管理に関する日本および関係各国の法令・規制に従ってください。

以上の内容は、日本国内での取引および使用を前提とするものです。日本以外での取引及びご使用に関しては弊社の営業窓口までご相談をお願いいたします。また、海外のみで販売している弊社製品に関する保証は日本国内では一切行いません。

# 確かな接続技術で、高い安定性・効率性を提供します

## レール式端子台 Klippon Connectシリーズ

本製品は Weidmüller 社製品です。



### SNAP IN式 Sシリーズ

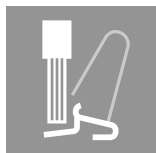

SNAP IN 接続を採用した Klippon Connect SNAP IN 式 S シリーズ端子台は、配線時に工具もフェールも不要。被覆を剥いた細より線を「カチッ」と音がするまで接続口に押し込むだけで配線が可能です。省工数を追求した革新的な接続方法です。

▶ 14 頁



SNAP IN 接続

### Push-in式 Aシリーズ



Push-in 接続を採用した Klippon Connect Push-in 式 A シリーズ端子台は、単線もしくはフェール付電線を配線部に押し込むだけでツールも使わずに配線が可能です。作業時間を最小限に抑え、高い安全性を保つ革新的な接続方法です。

▶ 20 頁



Push-in 接続



### テンションクランプ式 Zシリーズ



柔軟な配線作業に対応し、高い耐振動性を備えた Klippon Connect テンションクランプ式 Z シリーズ端子台はコンパクトで実用性に優れた盤設計に貢献します。ドライバを差し込みながら接続します。

▶ 126 頁



テンションクランプ接続

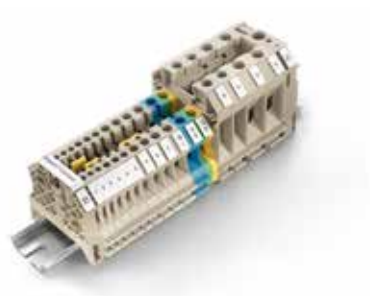

### スクリュークランプ式 Wシリーズ



信頼性の高い接続が可能な Klippon Connect スクリュークランプ式 W シリーズ端子台は安全性の高い接続を保障します。ねじ式端子台は安定性や機能性に優れ、今もなお端子台のスタンダードとして使用されています。

▶ 160 頁



スクリュークランプ接続





## ツール・アクセサリ



あらゆる用途に対応できる実用的なツールを豊富にラインアップしています。お客様の作業の簡素化・効率化、生産性向上に貢献します。

▶ 204 頁

## 一般技術情報



- 各種端子台の定義
- 端子台の材質（絶縁素材）
- 国際規格
- 電線サイズ対比表・プラグゲージ

▶ 259 頁

# 端子台の組立もIDECにおまかせ！

## DINレール端子台 アセンブリサービス



- IDECが取り扱うすべての端子台をお客様ご要望のレイアウトで組み立ててお届けします。
- 止め金具、ショートバーなどのアクセサリも取り付けてお届け可能です。
- マーカにご要望の文字を印字し、端子台に取り付けてお届け可能です。

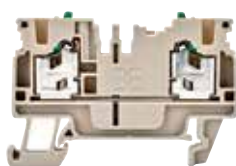

SNAP IN 式  
S シリーズ



Push-in 式  
A シリーズ



テンションクランプ式  
Z シリーズ



スクリュークランプ式  
W シリーズ



◀ 組端子台サービスの詳細はこちら  
[https://jp.idec.com/support/pushin\\_terminal\\_service](https://jp.idec.com/support/pushin_terminal_service)

### 組端子レイアウトソフト Weidmüller Configurator (ワイドミュラーコンフィグレータ)

- 適合するアクセサリを自動で絞り込み！カンタン・正確に組端子台のレイアウトを行うことができます。
- マーカ印字の仕様、ショートバー、フェールルの指定まで、簡単に選定いただけます。
- 作成した図面はPDFに出力して簡易外形図として使用することができ、EPLANや図研などの電子CADシステムデータとしても使用可能です。また、作成した部品リストはExcelに出力可能です。

日本語設定  
可能です！

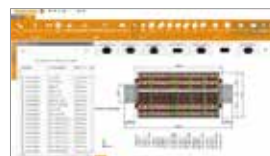

◀ ダウンロードはこちらから（無償）  
[https://www.weidmuller.co.jp/ja/solutions/weidmueller\\_configurator/index.jsp](https://www.weidmuller.co.jp/ja/solutions/weidmueller_configurator/index.jsp)

## Push-in式組端子台をすぐに使ってみたいというお客様におすすめ Push-in式 標準組端子台 S3TL形

- Aシリーズ Push-in端子台の極数（2～40極）をご指定いただくだけで、端子台、エンドプレート、止め金具、マーカをDINレールに設置してお届けします。

お見積不要

アクセサリ  
選定不要組立作業  
不要DINレール  
カット不要部品管理  
工数削減カンタン・アンシン  
Push-in

- ご注文例（Push-in式 Aシリーズ端子台 A2C 2.5を15極の場合）

ご注文形番

**S3TL-A2C2.5X15P**

- 極数：02～40 より選択
- 下表のAシリーズ端子台より種類を1点選択

※ご注意 複数種類の端子台の組合せは指定できません。

最大接続電線径	2線式	3線式	4線式	2段式
1.5mm <sup>2</sup>	A2C1.5	A3C1.5	A4C1.5	A2T1.5
2.5mm <sup>2</sup>	A2C2.5	A3C2.5	A4C2.5	A2T2.5
4mm <sup>2</sup>	A2C4	A3C4	A4C4	-

Push-in端子台



エンドプレート



止め金具(両端)



マーカ

印字済みマーカ



無地マーカ

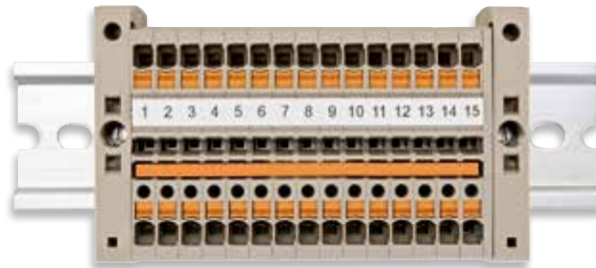

DINレール

**S3TL形 標準組端子台**

※ご注意 ショートバーは別売です。



◀製品サイズなど製品の詳細、CADデータのダウンロードはこちらから  
[https://jp.idec.com/c/S3TL\\_Series](https://jp.idec.com/c/S3TL_Series)



## 配線時、フェールール、工具が不要

### Klippon Connect SNAP IN式 Sシリーズ

配線時、工具もフェールールも不要。被覆を剥いた細より線（KIV電線）を端子台の接続口に差し込むだけの簡単配線です。

電線断面積は2.5mm<sup>2</sup>タイプで、0.5mm<sup>2</sup>から2.5mm<sup>2</sup>までの電線を接続できます。

定格電圧は800V、定格電流は24Aです。

Push-in式 Aシリーズと互換性があり、組み合わせて使用できます。渡り金具や止め金具などのアクセサリも共通してご使用いただけます。

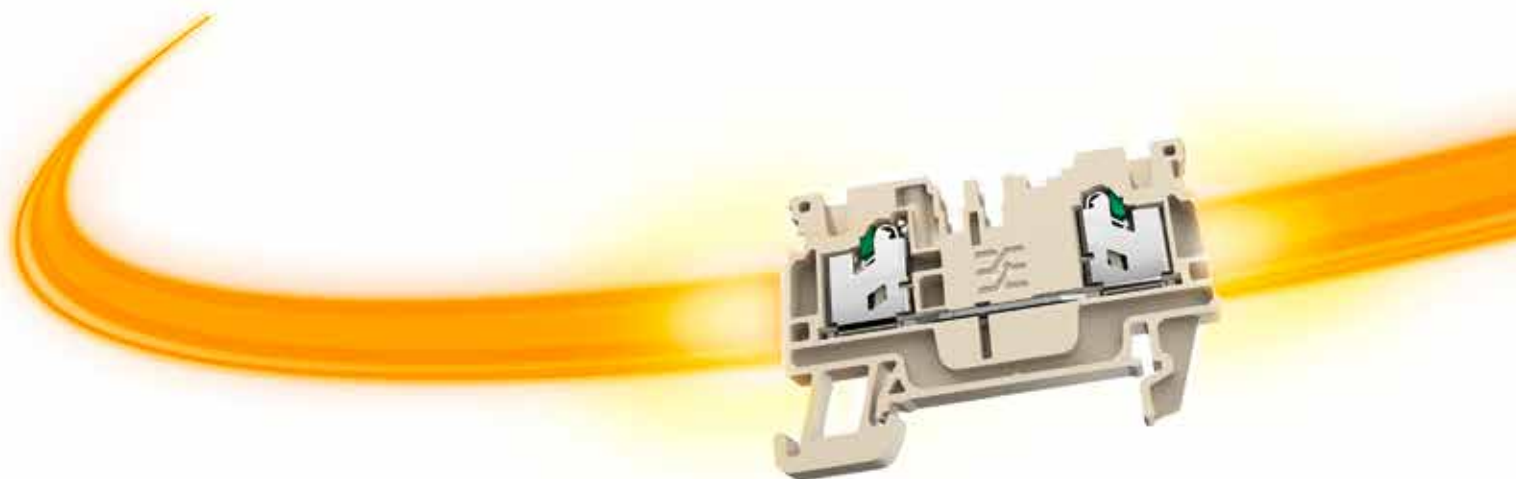



QUICK

- 差し込むだけのカンタン配線
- ねじ締め作業不要
- 増し締め作業不要



SIMPLE

- フェルール不要
- 配線時工具不要



SAFE

- 配線が正しく出来ると飛び上がるプッシャー
- 配線が正しく出来たことを音で感知
- 視覚と聴覚で確認できるユニバーサルデザイン
- 安全・安心な配線作業と品質を確保



Ready-to-Robot

- 将来的なロボットによる自動配線を考慮



Klippon Connect SNAP IN式 Sシリーズ



■ 電線の配線と取外し

1



被覆を剥いた電線を接続口に挿入します。電線へのフェルール端子装着は不要です。

2



ばねが閉じると「カチッ」という音と共にプッシャーが飛び出して確実に結線されたことがわかります。

3



プッシャーを工具で押すことで、すばやく簡単に電線を取り外すことができます。

S2C 2.5

2.5 mm<sup>2</sup>

**SNAP IN**



5.1 x 59 x 38  
24 / 2.5  
0.5...2.5

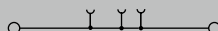

IEC 60947-7-1

IEC	UL	CSA	EN 60079-7
800	600	600	
24	15	15	
2.5	AWG 20...14	AWG 20...14	
8 kV / 3			
A2 / V-0			



定格電線範囲

0.5...2.5 / 0.5...2.5  
0.5...2.5 / 0.5...2.5  
10 / 0.6 x 3.5 mm

形番	梱包数	ご注文形番
S2C 2.5	100	2674530000
S2C 2.5 BL	100	2753940000

形番	許容電流	梱包数	ご注文形番
ZQV 2.5N/2	24 A	60	1527540000
ZQV 2.5N/10	24 A	20	1527690000
SEP 2C 2.5		20	2751080000
AEB 35 SC/1		50	1991920000
ZEW 35/2		20	8630740000
AEB 35 SCL/1 V0		20	2661280000
ATPG 1.5-10 L	0.2 A	50	1991890000
ATPG 2.5 MI-R	0.2 A	50	1991960000
ATPG 2.5/3	0.2 A	25	2041190000
ATPG 2.5/5	0.2 A	25	2041180000
PS 2.0 MC		20	0310000000
S3TL-D06-35-100		1	S3TL-D06-35-100
DEK 5/5 MM WS		800	2007110000
WS 8/5 MM WS		800	2007150000

S3C 2.5

2.5 mm<sup>2</sup>

**SNAP IN**



5.1 x 71.5 x 38  
24 / 2.5  
0.5...2.5

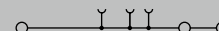

IEC 60947-7-1

IEC	UL	CSA	EN 60079-7
800	600	600	
24	15	15	
2.5	AWG 20...14	AWG 20...14	
8 kV / 3			
A2 / V-0			



定格電線範囲

0.5...2.5 / 0.5...2.5  
0.5...2.5 / 0.5...2.5  
10 / 0.6 x 3.5 mm

形番	梱包数	ご注文形番
S3C 2.5	100	2674540000
S3C 2.5 BL	100	2753950000

形番	許容電流	梱包数	ご注文形番
ZQV 2.5N/2	24 A	60	1527540000
ZQV 2.5N/10	24 A	20	1527690000
SEP 3C 2.5		20	2751090000
AEB 35 SC/1		50	1991920000
ZEW 35/2		20	8630740000
AEB 35 SCL/1 V0		20	2661280000
ATPG 1.5-10 L	0.2 A	50	1991890000
ATPG 2.5 MI-R	0.2 A	50	1991960000
ATPG 2.5/3	0.2 A	25	2041190000
ATPG 2.5/5	0.2 A	25	2041180000
PS 2.0 MC		20	0310000000
S3TL-D06-35-100		1	S3TL-D06-35-100
DEK 5/5 MM WS		800	2007110000
WS 8/5 MM WS		800	2007150000

幅/長さ/高さ mm  
最大電流/最大接続電線サイズ A/mm<sup>2</sup>  
接続電線範囲 mm<sup>2</sup>

回路図の詳細については259頁をご覧ください。

## 技術データ

定格データ	
定格電圧	V
定格電流	A
定格電線断面積	mm <sup>2</sup>
インパルス耐電圧 / 汚染度	
プラグゲージ (IEC 60947-1) / 難燃性 (UL 94)	
認証	

接続電線 (H05V/H07V)	
単線 / より線	mm <sup>2</sup>
細より線 / フェルール付より線	mm <sup>2</sup>
被覆剥き長さ* / ドライバ刃先サイズ	mm/-

備考  
\*フェルールの場合は導電部長さ (L2, 246頁~参照) を指します。

## 注文データ

本体	
	ページ
	ブルー

備考

## 適合アクセサリ

ショートバー (渡り金具)	▶119頁
	2極
	10極
エンドプレート	
	ページ、Sシリーズ専用
止め金具	▶118頁
	ページ、ねじ取付
	ページ、ワンタッチ取付
	ページ、ワンタッチ取付
テストアダプタ	▶124頁
	1極 / 始端用
	中間用 / 終端用
	3極
	5極
テストプラグ	
ドライバ	▶220頁
	絶縁
端子台マーカ	▶226頁

DINレールについては244頁、フェルールについては246頁~をご覧ください。



S4C 2.5

2.5 mm<sup>2</sup>

**SNAP IN**



5.1 x 84 x 38

24 / 2.5

0.5...2.5

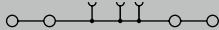

IEC 60947-7-1

IEC	UL	CSA	EN 60079-7
800	600	600	
24	15	15	
2.5	AWG 20...14	AWG 20...14	
8 kV / 3			
A2 / V-0			



**定格電線範囲**

0.5...2.5 / 0.5...2.5

0.5...2.5 / 0.5...2.5

10 / 0.6 x 3.5 mm

形番	梱包数	ご注文形番
S4C 2.5	100	2674550000
S4C 2.5 BL	100	2753960000

形番	許容電流	梱包数	ご注文形番
ZQV 2.5N/2	24 A	60	1527540000
ZQV 2.5N/10	24 A	20	1527690000
SEP 4C 2.5		20	2751100000
AEB 35 SC/1		50	1991920000
ZEW 35/2		20	8630740000
AEB 35 SCL/1 V0		20	2661280000
ATPG 1.5-10 L	0.2 A	50	1991890000
ATPG 2.5 MI-R	0.2 A	50	1991960000
ATPG 2.5/3	0.2 A	25	2041190000
ATPG 2.5/5	0.2 A	25	2041180000
PS 2.0 MC		20	0310000000
S3TL-D06-35-100		1	S3TL-D06-35-100
DEK 5/5 MM WS		800	2007110000
WS 8/5 MM WS		800	2007150000



## S2C 2.5 PE

2.5 mm<sup>2</sup>

**SNAP IN**



## S3C 2.5 PE

2.5 mm<sup>2</sup>

**SNAP IN**



幅/長さ/高さ	mm
最大電流/最大接続電線サイズ	A/mm <sup>2</sup>
接続電線範囲	mm <sup>2</sup>

回路図の詳細については259頁をご覧ください。

### 技術データ

定格データ	
定格電圧	V
定格電線断面積	mm <sup>2</sup>
短時間耐電流	
汚染度	
プラグゲージ (IEC 60947-1) / 難燃性 (UL 94)	
認証	

### 接続電線 (H05V/H07V)

単線 / より線	mm <sup>2</sup>
細より線 / フェール付より線	mm <sup>2</sup>
被覆剥き長さ* / ドライバ刃先サイズ	mm/-

**備考**  
\*フェールの場合は導電部長さ (L2, 246頁~参照) を指します。

### 注文データ

<b>本体</b>	グリーン/イエロー
<b>備考</b>	

### 適合アクセサリ

エンドプレート	ページジュ、Sシリーズ専用
<b>止め金具</b>	▶118頁 ページジュ、ねじ取付 ページジュ、ワンタッチ取付 ページジュ、ワンタッチ取付
<b>テストアダプタ</b>	▶124頁 1極 / 始端用 中間用 / 終端用 3極 5極
<b>テストプラグ</b>	
<b>ドライバ</b>	▶220頁 絶縁
<b>端子台マーカ</b>	▶226頁

5.1 x 59 x 38	
/ 2.5	
0.5...2.5	

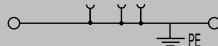

IEC 60947-7-2			
IEC	UL	CSA	EN 60079-7
800			
2.5		AWG 20...14	
		300 A (2.5 mm <sup>2</sup> )	
		3	
		A2 / V-0	

定格電線範囲	
0.5...2.5 / 0.5...2.5	
0.5...2.5 / 0.5...2.5	
10 / 0.6 x 3.5 mm	

形番	梱包数	ご注文形番
S2C 2.5 PE	50	2674560000

形番	許容電流	梱包数	ご注文形番
SEP 2C 2.5		20	2751080000
AEB 35 SC/1		50	1991920000
ZEW 35/2		20	8630740000
AEB 35 SCL/1 V0		20	2661280000
ATPG 1.5-10 L	0.2 A	50	1991890000
ATPG 2.5 MI-R	0.2 A	50	1991960000
ATPG 2.5/3	0.2 A	25	2041190000
ATPG 2.5/5	0.2 A	25	2041180000
PS 2.0 MC		20	0310000000
S3TL-D06-35-100		1	S3TL-D06-35-100
DEK 5/5 MM WS		800	2007110000
WS 8/5 MM WS		800	2007150000

5.1 x 71.5 x 38	
/ 2.5	
0.5...2.5	

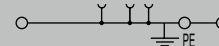

IEC 60947-7-2			
IEC	UL	CSA	EN 60079-7
800			
2.5		AWG 20...14	
		300 A (2.5 mm <sup>2</sup> )	
		3	
		A2 / V-0	

定格電線範囲	
0.5...2.5 / 0.5...2.5	
0.5...2.5 / 0.5...2.5	
10 / 0.6 x 3.5 mm	

形番	梱包数	ご注文形番
S3C 2.5 PE	50	2674570000

形番	許容電流	梱包数	ご注文形番
SEP 3C 2.5		20	2751090000
AEB 35 SC/1		50	1991920000
ZEW 35/2		20	8630740000
AEB 35 SCL/1 V0		20	2661280000
ATPG 1.5-10 L	0.2 A	50	1991890000
ATPG 2.5 MI-R	0.2 A	50	1991960000
ATPG 2.5/3	0.2 A	25	2041190000
ATPG 2.5/5	0.2 A	25	2041180000
PS 2.0 MC		20	0310000000
S3TL-D06-35-100		1	S3TL-D06-35-100
DEK 5/5 MM WS		800	2007110000
WS 8/5 MM WS		800	2007150000

DINレールについては244頁、フェールについては246頁~をご覧ください。

S4C 2.5 PE

2.5 mm<sup>2</sup>

SNAP IN



5.1 x 84 x 38  
24 / 2.5  
0.5...2.5

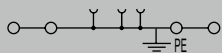

IEC 60947-7-2

IEC	UL	CSA	EN 60079-7
800			
2.5		AWG 20...14	
		300 A (2.5 mm <sup>2</sup> )	
		3	
		A2 / V-0	

定格電線範囲

0.5...2.5 / 0.5...2.5  
0.5...2.5 / 0.5...2.5  
10 / 0.6 x 3.5 mm

形番	梱包数	ご注文形番
S4C 2.5 PE	50	2674580000

形番	許容電流	梱包数	ご注文形番
SEP 4C 2.5		20	2751100000
AEB 35 SC/1		50	1991920000
ZEW 35/2		20	8630740000
AEB 35 SCL/1 V0		20	2661280000
ATPG 1.5-10 L	0.2 A	50	1991890000
ATPG 2.5 MI-R	0.2 A	50	1991960000
ATPG 2.5/3	0.2 A	25	2041190000
ATPG 2.5/5	0.2 A	25	2041180000
PS 2.0 MC		20	0310000000
S3TL-D06-35-100		1	S3TL-D06-35-100
DEK 5/5 MM WS		800	2007110000
WS 8/5 MM WS		800	2007150000

配線時のご注意

1. プッシャーが押し込まれた状態で配線をしてください。

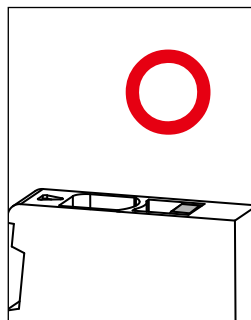

2. プッシャーが飛び出している場合、工具でプッシャーを押し下げ、プッシャーが下がった状態で配線を行ってください。  
注) 上がった状態からでも配線の差し込みはできますが、正しく結線できません。

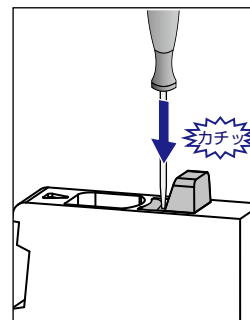
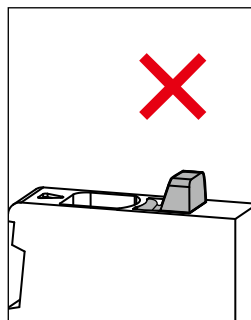

3. 配線準備OK

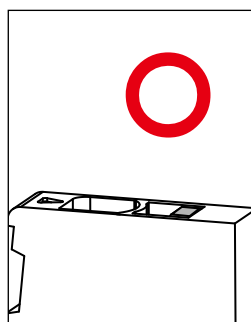

Klippon Connect SNAP IN式 Sシリーズ

## あらゆる用途に最適な端子台

### Klippon Connect Push-in式 Aシリーズ ユニバーサルレンジ

近年、労働人口や熟練工の減少が進み、“効率化”がより求められるようになってきました。作業時間を最小限に抑え、高い安全性を保つ革新的な接続ソリューションが今求められています。

Push-in接続を採用したKlippon Connect Push-in式 Aシリーズは、単線もしくはフェール付より線を接続部に差し込むだけでツールも使わずに配線が可能です。洗練された、そして機能的なKlippon Connect Push-in式 Aシリーズ ユニバーサルレンジは、お客様に効率的かつ最適な接続ソリューションをお届けします。

#### 簡単に接続

Push-in 接続により、配線時間を最大 55% 削減します。



#### Push-in 接続

接続部に単線もしくはフェール付より線を差し込むだけで、配線が完了します。  
(より線はプッシャーを押しながら差し込んでください。) 安全かつ気密性の高い接続が可能です。

#### 単線・フェール付より線の場合

配線時



配線取外し時



#### より線の場合

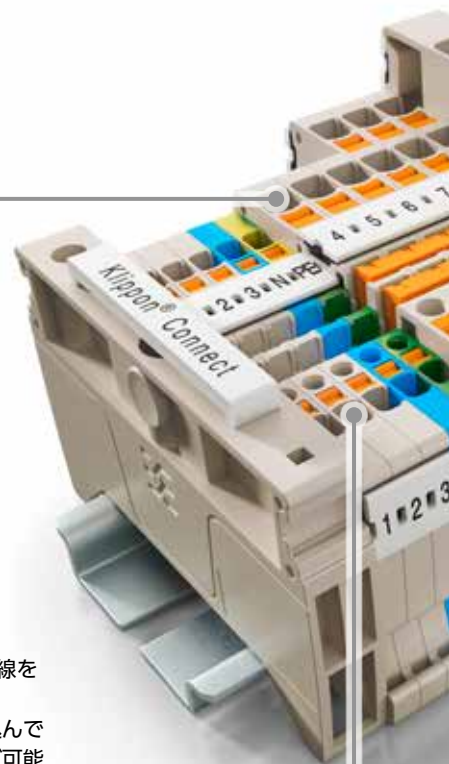

## 短絡機能

プラグ式ショートバー(渡り金具)の使用により配線の柔軟度をアップし、作業時間の削減が可能です。またショートバー(渡り金具)上部にマジックで線を書くこともでき、短絡経路の確認に役立ちます。



## テストポイント

テストアダプタを使用することで、メンテナンスやトラブルシューティングが簡単に行えます。



## 端子台マーカ

見やすい連結マーカで、効率的で効果的なマーキングを実現します。



## プッシャー

プッシャーを押すだけで、特別なツールは使わずに簡単に電線を外すことができます。



## レール取付け

クリップ式のため、DIN レールへの取付け・取外しが簡単に行えます。





## あらゆる用途に最適な端子台

### Klippon Connect Push-in式 Aシリーズ ユニバーサルレンジ 標準端子台

革新的な技術であるPush-in接続は、配線作業時間を大幅に短縮します。挿入される電線の種類（単線・より線・フェール付より線）によらず、高い電線保持力とシンプルな作業性の両立を可能にします。

#### 高い柔軟性

- 電線の取外しはドライバ1本で可能
- 広いマーキング面で、メンテナンス作業が容易に

#### 作業時間短縮

- 取付部がクリップ式で、DIN レールへの取付け、取外しが簡単
- 機能ごとの端子台を一目で識別可能に
- マーキングと配線が見やすく簡単に

#### 安全性

- テストポイントを標準装備
- 電線挿入部と導線部は離れているため、充電部に指が触れずに安全
- 独自設計のパネにより、耐振動性に優れた保持力の高い接続を実現

#### 省スペースデザイン

- スリムなデザインで、盤内のスペースを大幅削減
- コンパクトなデザインながらも高い実装密度を実現



## Klippon Connect Push-in式 Aシリーズ

Klippon Connect Push-in式 Aシリーズ端子台はすべてPush-in接続を採用しています。広い選択肢のアクセサリと、短絡オプションによりあらゆる用途に適しています。

#### 作業時間短縮:

単線もしくはフェール付より線は、差し込むだけで配線が完了。配線作業時間を最大55%短縮します。また電線の取外しは、プッシャーを押すだけで簡単です。

#### 高い信頼性:

独自設計のパネにより優れた耐振動性と電線保持力を実現します。プロセス産業のような過酷な環境でも安定した接続を提供します。





## 標準端子台



Klippon Connect Push-in式 Aシリーズ ユニバーサルレンジ

幅/長さ/高さ	mm
最大電流/最大接続電線サイズ	A/mm <sup>2</sup>
接続電線範囲	mm <sup>2</sup>

回路図の詳細については259頁をご覧ください。

### 技術データ

定格データ	
定格電圧	V
定格電流	A
定格電線断面積	mm <sup>2</sup>
インパルス耐電圧 / 汚染度	
プラグゲージ (IEC 60947-1) / 難燃性 (UL 94)	
認証	

### 接続電線 (H05V/H07V)

単線 / より線	mm <sup>2</sup>
細より線 / フェルール付より線	mm <sup>2</sup>
被覆剥き長さ* / ドライバ刃先サイズ	mm/-

### 備考

\*フェルールの場合は導電部長さ (L2, 246頁~参照) を指します。

### 注文データ

本体	
	ページ
	ブルー
	ブラック
	ダークブルー

### 備考

カラーバリエーションについては32頁をご覧ください。

### 適合アクセサリ

ショートバー (渡り金具)	▶119頁
2極	
10極	
エンドプレート	
ページ	
ブルー	
止め金具	▶118頁
ページ、ねじ取付	
ページ、ワンタッチ取付	
ページ、ワンタッチ取付	
テストアダプタ	▶124頁
1極 / 始端用	
中間用 / 終端用	
3極	
5極	
テストプラグ	
ドライバ	▶220頁
絶縁	
端子台マーカ	▶226頁
マークシートホルダ	▶245頁

DINレールについては244頁、フェルールについては246頁~をご覧ください。

## A2C 1.5

1.5 mm<sup>2</sup>



3.5 x 55 x 33.5

17.5 / 1.5

0.14...1.5

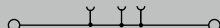

Ex eb II  
C Gb



II 2 G D

IEC 60947-7-1

IEC	UL	CSA	EN 60079-7
500	300	300	550
17.5	13	13	15
1.5	AWG 26...14	AWG 26...14	1.5 mm <sup>2</sup>

6 kV / 3

A1 / V-0



### 定格電線範囲

0.5...1.5 / 0.5...1.5

0.5...1.5 / 0.5...1

8 / 0.4 x 2.0 mm

形番	梱包数	ご注文形番
A2C 1.5	100	1552790000
A2C 1.5 BL	100	1552820000
A2C 1.5 BK	100	2508170000
A2C 1.5 DBL	100	2508180000

形番	許容電流	梱包数	ご注文形番
ZQV 1.5N/2	17.5 A	60	1985410000
ZQV 1.5N/10	17.5 A	20	1985580000

形番	許容電流	梱包数	ご注文形番
AEP 2C 1.5	17.5 A	50	1552600000
AEP 2C 1.5 BL	17.5 A	50	1552610000

形番	許容電流	梱包数	ご注文形番
AEB 35 SC/1	17.5 A	50	1991920000
ZEW 35/2	17.5 A	20	8630740000
AEB 35 SCL/1 V0	17.5 A	20	2661280000

形番	許容電流	梱包数	ご注文形番
ATPG 1.5-10 L	0.2 A	50	1991890000
ATPG 1.5 MI-R	0.2 A	50	1991880000

形番	許容電流	梱包数	ご注文形番
PS 2.0 MC	17.5 A	20	0310000000

形番	許容電流	梱包数	ご注文形番
S3TL-D04-20-60	17.5 A	1	S3TL-D04-20-60

形番	許容電流	梱包数	ご注文形番
DEK 5/3.5 MM WS	17.5 A	1000	2007100000
WS 8/3.5 MM WS	17.5 A	1000	2007140000

形番	許容電流	梱包数	ご注文形番
AMR 1.5/50	17.5 A	10	2655000000

## A3C 1.5

1.5 mm<sup>2</sup>



3.5 x 61.5 x 33.5

17.5 / 1.5

0.14...1.5

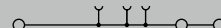

Ex eb II  
C Gb



II 2 G D

IEC 60947-7-1

IEC	UL	CSA	EN 60079-7
500	300	300	440
17.5	13	13	15
1.5	AWG 26...14	AWG 26...14	1.5 mm <sup>2</sup>

6 kV / 3

A1 / V-0



### 定格電線範囲

0.5...1.5 / 0.5...1.5

0.5...1.5 / 0.5...1

8 / 0.4 x 2.0 mm

形番	梱包数	ご注文形番
A3C 1.5	50	1552740000
A3C 1.5 BL	50	1552770000
A3C 1.5 BK	50	2534230000
A3C 1.5 DBL	50	2534540000

形番	許容電流	梱包数	ご注文形番
ZQV 1.5N/2	17.5 A	60	1985410000
ZQV 1.5N/10	17.5 A	20	1985580000

形番	許容電流	梱包数	ご注文形番
AEP 3C 1.5	17.5 A	50	1552620000
AEP 3C 1.5 BL	17.5 A	50	1552630000

形番	許容電流	梱包数	ご注文形番
AEB 35 SC/1	17.5 A	50	1991920000
ZEW 35/2	17.5 A	20	8630740000
AEB 35 SCL/1 V0	17.5 A	20	2661280000

形番	許容電流	梱包数	ご注文形番
ATPG 1.5-10 L	0.2 A	50	1991890000
ATPG 1.5 MI-R	0.2 A	50	1991880000

形番	許容電流	梱包数	ご注文形番
PS 2.0 MC	17.5 A	20	0310000000

形番	許容電流	梱包数	ご注文形番
S3TL-D04-20-60	17.5 A	1	S3TL-D04-20-60

形番	許容電流	梱包数	ご注文形番
DEK 5/3.5 MM WS	17.5 A	1000	2007100000
WS 8/3.5 MM WS	17.5 A	1000	2007140000

形番	許容電流	梱包数	ご注文形番
AMR 1.5/50	17.5 A	10	2655000000

A4C 1.5

1.5 mm<sup>2</sup>



3.5 x 67.5 x 33.5  
17.5 / 1.5  
0.14...1.5

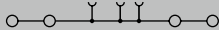

IEC 60947-7-1 Ex eb II C Gb **Ex** II 2 G D

IEC	UL	CSA	EN 60079-7
500	300	300	440
17.5	13	13	15
1.5	AWG 26...14	AWG 26...14	1.5 mm <sup>2</sup>

6 kV / 3  
A1 / V-0

CCC CE CB cULus ENEC KEBA KCS sEx TÜEV16ATEX7909U

定格電線範囲

0.5...1.5 / 0.5...1.5  
0.5...1.5 / 0.5...1  
8 / 0.4 x 2.0 mm

形番	梱包数	ご注文形番
A4C 1.5	100	1552690000
A4C 1.5 BL	100	1552700000
A4C 1.5 BK	100	2534260000
A4C 1.5 DBL	100	2534470000

形番	許容電流	梱包数	ご注文形番
ZQV 1.5N/2	17.5 A	60	1985410000
ZQV 1.5N/10	17.5 A	20	1985580000
AEP 4C 1.5		50	1552640000
AEP 4C 1.5 BL		50	1552650000
AEB 35 SC/1		50	1991920000
ZEW 35/2		20	8630740000
AEB 35 SCL/1 V0		20	2661280000
ATPG 1.5-10 L	0.2 A	50	1991890000
ATPG 1.5 MI-R	0.2 A	50	1991880000
PS 2.0 MC		20	0310000000
S3TL-D04-20-60		1	S3TL-D04-20-60
DEK 5/3.5 MM WS		1000	2007100000
WS 8/3.5 MM WS		1000	2007140000
AMR 1.5/50		10	2655000000

A2C 2.5

2.5 mm<sup>2</sup>



5.1 x 55 x 36.5  
24 / 2.5  
0.14...2.5



IEC 60947-7-1 Ex eb II C Gb **Ex** II 2 G D

IEC	UL	CSA	EN 60079-7
800	600	600	550
24	20	20	20
2.5	AWG 28...12	AWG 28...12	2.5 mm <sup>2</sup>

8 kV / 3  
A3 / V-0

CCC CE CB cULus ENEC KEBA KCS sEx TÜEV16ATEX7909U

定格電線範囲

0.5...2.5 / 0.5...2.5  
0.5...2.5 / 0.5...2.5  
10 / 0.6 x 3.5 mm

形番	梱包数	ご注文形番
A2C 2.5	100	1521850000
A2C 2.5 BL	100	1521880000
A2C 2.5 BK	100	1521980000
A2C 2.5 DBL	100	2508000000

形番	許容電流	梱包数	ご注文形番
ZQV 2.5N/2	24 A	60	1527540000
ZQV 2.5N/10	24 A	20	1527690000
AEP 2C 2.5		50	1514400000
AEP 2C 2.5 BL		50	1514420000
AEB 35 SC/1		50	1991920000
ZEW 35/2		20	8630740000
AEB 35 SCL/1 V0		20	2661280000
ATPG 1.5-10 L	0.2 A	50	1991890000
ATPG 2.5 MI-R	0.2 A	50	1991960000
ATPG 2.5/3	0.2 A	25	2041190000
ATPG 2.5/5	0.2 A	25	2041180000
PS 2.0 MC		20	0310000000
S3TL-D06-35-100		1	S3TL-D06-35-100
DEK 5/5 MM WS		800	2007110000
WS 8/5 MM WS		800	2007150000
AMR 2.5/50		10	2655010000
MS-H 5/8.5		250	1161250000

A3C 2.5

2.5 mm<sup>2</sup>



5.1 x 66.5 x 36.5  
24 / 2.5  
0.14...2.5

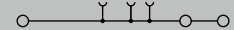

IEC 60947-7-1 Ex eb II C Gb **Ex** II 2 G D

IEC	UL	CSA	EN 60079-7
800	600	600	550
24	20	20	21
2.5	AWG 28...12	AWG 28...12	2.5 mm <sup>2</sup>

8 kV / 3  
A3 / V-0

CCC CE CB cULus ENEC KEBA KCS sEx TÜEV16ATEX7909U

定格電線範囲

0.5...2.5 / 0.5...2.5  
0.5...2.5 / 0.5...2.5  
10 / 0.6 x 3.5 mm

形番	梱包数	ご注文形番
A3C 2.5	100	1521740000
A3C 2.5 BL	100	1521780000
A3C 2.5 BK	100	1521920000
A3C 2.5 DBL	100	2534690000

形番	許容電流	梱包数	ご注文形番
ZQV 2.5N/2	24 A	60	1527540000
ZQV 2.5N/10	24 A	20	1527690000
AEP 3C 2.5		50	1521510000
AEP 3C 2.5 BL		50	1521520000
AEB 35 SC/1		50	1991920000
ZEW 35/2		20	8630740000
AEB 35 SCL/1 V0		20	2661280000
ATPG 1.5-10 L	0.2 A	50	1991890000
ATPG 2.5 MI-R	0.2 A	50	1991960000
ATPG 2.5/3	0.2 A	25	2041190000
ATPG 2.5/5	0.2 A	25	2041180000
PS 2.0 MC		20	0310000000
S3TL-D06-35-100		1	S3TL-D06-35-100
DEK 5/5 MM WS		800	2007110000
WS 8/5 MM WS		800	2007150000
AMR 2.5/50		10	2655010000
MS-H 5/8.5		250	1161250000



Klippon Connect Push-in式 Aシリーズ ユニバーサルレンジ

Klippon Connect Push-in式 Aシリーズ ユニバーサルレンジ

**A4C 2.5** 2.5 mm<sup>2</sup>

\*導電金具の形状は写真と一部異なります

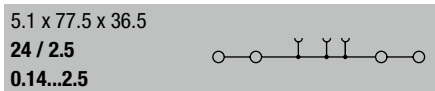

IEC 60947-7-1 Ex eb II C Gb II 2 G D

IEC	UL	CSA	EN 60079-7
800	600	600	550
24	20	20	21
2.5	AWG 28...12	AWG 28...12	2.5 mm <sup>2</sup>
8 kV / 3			
A3 / V-0			



**定格電線範囲**

0.5...2.5 / 0.5...2.5
0.5...2.5 / 0.5...2.5
10 / 0.6 x 3.5 mm

**注文データ**

形番	梱包数	ご注文形番
A4C 2.5	100	1521690000
A4C 2.5 BL	100	1521700000
A4C 2.5 BK	100	1521820000
A4C 2.5 DBL	100	2534740000

形番	許容電流	梱包数	ご注文形番
ZQV 2.5N/2	24 A	60	1527540000
ZQV 2.5N/10	24 A	20	1527690000
AEP 4C 2.5		50	1521530000
AEP 4C 2.5 BL		50	1521640000
AEB 35 SC/1		50	1991920000
ZEW 35/2		20	8630740000
AEB 35 SCL/1 V0		20	2661280000
ATPG 1.5-10 L	0.2 A	50	1991890000
ATPG 2.5 MI-R	0.2 A	50	1991960000
ATPG 2.5/3	0.2 A	25	2041190000
ATPG 2.5/5	0.2 A	25	2041180000
PS 2.0 MC		20	0310000000
S3TL-D06-35-100		1	S3TL-D06-35-100
DEK 5/5 MM WS		800	2007110000
WS 8/5 MM WS		800	2007150000
AMR 2.5/50		10	2655010000
MS-H 5/8.5		250	1161250000

**A2C 4** 4 mm<sup>2</sup>

\*導電金具の形状は写真と一部異なります

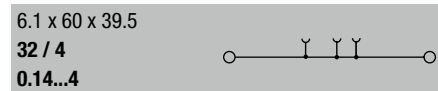

IEC 60947-7-1 Ex eb II C Gb II 2 G D

IEC	UL	CSA	EN 60079-7
800	600	600	550
32	30	30	28
4	AWG 28...10	AWG 26...10	4 mm <sup>2</sup>
8 kV / 3			
A4 / V-0			



**定格電線範囲**

0.5...4 / 0.5...4
0.5...4 / 0.5...4
12 / 0.6 x 3.5 mm

**注文データ**

形番	梱包数	ご注文形番
A2C 4	100	2051180000
A2C 4 BL	100	2051210000
A2C 4 BK	100	2051310000
A2C 4 DBL	100	2534380000

形番	許容電流	梱包数	ご注文形番
ZQV 4N/2	32 A	60	1527930000
ZQV 4N/10	32 A	20	1528090000
AEP 2C 4		50	2051680000
AEP 2C 4 BL		50	2051690000
AEB 35 SC/1		50	1991920000
ZEW 35/2		20	8630740000
AEB 35 SCL/1 V0		20	2661280000
ATPG 1.5-10 L	0.2 A	50	1991890000
ATPG 4 MI-R	0.2 A	50	1991860000
PS 2.0 MC		20	0310000000
S3TL-D06-35-100		1	S3TL-D06-35-100
DEK 5/6 MM WS		600	2007120000
WS 8/6 MM WS		600	2007160000
AMR 4/50		10	2655020000
MS-H 5/8.5		250	1161250000

幅/長さ/高さ mm  
 最大電流/最大接続電線サイズ A/mm<sup>2</sup>  
 接続電線範囲 mm<sup>2</sup>  
 回路図の詳細については259頁をご覧ください。

**技術データ**

**定格データ**

定格電圧	V
定格電流	A
定格電線断面積	mm <sup>2</sup>
インパルス耐電圧 / 汚染度	
プラグゲージ (IEC 60947-1) / 難燃性 (UL 94)	
認証	

**接続電線 (H05V/H07V)**

単線 / より線	mm <sup>2</sup>
細より線 / フェール付より線	mm <sup>2</sup>
被覆剥き長さ* / ドライバ刃先サイズ	mm/-

**備考**  
 \*フェールルの場合は導電部長さ (L2, 246頁~参照) を指します。

**注文データ**

**本体**

ベージュ
ブルー
ブラック
ダークブルー

**備考**  
 カラーバリエーションについては32頁をご覧ください。

**適合アクセサリ**

<b>ショートバー (渡り金具)</b>	▶119頁
2極	
10極	
<b>エンドプレート</b>	
ベージュ	
ブルー	
<b>止め金具</b>	▶118頁
ベージュ, ねじ取付	
ベージュ, ワンタッチ取付	
ベージュ, ワンタッチ取付	
<b>テストアダプタ</b>	▶124頁
1極 / 始端用	
中間用 / 終端用	
3極	
5極	
<b>テストプラグ</b>	
<b>ドライバ</b>	▶220頁
絶縁	
<b>端子台マーカ</b>	▶226頁
<b>マークシートホルダ</b>	▶245頁

DINレールについては244頁、フェールルについては246頁~をご覧ください。



A3C 4

4 mm<sup>2</sup>



6.1 x 74 x 39.5  
32 / 4  
0.14...4

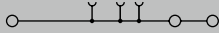

IEC 60947-7-1 Ex eb II C Gb II 2 G D

IEC	UL	CSA	EN 60079-7
800	600	600	550
32	30	30	29
4	AWG 28...10	AWG 26...10	4 mm <sup>2</sup>

8 kV / 3  
A4 / V-0

TÜEV16ATEX7909U

定格電線範囲

0.5...4 / 0.5...4  
0.5...4 / 0.5...4  
12 / 0.6 x 3.5 mm

A4C 4

4 mm<sup>2</sup>



6.1 x 87.5 x 39.5  
32 / 4  
0.14...4

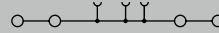

IEC 60947-7-1 Ex eb II C Gb II 2 G D

IEC	UL	CSA	EN 60079-7
800	600	600	550
32	30	30	30
4	AWG 28...10	AWG 26...10	4 mm <sup>2</sup>

8 kV / 3  
A4 / V-0

TÜEV16ATEX7909U

定格電線範囲

0.5...4 / 0.5...4  
0.5...4 / 0.5...4  
12 / 0.6 x 3.5 mm

形番	梱包数	ご注文形番
A3C 4	50	2051240000
A3C 4 BL	50	2051280000
A3C 4 BK	50	2051400000
A3C 4 DBL	50	2534360000

形番	梱包数	ご注文形番
A4C 4	50	2051500000
A4C 4 BL	50	2051520000
A4C 4 BK	50	2051660000
A4C 4 DBL	50	2534400000

形番	許容電流	梱包数	ご注文形番
ZQV 4N/2	32 A	60	1527930000
ZQV 4N/10	32 A	20	1528090000

形番	許容電流	梱包数	ご注文形番
ZQV 4N/2	32 A	60	1527930000
ZQV 4N/10	32 A	20	1528090000

AEP 3C 4	20	2051720000
AEP 3C 4 BL	20	2051880000

AEP 4C 4	20	2051900000
AEP 4C 4 BL	20	2051910000

AEB 35 SC/1	50	1991920000
ZEW 35/2	20	8630740000
AEB 35 SCL/1 V0	20	2661280000

AEB 35 SC/1	50	1991920000
ZEW 35/2	20	8630740000
AEB 35 SCL/1 V0	20	2661280000

ATPG 1.5-10 L	0.2 A	50	1991890000
ATPG 4 MI-R	0.2 A	50	1991860000

ATPG 1.5-10 L	0.2 A	50	1991890000
ATPG 4 MI-R	0.2 A	50	1991860000

PS 2.0 MC	20	0310000000
-----------	----	------------

PS 2.0 MC	20	0310000000
-----------	----	------------

S3TL-D06-35-100	1	S3TL-D06-35-100
-----------------	---	-----------------

S3TL-D06-35-100	1	S3TL-D06-35-100
-----------------	---	-----------------

DEK 5/6 MM WS	600	2007120000
WS 8/6 MM WS	600	2007160000

DEK 5/6 MM WS	600	2007120000
WS 8/6 MM WS	600	2007160000

AMR 4/50	10	2655020000
MS-H 5/8.5	250	1161250000

AMR 4/50	10	2655020000
MS-H 5/8.5	250	1161250000



Klippon Connect Push-in式 Aシリーズ ユニバーサルレンジ

Klippon Connect Push-in式 Aシリーズ ユニバーサルレンジ

**A2C 6** **6 mm<sup>2</sup>**



**A3C 6** **6 mm<sup>2</sup>**



幅/長さ/高さ mm  
 最大電流/最大接続電線サイズ A/mm<sup>2</sup>  
 接続電線範囲 mm<sup>2</sup>

8.1 x 66.5 x 45.5  
**41 / 6**  
**0.34...6**

8.1 x 84.5 x 45.5  
**41 / 6**  
**0.34...6**

**技術データ**

IEC 60947-7-1  
 定格データ  
 定格電圧 V  
 定格電流 A  
 定格電線断面積 mm<sup>2</sup>  
 インパルス耐電圧 / 汚染度  
 ブラグゲージ (IEC 60947-1) / 難燃性 (UL 94)  
 認証

Ex eb II C Gb II 2 G D  
 IEC 60947-7-1  

IEC	UL	CSA	EN 60079-7
800	600	600	550
41	38	38	37
6	AWG 22...8	AWG 22...8	6 mm <sup>2</sup>

8 kV / 3  
 A5 / V-0

Ex eb II C Gb II 2 G D  
 IEC 60947-7-1  

IEC	UL	CSA	EN 60079-7
800	600	600	550
41	38	38	36
6	AWG 22...8	AWG 22...8	6 mm <sup>2</sup>

8 kV / 3  
 A5 / V-0

**接続電線 (H05V/H07V)**

単線 / より線 mm<sup>2</sup>  
 細より線 / フェルール付より線 mm<sup>2</sup>  
 被覆剥き長さ\* / ドライバ刃先サイズ mm/-

**定格電線範囲**

0.5...6 / 0.5...6  
 0.5...6 / 0.5...6  
 12 / 1.0 x 5.5 mm

**定格電線範囲**

0.5...6 / 0.5...6  
 0.5...6 / 0.5...6  
 12 / 1.0 x 5.5 mm

**備考**

\*フェルールの場合は導電部長さ (L2, 246頁~参照) を指します。

**注文データ**

本体 ページ  
 ブルー

形番	梱包数	ご注文形番
A2C 6	50	1992110000
A2C 6 BL	50	1991790000

形番	梱包数	ご注文形番
A3C 6	50	1991820000
A3C 6 BL	50	1991830000

**備考**

カラーバリエーションについては32頁をご覧ください。

**適合アクセサリ**

**ショートバー (渡り金具)** ▶119頁  
 2極

**エンドプレート**  
 ページ  
 ブルー

**止め金具** ▶118頁  
 ページ, ねじ取付  
 ページ, ワンタッチ取付  
 ページ, ワンタッチ取付

**テストアダプタ** ▶124頁  
 1極 / 始端用  
 中間用 / 終端用

**テストプラグ**

**ドライバ** ▶220頁  
 絶縁

**端子台マーカ** ▶226頁

**マークシートホルダ** ▶245頁

形番	許容電流	梱包数	ご注文形番
ZQV 6N/2	41 A	60	1985740000
AEP 2C 6		50	1991970000
AEP 2C 6 BL		50	1991950000
AEB 35 SC/1		50	1991920000
ZEW 35/2		20	8630740000
AEB 35 SCL/1 V0		20	2661280000
ATPG 1.5-10 L	0.2 A	50	1991890000
ATPG 6 MI-R	0.2 A	50	1991930000
PS 2.0 MC		20	0310000000
SDIL 1.0x5.5x125		1	2749160000
DEK-A 5/8 MM WS		500	2448860000
WS-A 8/8 MM WS		500	2448930000
AMR 6/50		10	2655030000
MS-H 5/8.5		250	1161250000

形番	許容電流	梱包数	ご注文形番
ZQV 6N/2	41 A	60	1985740000
AEP 3C 6		50	1991940000
AEP 3C 6 BL		20	1991910000
AEB 35 SC/1		50	1991920000
ZEW 35/2		20	8630740000
AEB 35 SCL/1 V0		20	2661280000
ATPG 1.5-10 L	0.2 A	50	1991890000
ATPG 6 MI-R	0.2 A	50	1991930000
PS 2.0 MC		20	0310000000
SDIL 1.0x5.5x125		1	2749160000
DEK-A 5/8 MM WS		500	2448860000
WS-A 8/8 MM WS		500	2448930000
AMR 6/50		10	2655030000
MS-H 5/8.5		250	1161250000

DINレールについては244頁、フェルールについては246頁~をご覧ください。

ALO 6

6 mm<sup>2</sup>



幅/長さ/高さ	mm
最大電流/最大接続電線サイズ	A/mm <sup>2</sup>
接続電線範囲	mm <sup>2</sup>

回路図の詳細については259頁をご覧ください。

**技術データ**

<b>定格データ</b>	
定格電圧	V
定格電流	A
定格電線断面積	mm <sup>2</sup>
インパルス耐電圧 / 汚染度	
ブラッグージ (IEC 60947-1) / 難燃性 (UL 94)	
認証	

**接続電線 (H05V/H07V)**

単線 / より線	mm <sup>2</sup>
細より線 / フェルール付より線	mm <sup>2</sup>
被覆剥き長さ* / ドライバ刃先サイズ	mm/-

**備考**

\*フェルールの場合は導電部長さ (L2、246頁～参照) を指します。

**注文データ**

<b>本体</b>	
	ページ
	ブルー

**備考** カラーバリエーションについてはオンラインカタログ (<http://catalog.weidmuller.com>) をご覧ください。

**適合アクセサリ**

<b>ショートバー (渡り金具)</b>	▶119頁
	2極
	10極
	2極
	10極
<b>止め金具</b>	▶118頁
	ページ、ねじ取付
	ページ、ワンタッチ取付
	ページ、ワンタッチ取付
<b>テストアダプタ</b>	▶124頁
	1極 / 始端用
<b>テストプラグ</b>	
<b>ドライバ</b>	▶220頁
	絶縁
<b>端子台マーカ</b>	▶226頁

9 x 77 x 45.5	
<b>41 / 6</b>	
<b>0.34...6</b>	

IEC 60947-7-1 Ex eb II C Gb II 2 G D

<b>IEC</b>	<b>UL</b>	<b>CSA</b>	<b>EN 60079-7</b>
800	600	600	550
41	38	38	33
6	AWG 22...8	AWG 22...8	6 mm <sup>2</sup>
8 kV / 3			
A5 / V-0			

**定格電線範囲**

0.5...6 / 0.5...6
0.5...6 / 0.5...6
12 / 1.0 x 5.5 mm

<b>形番</b>	<b>梱包数</b>	<b>ご注文形番</b>
ALO 6	20	1991780000
ALO 6 BL	20	2065120000

<b>形番</b>	<b>許容電流</b>	<b>梱包数</b>	<b>ご注文形番</b>
ZQV 1.5N/2	17.5 A	60	1985410000
ZQV 1.5N/10	17.5 A	20	1985580000
ZQV 2.5N/2	24 A	60	1527540000
ZQV 2.5N/10	24 A	20	1527690000
AEB 35 SC/1		50	1991920000
ZEW 35/2		20	8630740000
AEB 35 SCL/1 V0		20	2661280000
ATPG 1.5-10 L	0.2 A	50	1991890000
PS 2.0 MC		20	0310000000
SDIL 1.0x5.5x125		1	2749160000
DEK-A 5/8 MM WS		500	2448860000
WS-A 8/8 MM WS		500	2448930000

DINレールについては244頁、フェルールについては246頁～をご覧ください。

使用例については123頁をご覧ください。  
電流供給仕様については123頁をご覧ください。

Klippon Connect Push-in式 Aシリーズ ユニバーサルレンジ

Klippon Connect Push-in式 Aシリーズ ユニバーサルレンジ

**A2C 10** **10 mm<sup>2</sup>**



**A3C 10** **10 mm<sup>2</sup>**



幅/長さ/高さ	mm
最大電流/最大接続電線サイズ	A/mm <sup>2</sup>
接続電線範囲	mm <sup>2</sup>

10 x 80.5 x 51.5	
<b>57 / 10</b>	
<b>0.5...10</b>	

10 x 102 x 51.5	
<b>57 / 10</b>	
<b>0.5...10</b>	

**技術データ**

<b>定格データ</b>	
定格電圧	V
定格電流	A
定格電線断面積	mm <sup>2</sup>
インパルス耐電圧 / 汚染度	
プラグゲージ (IEC 60947-1) / 難燃性 (UL 94)	
認証	

DIN EN 60947-7-1 Ex eb II C Gb II 2 G D

IEC	UL	CSA	EN 60079-7
1000	600	600	550
57	55	55	52
10	AWG 20...6	AWG 20...6	10 mm <sup>2</sup>

8 kV / 3  
A6 / V-0

DIN EN 60947-7-1 Ex eb II C Gb II 2 G D

IEC	UL	CSA	EN 60079-7
1000	600	600	550
57	55	55	52
10	AWG 20...6	AWG 20...6	10 mm <sup>2</sup>

8 kV / 3  
A6 / V-0

<b>接続電線 (H05V/H07V)</b>	
単線 / より線	mm <sup>2</sup>
細より線 / フェルール付より線	mm <sup>2</sup>
被覆剥き長さ* / ドライバ刃先サイズ	mm/-

<b>定格電線範囲</b>		
0.5...10 / 0.5...10		
0.5...10 / 0.5...10		
18 / 1.0 x 5.5 mm		

<b>定格電線範囲</b>		
0.5...10 / 0.5...10		
0.5...10 / 0.5...10		
18 / 1.0 x 5.5 mm		

**備考**  
\*フェルールの場合は導電部長さ (L2, 246頁~参照) を指します。

**注文データ**

<b>本体</b>	
	ページ ブルー
<b>備考</b> カラーバリエーションについてはオンラインカタログ ( <a href="http://catalog.weidmueller.com">http://catalog.weidmueller.com</a> ) をご覧ください。	

形番	梱包数	ご注文形番
A2C 10	25	2490360000
A2C 10 BL	25	2490370000

形番	梱包数	ご注文形番
A3C 10	25	2490520000
A3C 10 BL	25	2490510000

**適合アクセサリ**

<b>ショートバー (渡り金具)</b>	▶119頁
	2極
	10極
	2極
	10極
	2極
	10極
	2極
<b>エンドプレート</b>	ページ ブルー
<b>止め金具</b>	▶118頁
	ページ、ねじ取付
	ページ、ワンタッチ取付
	ページ、ワンタッチ取付
<b>テストアダプタ</b>	▶124頁
	1極 / 始端用
<b>テストプラグ</b>	
<b>ドライバ</b>	▶220頁
	絶縁
<b>端子台マーカ</b>	▶226頁
<b>マークシートホルダ</b>	▶245頁

形番	許容電流	梱包数	ご注文形番
ZQV 10N/2	57 A	25	2497250000
AEP 2C 10/16		20	2490380000
AEP 2C 10/16 BL		20	2490390000
AEB 35 SC/1		50	1991920000
ZEW 35/2		20	8630740000
AEB 35 SCL/1 V0		20	2661280000
ATPG 10 MI-R	0.2 A	50	1991870000
PS 2.0 MC		20	0310000000
SDIL 1.0x5.5x125		1	2749160000
WS-A 8/10 MM WS		350	2619890000
AMR 10/50		10	2655040000
MS-H 5/8.5		250	1161250000

形番	許容電流	梱包数	ご注文形番
ZQV 10N/2	57 A	25	2497250000
AEP 3C 10/16		20	2490530000
AEP 3C 10/16 BL		20	2490540000
AEB 35 SC/1		50	1991920000
ZEW 35/2		20	8630740000
AEB 35 SCL/1 V0		20	2661280000
ATPG 10 MI-R	0.2 A	50	1991870000
PS 2.0 MC		20	0310000000
SDIL 1.0x5.5x125		1	2749160000
WS-A 8/10 MM WS		350	2619890000
AMR 10/50		10	2655040000
MS-H 5/8.5		250	1161250000

DINレールについては244頁、フェルールについては246頁~をご覧ください。

A2C 16

16 mm<sup>2</sup>



12 x 80.5 x 51.5  
76 / 16  
0.5...16

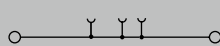

IEC 60947-7-1

IEC	UL	CSA	EN 60079-7
1000	600	600	550
76	62	62	64
16	AWG 18...6	AWG 18...6	16 mm <sup>2</sup>

8 kV / 3

A6 / V-0



定格電線範囲

0.5...16 / 0.5...16

0.5...16 / 0.5...16

18 / 1.0 x 5.5 mm

形番	梱包数	ご注文形番
A2C 16	20	2494000000
A2C 16 BL	20	2494100000

形番	許容電流	梱包数	ご注文形番
ZQV 16N/2	76 A	25	2497290000

AEP 2C 10/16	20	2490380000
AEP 2C 10/16 BL	20	2490390000

AEB 35 SC/1	50	1991920000
ZEW 35/2	20	8630740000
AEB 35 SCL/1 V0	20	2661280000

PS 2.0 MC	20	0310000000
-----------	----	------------

SDIL 1.0x5.5x125	1	2749160000
------------------	---	------------

WS-A 8/12 MM WS	300	2619900000
-----------------	-----	------------

AMR 4/50	10	2655020000
----------	----	------------

MS-H 5/8.5	250	1161250000
------------	-----	------------

A3C 16

16 mm<sup>2</sup>



12 x 102 x 51.5  
76 / 16  
0.5...16



IEC 60947-7-1

IEC	UL	CSA	EN 60079-7
1000	600	600	550
76	62	62	64
16	AWG 18...6	AWG 18...6	16 mm <sup>2</sup>

8 kV / 3

A6 / V-0



定格電線範囲

0.5...16 / 0.5...16

0.5...16 / 0.5...16

18 / 1.0 x 5.5 mm

形番	梱包数	ご注文形番
A3C 16	20	2494090000
A3C 16 BL	20	2494080000

形番	許容電流	梱包数	ご注文形番
ZQV 16N/2	76 A	25	2497290000

AEP 3C 10/16	20	2490530000
AEP 3C 10/16 BL	20	2490540000

AEB 35 SC/1	50	1991920000
ZEW 35/2	20	8630740000
AEB 35 SCL/1 V0	20	2661280000

PS 2.0 MC	20	0310000000
-----------	----	------------

SDIL 1.0x5.5x125	1	2749160000
------------------	---	------------

WS-A 8/12 MM WS	300	2619900000
-----------------	-----	------------

AMR 4/50	10	2655020000
----------	----	------------

MS-H 5/8.5	250	1161250000
------------	-----	------------

ALO 16

16 mm<sup>2</sup>



12 x 95.5 x 51.5  
76 / 16  
0.5...16

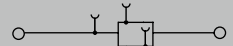

IEC 60947-7-1

IEC	UL	CSA	EN 60079-7
800	600	600	550
76	62	62	69
16	AWG 18...6	AWG 18...6	16 mm <sup>2</sup>

8 kV / 3

A6 / V-0



定格電線範囲

0.5...10 / 0.5...16

0.5...10 / 0.5...16

18 / 1.0 x 5.5 mm

形番	梱包数	ご注文形番
ALO 16	20	2502280000
ALO 16 BL	20	2502320000

形番	許容電流	梱包数	ご注文形番
ZQV 1.5N/2	17.5 A	60	1985410000
ZQV 1.5N/10	17.5 A	20	1985580000
ZQV 2.5N/2	24 A	60	1527540000
ZQV 2.5N/10	24 A	20	1527690000
ZQV 4N/2	32 A	60	1527930000
ZQV 4N/10	32 A	20	1528090000
ZQV 6N/2	41 A	60	1985740000

AEB 35 SC/1	50	1991920000
ZEW 35/2	20	8630740000
AEB 35 SCL/1 V0	20	2661280000

ATPG 1.5-10 L	0.2 A	50	1991890000
---------------	-------	----	------------

PS 2.0 MC	20	0310000000
-----------	----	------------

SDIL 1.0x5.5x125	1	2749160000
------------------	---	------------

WS-A 8/12 MM WS	300	2619900000
-----------------	-----	------------

使用例は123頁をご覧ください。  
電流供給仕様については123頁をご覧ください。



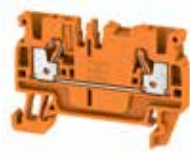

形番	ご注文形番 ベージュ	ご注文形番 ブルー (BL)	ご注文形番 オレンジ (OR)	ご注文形番 レッド (RD)
1.5 mm <sup>2</sup>	A2C	1552790000	1552820000	1552830000
	A3C	1552740000	1552770000	1552780000
	A4C	1552690000	1552700000	1552720000
2.5 mm <sup>2</sup>	A2C	1521850000	1521880000	1521930000
	A3C	1521740000	1521780000	1521830000
	A4C	1521690000	1521700000	1521720000
4 mm <sup>2</sup>	A2C	2051180000	2051210000	2051230000
	A3C	2051240000	2051280000	2051320000
	A4C	2051500000	2051520000	2051540000
6 mm <sup>2</sup>	A2C	1991100000	1991790000	1991800000
	A3C	1991820000	1991830000	1991840000



形番	ご注文形番 イエロー (YL)	ご注文形番 グリーン (GN)	ご注文形番 ホワイト (WT)	ご注文番号 ブラック (BK)
1.5 mm <sup>2</sup>	A2C	2508190000	2508210000	2508170000
	A3C	2534520000	2534480000	2534230000
	A4C	2534450000	2534410000	2534440000
2.5 mm <sup>2</sup>	A2C	1521940000	1521950000	1521970000
	A3C	1521840000	1521870000	1521890000
	A4C	1521730000	1521770000	1521790000
4 mm <sup>2</sup>	A2C	2051250000	2051260000	2051290000
	A3C	2051340000	2051350000	2051370000
	A4C	2051550000	2051580000	2051610000
6 mm <sup>2</sup>	A2C	-	-	-
	A3C	-	-	-



形番	ご注文番号 ライトグレー (LGT)	ご注文番号 ダークブルー (DBL)	ご注文番号 ブラウン (BR)
1.5 mm <sup>2</sup>	A2C	2508220000	2508180000
	A3C	2534490000	2534540000
	A4C	2534420000	2534470000
2.5 mm <sup>2</sup>	A2C	2003110000	2508000000
	A3C	2003120000	2534690000
	A4C	2003130000	2534740000
4 mm <sup>2</sup>	A2C	2051330000	2534380000
	A3C	2051460000	2534360000
	A4C	2051670000	2534400000
6 mm <sup>2</sup>	A2C	-	-
	A3C	-	-

# 限られたスペースの配線に最適な端子台

## ユニバーサルレンジ 多段標準端子台

盤の設計では、多様な配線をわかりやすく統合することが求められます。またアプリケーションの高度化に伴い必要な配線は増え続け、限られた盤内のスペースを効率的に使用することが重要です。

こうした課題は、Push-in接続の多段標準端子台で解決できます。コンパクトなデザインに加え、色つきプッシャーや視認性の高い端子台マークで誤配線を防ぎ、わかりやすい配線を実現します。

わずか5.1mm(\*)幅で最大3種の電線（信号線、アース線、中性線）を接続することができ、最適なソリューションを提供します。

\*)2.5mm<sup>2</sup>タイプ



スマートなデザインと多様なオプションで、多段標準端子台は極めて多様な産業アプリケーションで使用できます。

### 効率的な配線

わずか 5.1mm(\*)の幅で 3 種の線を接続し、省スペースに貢献します。各段が内部導通している製品を活用すると、配線にかかる時間をさらに短縮できます。

\*)2.5mm<sup>2</sup>タイプ

### シンプルな回路テスト

各段のすべての接続ポイントにテストポイントが用意され、回路テストをスムーズに行うことができます。

\*)テストアダプタについては124頁をご参照ください。

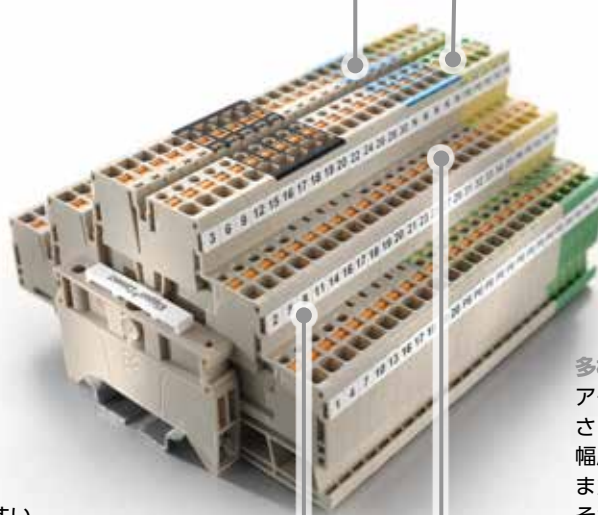

### 視認性の高い端子台マーク

各接続ポイントに明確でわかりやすいマーキングを提供します。

### 多様なラインアップ

アースや中性線用などさまざまなラインアップを提供しており、幅広いアプリケーションに対応可能です。またアース用などの端子台は機能ごとにそれぞれ色分けされているため、わかりやすい組み合わせが可能です。



## 多段標準端子台

Klippon Connect Push-in式 Aシリーズ ユニバーサルレンジ

幅/長さ/高さ	mm
最大電流/最大接続電線サイズ	A/mm <sup>2</sup>
接続電線範囲	mm <sup>2</sup>

回路図の詳細については259頁をご覧ください。

### 技術データ

定格データ	
定格電圧	V
定格電流	A
定格電線断面積	mm <sup>2</sup>
インパルス耐電圧 / 汚染度	
プラグゲージ (IEC 60947-1) / 難燃性 (UL 94)	
認証	

### 接続電線 (H05V/H07V)

単線 / より線	mm <sup>2</sup>
細より線 / フェール付より線	mm <sup>2</sup>
被覆剥き長さ* / ドライバ刃先サイズ	mm/-

**備考**  
\*フェールの場合は導電部長さ (L2, 246頁~参照) を指します。

### 注文データ

本体	
	ページ
	ブルー

**備考** カラーバリエーションについてはオンラインカタログ (<http://catalog.weidmueller.com>) をご覧ください。

### 適合アクセサリ

<b>ショートバー (渡り金具)</b>	▶119頁
	2極
	10極
<b>エンドプレート</b>	ページ
	ブルー
<b>止め金具</b>	▶118頁
	ページ、ねじ取付
	ページ、ワンタッチ取付
	ページ、ワンタッチ取付
<b>テストアダプタ</b>	▶124頁
	1極 / 始端用
	中間用 / 終端用
	3極
	5極
<b>テストプラグ</b>	
<b>ドライバ</b>	▶220頁
	絶縁
<b>端子台マーカ</b>	▶226頁
<b>マークシートホルダ</b>	▶245頁

DINレールについては244頁、フェールについては246頁~をご覧ください。

## A2T 1.5 1.5 mm<sup>2</sup>



3.5 x 84 x 45	
16 / 1.5	
0.14...1.5	



IEC 60947-7-1 Ex eb II C Gb II 2 G D

IEC	UL	CSA	EN 60079-7
500	300	300	440
16	13	13	13.5
1.5	AWG 26...14	AWG 26...14	1.5 mm <sup>2</sup>

6 kV / 3

A1 / V-0



TUEV16ATEX7909U

定格電線範囲	
0.5...1.5 / 0.5...1.5	
0.5...1.5 / 0.5...1	
8 / 0.4 x 2.0 mm	

形番	梱包数	ご注文形番
A2T 1.5	50	2469370000
A2T 1.5 BL	50	2471430000

形番	許容電流	梱包数	ご注文形番
ZQV 1.5N/2	17.5 A	60	1985410000
ZQV 1.5N/10	17.5 A	20	1985580000
AEP 2T 1.5		20	2469420000
AEP 2T 1.5 BL		20	2471470000
AEB 35 SC/1		50	1991920000
ZEW 35/2		20	8630740000
AEB 35 SCL/1 V0		20	2661280000
ATPG 1.5-10 L	0.2 A	50	1991890000
ATPG 1.5 MI-R	0.2 A	50	1991880000
PS 2.0 MC		20	0310000000
S3TL-D04-20-60		1	S3TL-D04-20-60
DEK 5/3.5 MM WS		1000	2007100000
WS 8/3.5 MM WS		1000	2007140000
AMR 1.5/50		10	2655000000

## A2T 1.5 VL 1.5 mm<sup>2</sup>

内部導通



3.5 x 84 x 45	
16 / 1.5	
0.14...1.5	

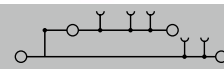

IEC 60947-7-1 Ex eb II C Gb II 2 G D

IEC	UL	CSA	EN 60079-7
500	300	300	440
16	13	13	13.5
1.5	AWG 26...14	AWG 26...14	1.5 mm <sup>2</sup>

6 kV / 3

A1 / V-0



TUEV16ATEX7909U

定格電線範囲	
0.5...1.5 / 0.5...1.5	
0.5...1.5 / 0.5...1	
8 / 0.4 x 2.0 mm	

形番	梱包数	ご注文形番
A2T 1.5 VL	50	2469400000
A2T 1.5 VL BL	50	2471450000

形番	許容電流	梱包数	ご注文形番
ZQV 1.5N/2	17.5 A	60	1985410000
ZQV 1.5N/10	17.5 A	20	1985580000
AEP 2T 1.5		20	2469420000
AEP 2T 1.5 BL		20	2471470000
AEB 35 SC/1		50	1991920000
ZEW 35/2		20	8630740000
AEB 35 SCL/1 V0		20	2661280000
ATPG 1.5-10 L	0.2 A	50	1991890000
ATPG 1.5 MI-R	0.2 A	50	1991880000
PS 2.0 MC		20	0310000000
S3TL-D04-20-60		1	S3TL-D04-20-60
DEK 5/3.5 MM WS		1000	2007100000
WS 8/3.5 MM WS		1000	2007140000
AMR 1.5/50		10	2655000000

A2T 1.5 FT-PE

1.5 mm<sup>2</sup>

標準 / アース



3.5 x 84 x 45  
16 / 1.5  
0.14...1.5

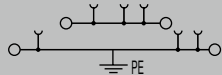

Ex eb II C Gb II 2 G D

IEC 60947-7-1, IEC 60947-7-2

IEC	UL	CSA	EN 60079-7
500	300	300	440
16	13	13	13.5
1.5	AWG 26...14	AWG 26...14	1.5 mm <sup>2</sup>

6 kV / 3

A1 / V-0

TÜEV16ATEX7909U

定格電線範囲

0.5...1.5 / 0.5...1.5

0.5...1.5 / 0.5...1

8 / 0.4 x 2.0 mm

形番	梱包数	ご注文形番
A2T 1.5 FT-PE	50	2469390000

形番	許容電流	梱包数	ご注文形番
ZQV 1.5N/2	17.5 A	60	1985410000
ZQV 1.5N/10	17.5 A	20	1985580000
AEP 2T 1.5		20	2469420000
AEP 2T 1.5 BL		20	2471470000
AEB 35 SC/1		50	1991920000
ZEW 35/2		20	8630740000
AEB 35 SCL/1 V0		20	2661280000
ATPG 1.5-10 L	0.2 A	50	1991890000
ATPG 1.5 MI-R	0.2 A	50	1991880000
PS 2.0 MC		20	0310000000
S3TL-D04-20-60		1	S3TL-D04-20-60
DEK 5/3.5 MM WS		1000	2007100000
WS 8/3.5 MM WS		1000	2007140000
AMR 1.5/50		10	2655000000

A2T 2.5

2.5 mm<sup>2</sup>

\*導電金具の形状は写真と一部異なります



5.1 x 90 x 50.5  
24 / 2.5  
0.14...2.5

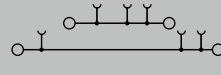

Ex eb II C Gb II 2 G D

IEC 60947-7-1

IEC	UL	CSA	EN 60079-7
800	600	600	550
24	20	20	21
2.5	AWG 28...12	AWG 28...12	2.5 mm <sup>2</sup>

8 kV / 3

A3 / V-0

TÜEV16ATEX7909U

定格電線範囲

0.5...2.5 / 0.5...2.5

0.5...2.5 / 0.5...2.5

10 / 0.6 x 3.5 mm

形番	梱包数	ご注文形番
A2T 2.5	50	1547610000
A2T 2.5 BL	50	1547620000

形番	許容電流	梱包数	ご注文形番
ZQV 2.5N/2	24 A	60	1527540000
ZQV 2.5N/10	24 A	20	1527690000
AEP 2T 2.5		20	1547690000
AEP 2T 2.5 BL		20	1547700000
AEB 35 SC/1		50	1991920000
ZEW 35/2		20	8630740000
AEB 35 SCL/1 V0		20	2661280000
ATPG 1.5-10 L	0.2 A	50	1991890000
ATPG 2.5 MI-R	0.2 A	50	1991960000
ATPG 2.5/3	0.2 A	25	2041190000
ATPG 2.5/5	0.2 A	25	2041180000
PS 2.0 MC		20	0310000000
S3TL-D06-35-100		1	S3TL-D06-35-100
DEK 5/5 MM WS		800	2007110000
WS 8/5 MM WS		800	2007150000
AMR 2.5/50		10	2655010000
MS-H 5/8.5		250	1161250000

A2T 2.5 SNAPMARK

2.5 mm<sup>2</sup>

SNAPMARK (端子台上部のマーカ取付ホルダ)付き



5.1 x 90 x 69  
24 / 2.5  
0.14...2.5

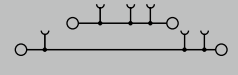

Ex eb II C Gb II 2 G D

IEC 60947-7-1

IEC	UL	CSA	EN 60079-7
800	600	600	550
24	20	20	19
2.5	AWG 28...12	AWG 28...12	2.5 mm <sup>2</sup>

8 kV / 3

A3 / V-0

TÜEV16ATEX7909U

定格電線範囲

0.5...2.5 / 0.5...2.5

0.5...2.5 / 0.5...2.5

10 / 0.6 x 3.5 mm

形番	梱包数	ご注文形番
A2T 2.5 SNAPMARK	50	2581250000
A2T 2.5 SNAPMARK BL	50	2581280000

形番	許容電流	梱包数	ご注文形番
ZQV 2.5N/2	24 A	60	1527540000
ZQV 2.5N/10	24 A	20	1527690000
AEP 2T 2.5		20	1547690000
AEP 2T 2.5 BL		20	1547700000
AEB 35 SC/1		50	1991920000
ZEW 35/2		20	8630740000
AEB 35 SCL/1 V0		20	2661280000
ATPG 1.5-10 L	0.2 A	50	1991890000
ATPG 2.5 MI-R	0.2 A	50	1991960000
ATPG 2.5/3	0.2 A	25	2041190000
ATPG 2.5/5	0.2 A	25	2041180000
PS 2.0 MC		20	0310000000
S3TL-D06-35-100		1	S3TL-D06-35-100
DEK 5/5 MM WS		800	2007110000
WS 8/5 MM WS		800	2007150000
AMR 2.5/50		10	2655010000
MS-H 5/8.5		250	1161250000



Klippon Connect Push-in式 Aシリーズ ユニバーサルレンジ

## A2T 2.5 VL 2.5 mm<sup>2</sup>

内部導通

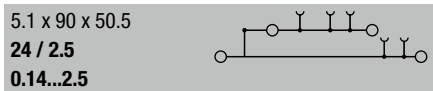

IEC 60947-7-1 Ex eb II C Gb II 2 G D

IEC	UL	CSA	EN 60079-7
800	600	600	550
24	20	20	21
2.5	AWG 28...12	AWG 28...12	2.5 mm <sup>2</sup>

8 kV / 3  
A3 / V-0

TÜV16ATEX7909U

定格電線範囲	
0.5...2.5 / 0.5...2.5	
0.5...2.5 / 0.5...2.5	
10 / 0.6 x 3.5 mm	

形番	梱包数	ご注文形番
A2T 2.5 VL	50	1547650000
A2T 2.5 VL BL	50	1547660000

形番	許容電流	梱包数	ご注文形番
ZQV 2.5N/2	24 A	60	1527540000
ZQV 2.5N/10	24 A	20	1527690000
AEP 2T 2.5		20	1547690000
AEP 2T 2.5 BL		20	1547700000
AEB 35 SC/1		50	1991920000
ZEW 35/2		20	8630740000
AEB 35 SCL/1 V0		20	2661280000
ATPG 1.5-10 L	0.2 A	50	1991890000
ATPG 2.5 MI-R	0.2 A	50	1991960000
ATPG 2.5/3	0.2 A	25	2041190000
ATPG 2.5/5	0.2 A	25	2041180000
PS 2.0 MC		20	0310000000
S3TL-D06-35-100		1	S3TL-D06-35-100
DEK 5/5 MM WS		800	2007110000
WS 8/5 MM WS		800	2007150000
AMR 2.5/50		10	2655010000
MS-H 5/8.5		250	1161250000

## A2T 2.5 FT-PE 2.5 mm<sup>2</sup>

標準 / アース

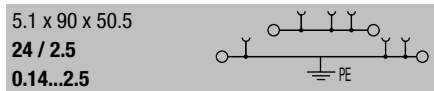

IEC 60947-7-1, IEC 60947-7-2 Ex eb II C Gb II 2 G D

IEC	UL	CSA	EN 60079-7
800	600	600	550
24	20	20	21
2.5	AWG 28...12	AWG 28...12	2.5 mm <sup>2</sup>

8 kV / 3  
A3 / V-0

TÜV16ATEX7909U

定格電線範囲	
0.5...2.5 / 0.5...2.5	
0.5...2.5 / 0.5...2.5	
10 / 0.6 x 3.5 mm	

形番	梱包数	ご注文形番
A2T 2.5 FT-PE	50	1547640000

形番	許容電流	梱包数	ご注文形番
ZQV 2.5N/2	24 A	60	1527540000
ZQV 2.5N/10	24 A	20	1527690000
AEP 2T 2.5		20	1547690000
AEP 2T 2.5 BL		20	1547700000
AEB 35 SC/1		50	1991920000
ZEW 35/2		20	8630740000
AEB 35 SCL/1 V0		20	2661280000
ATPG 1.5-10 L	0.2 A	50	1991890000
ATPG 2.5 MI-R	0.2 A	50	1991960000
ATPG 2.5/3	0.2 A	25	2041190000
ATPG 2.5/5	0.2 A	25	2041180000
PS 2.0 MC		20	0310000000
S3TL-D06-35-100		1	S3TL-D06-35-100
DEK 5/5 MM WS		800	2007110000
WS 8/5 MM WS		800	2007150000
AMR 2.5/50		10	2655010000
MS-H 5/8.5		250	1161250000

幅/長さ/高さ mm  
最大電流/最大接続電線サイズ A/mm<sup>2</sup>  
接続電線範囲 mm<sup>2</sup>

回路図の詳細については259頁をご覧ください。

### 技術データ

定格データ	
定格電圧	V
定格電流	A
定格電線断面積	mm <sup>2</sup>
インパルス耐電圧 / 汚染度	
プラグゲージ (IEC 60947-1) / 難燃性 (UL 94)	
認証	

接続電線 (H05V/H07V)	
単線 / より線	mm <sup>2</sup>
細より線 / フェール付より線	mm <sup>2</sup>
被覆剥き長さ* / ドライバ刃先サイズ	mm/-

**備考**  
\*フェールの場合は導電部長さ (L2, 246頁~参照) を指します。

### 注文データ

本体	
	ページ
	ブルー

**備考** カラーバリエーションについてはオンラインカタログ (<http://catalog.weidmuller.com>) をご覧ください。

### 適合アクセサリ

<b>ショートバー (渡り金具)</b>	▶119頁
	2極
	10極
<b>エンドプレート</b>	ページ
	ブルー
<b>止め金具</b>	▶118頁
	ページ、ねじ取付
	ページ、ワンタッチ取付
	ページ、ワンタッチ取付
<b>テストアダプタ</b>	▶124頁
	1極 / 始端用
	中間用 / 終端用
	3極
	5極
<b>テストプラグ</b>	
<b>ドライバ</b>	▶220頁
	絶縁
<b>端子台マーカー</b>	▶226頁
<b>マークシートホルダ</b>	▶245頁

DINレールについては244頁、フェールについては246頁~をご覧ください。



**A2T 2.5 3C**

**2.5 mm<sup>2</sup>**



5.1 x 114.5 x 64  
22 / 2.5  
0.14...2.5

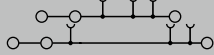

IEC 60947-7-1 Ex eb II C Gb **Ex** II 2 G D

IEC	UL	CSA	EN 60079-7
800	300		550
22	20		19
2.5	AWG 28...12		2.5 mm <sup>2</sup>
8 kV / 3			
A3 / V-0			

TUEV16ATEX7909U

**定格電線範囲**

0.5...2.5 / 0.5...2.5  
0.5...2.5 / 0.5...2.5  
10 / 0.6 x 3.5 mm

形番	梱包数	ご注文形番
A2T 2.5 3C	50	2531290000
A2T 2.5 3C BL	50	2531510000

形番	許容電流	梱包数	ご注文形番
ZQV 2.5N/2	24 A	60	1527540000
ZQV 2.5N/10	24 A	20	1527690000
AEP 2T 2.5 3C		20	2532690000
AEP 2T 2.5 3C BL		20	2532700000
AEB 35 SC/1		50	1991920000
ZEW 35/2		20	8630740000
AEB 35 SCL/1 VO		20	2661280000
ATPG 1.5-10 L	0.2 A	50	1991890000
ATPG 2.5 MI-R	0.2 A	50	1991960000
ATPG 2.5/3	0.2 A	25	2041190000
ATPG 2.5/5	0.2 A	25	2041180000
PS 2.0 MC		20	0310000000
S3TL-D06-35-100		1	S3TL-D06-35-100
DEK 5/5 MM WS		800	2007110000
WS 8/5 MM WS		800	2007150000
AMR 2.5/50		10	2655010000
MS-H 5/8.5		250	1161250000

**A2T 2.5 3C VL**

**2.5 mm<sup>2</sup>**

内部導通



5.1 x 114.5 x 64  
22 / 2.5  
0.14...2.5

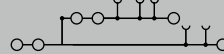

IEC 60947-7-1 Ex eb II C Gb **Ex** II 2 G D

IEC	UL	CSA	EN 60079-7
800	300		550
22	20		19
2.5	AWG 28...12		2.5 mm <sup>2</sup>
8 kV / 3			
A3 / V-0			

TUEV16ATEX7909U

**定格電線範囲**

0.5...2.5 / 0.5...2.5  
0.5...2.5 / 0.5...2.5  
10 / 0.6 x 3.5 mm

形番	梱包数	ご注文形番
A2T 2.5 3C VL	50	2531310000
A2T 2.5 3C VL BL	50	2531530000

形番	許容電流	梱包数	ご注文形番
ZQV 2.5N/2	24 A	60	1527540000
ZQV 2.5N/10	24 A	20	1527690000
AEP 2T 2.5 3C		20	2532690000
AEP 2T 2.5 3C BL		20	2532700000
AEB 35 SC/1		50	1991920000
ZEW 35/2		20	8630740000
AEB 35 SCL/1 VO		20	2661280000
ATPG 1.5-10 L	0.2 A	50	1991890000
ATPG 2.5 MI-R	0.2 A	50	1991960000
ATPG 2.5/3	0.2 A	25	2041190000
ATPG 2.5/5	0.2 A	25	2041180000
PS 2.0 MC		20	0310000000
S3TL-D06-35-100		1	S3TL-D06-35-100
DEK 5/5 MM WS		800	2007110000
WS 8/5 MM WS		800	2007150000
AMR 2.5/50		10	2655010000
MS-H 5/8.5		250	1161250000

**A2T 2.5 3C N-FT**

**2.5 mm<sup>2</sup>**

中性 / 標準



5.1 x 114.5 x 64  
22 / 2.5  
0.14...2.5



IEC 60947-7-1

IEC	UL	CSA	EN 60079-7
800			
22			
2.5			
8 kV / 3			
/V-0			

**定格電線範囲**

0.5...2.5 / 0.5...2.5  
0.5...2.5 / 0.5...2.5  
10 / 0.6 x 3.5 mm

形番	梱包数	ご注文形番
A2T 2.5 3C N-FT	50	2736830000

形番	許容電流	梱包数	ご注文形番
ZQV 2.5N/2	24 A	60	1527540000
ZQV 2.5N/10	24 A	20	1527690000
AEP 2T 2.5 3C		20	2532690000
AEP 2T 2.5 3C BL		20	2532700000
AEB 35 SC/1		50	1991920000
ZEW 35/2		20	8630740000
AEB 35 SCL/1 VO		20	2661280000
ATPG 1.5-10 L	0.2 A	50	1991890000
ATPG 2.5 MI-R	0.2 A	50	1991960000
ATPG 2.5/3	0.2 A	25	2041190000
ATPG 2.5/5	0.2 A	25	2041180000
PS 2.0 MC		20	0310000000
S3TL-D06-35-100		1	S3TL-D06-35-100
DEK 5/5 MM WS		800	2007110000
WS 8/5 MM WS		800	2007150000
AMR 2.5/50		10	2655010000
MS-H 5/8.5		250	1161250000

## A2T 2.5 3C FT-PE 2.5 mm<sup>2</sup>

標準 / アース

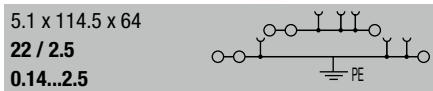

IEC 60947-7-1 Ex eb II C Gb II 2 G D

IEC	UL	CSA	EN 60079-7
800	300		550
22	20		19
2.5	AWG 28...12		2.5 mm <sup>2</sup>

8 kV / 3  
A3 / V-0

TUEV16ATEX7909U

定格電線範囲
0.5...2.5 / 0.5...2.5
0.5...2.5 / 0.5...2.5
10 / 0.6 x 3.5 mm

形番	梱包数	ご注文形番
A2T 2.5 3C FT-PE	50	2531300000

形番	許容電流	梱包数	ご注文形番
ZQV 2.5N/2	24 A	60	1527540000
ZQV 2.5N/10	24 A	20	1527690000
AEP 2T 2.5 3C		20	2532690000
AEP 2T 2.5 3C BL		20	2532700000
AEB 35 SC/1		50	1991920000
ZEW 35/2		20	8630740000
AEB 35 SCL/1 V0		20	2661280000
ATPG 1.5-10 L	0.2 A	50	1991890000
ATPG 2.5 MI-R	0.2 A	50	1991960000
ATPG 2.5/3	0.2 A	25	2041190000
ATPG 2.5/5	0.2 A	25	2041180000
PS 2.0 MC		20	0310000000
S3TL-D06-35-100		1	S3TL-D06-35-100
DEK 5/5 MM WS		800	2007110000
WS 8/5 MM WS		800	2007150000
AMR 2.5/50		10	2655010000
MS-H 5/8.5		250	1161250000

## A2T 2.5 3C N-PE 2.5 mm<sup>2</sup>

中性 / アース

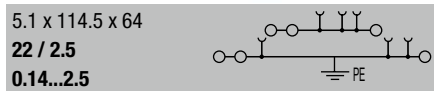

IEC 60947-7-1

IEC	UL	CSA	EN 60079-7
800			
22			
2.5			

8 kV / 3  
A3 / V-0

定格電線範囲
0.5...2.5 / 0.5...2.5
0.5...2.5 / 0.5...2.5
10 / 0.6 x 3.5 mm

形番	梱包数	ご注文形番
A2T 2.5 3C N-PE	50	2623550000

形番	許容電流	梱包数	ご注文形番
ZQV 2.5N/2	24 A	60	1527540000
ZQV 2.5N/10	24 A	20	1527690000
AEP 2T 2.5 3C		20	2532690000
AEP 2T 2.5 3C BL		20	2532700000
AEB 35 SC/1		50	1991920000
ZEW 35/2		20	8630740000
AEB 35 SCL/1 V0		20	2661280000
ATPG 1.5-10 L	0.2 A	50	1991890000
ATPG 2.5 MI-R	0.2 A	50	1991960000
ATPG 2.5/3	0.2 A	25	2041190000
ATPG 2.5/5	0.2 A	25	2041180000
PS 2.0 MC		20	0310000000
S3TL-D06-35-100		1	S3TL-D06-35-100
DEK 5/5 MM WS		800	2007110000
WS 8/5 MM WS		800	2007150000
AMR 2.5/50		10	2655010000
MS-H 5/8.5		250	1161250000

幅/長さ/高さ mm  
 最大電流/最大接続電線サイズ A/mm<sup>2</sup>  
 接続電線範囲 mm<sup>2</sup>

回路図の詳細については259頁をご覧ください。

### 技術データ

定格データ	
定格電圧	V
定格電流	A
定格電線断面積	mm <sup>2</sup>
インパルス耐電圧 / 汚染度	
プラグゲージ (IEC 60947-1) / 難燃性 (UL 94)	
認証	

接続電線 (H05V/H07V)	
単線 / より線	mm <sup>2</sup>
細より線 / フェール付より線	mm <sup>2</sup>
被覆剥き長さ* / ドライバ刃先サイズ	mm/-

**備考**  
 \*フェールの場合は導電部長さ (L2, 246頁~参照) を指します。

### 注文データ

本体	
	ページ ブルー

**備考** カラーバリエーションについてはオンラインカタログ (<http://catalog.weidmueller.com>) をご覧ください。

### 適合アクセサリ

<b>ショートバー (渡り金具)</b>	▶119頁
	2極
	10極
<b>エンドプレート</b>	ページ ブルー
<b>止め金具</b>	▶118頁
	ページ、ねじ取付
	ページ、ワンタッチ取付
	ページ、ワンタッチ取付
<b>テストアダプタ</b>	▶124頁
	1極 / 始端用
	中間用 / 終端用
	3極
	5極
<b>テストプラグ</b>	
<b>ドライバ</b>	▶220頁
	絶縁
<b>端子台マーカー</b>	▶226頁
<b>マークシートホルダ</b>	▶245頁

DINレールについては244頁、フェールについては246頁~をご覧ください。

A2T 4

4 mm<sup>2</sup>



6.1 x 100 x 53.5  
32 / 4  
0.14...4

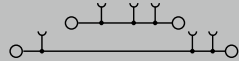

IEC 60947-7-1

IEC	UL	CSA	EN 60079-7
800	600		550
32	30		25
4	AWG 26...10		4 mm <sup>2</sup>
8 kV / 3 A3 / V-0			



TUEV16ATEX7909U

定格電線範囲

0.5...4 / 0.5...4  
0.5...4 / 0.5...4  
12 / 0.6 x 3.5 mm

形番	梱包数	ご注文形番
A2T 4	50	2539970000
A2T 4 BL	50	2540040000

形番	許容電流	梱包数	ご注文形番
ZQV 4N/2	32 A	60	1527930000
ZQV 4N/10	32 A	20	1528090000
AEP 2T 4		20	2540000000
AEP 2T 4 BL		20	2540010000
AEB 35 SC/1		50	1991920000
ZEW 35/2		20	8630740000
AEB 35 SCL/1 VO		20	2661280000
ATPG 1.5-10 L	0.2 A	50	1991890000
ATPG 4 MI-R	0.2 A	50	1991860000
PS 2.0 MC		20	0310000000
S3TL-D06-35-100		1	S3TL-D06-35-100
DEK 5/6 MM WS		600	2007120000
WS 8/6 MM WS		600	2007160000
AMR 4/50		10	2655020000
MS-H 5/8.5		250	1161250000

A2T 4 VL

4 mm<sup>2</sup>

内部導通



6.1 x 100 x 53.5  
32 / 4  
0.14...4

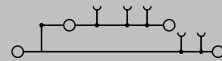

IEC 60947-7-1

IEC	UL	CSA	EN 60079-7
800	600		550
32	30		25
4	AWG 26...10		4 mm <sup>2</sup>
8 kV / 3 A4 / V-0			



TUEV16ATEX7909U

定格電線範囲

0.5...4 / 0.5...4  
0.5...4 / 0.5...4  
12 / 0.6 x 3.5 mm

形番	梱包数	ご注文形番
A2T 4 VL	50	2540020000
A2T 4 VL BL	50	2540030000

形番	許容電流	梱包数	ご注文形番
ZQV 4N/2	32 A	60	1527930000
ZQV 4N/10	32 A	20	1528090000
AEP 2T 4		20	2540000000
AEP 2T 4 BL		20	2540010000
AEB 35 SC/1		50	1991920000
ZEW 35/2		20	8630740000
AEB 35 SCL/1 VO		20	2661280000
ATPG 1.5-10 L	0.2 A	50	1991890000
ATPG 4 MI-R	0.2 A	50	1991860000
PS 2.0 MC		20	0310000000
S3TL-D06-35-100		1	S3TL-D06-35-100
DEK 5/6 MM WS		600	2007120000
WS 8/6 MM WS		600	2007160000
AMR 4/50		10	2655020000
MS-H 5/8.5		250	1161250000

A2T 4 FT-PE

4 mm<sup>2</sup>

標準 / アース



6.1 x 100 x 53.5  
32 / 4  
0.14...4

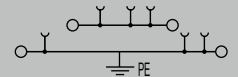

IEC 60947-7-1, IEC 60947-7-2

IEC	UL	CSA	EN 60079-7
800	600		550
32	30		25
4	AWG 26...10		4 mm <sup>2</sup>
8 kV / 3 A4 / V-0			



TUEV16ATEX7909U

定格電線範囲

0.5...4 / 0.5...4  
0.5...4 / 0.5...4  
12 / 0.6 x 3.5 mm

形番	梱包数	ご注文形番
A2T 4 FT-PE	50	2539980000

形番	許容電流	梱包数	ご注文形番
ZQV 4N/2	32 A	60	1527930000
ZQV 4N/10	32 A	20	1528090000
AEP 2T 4		20	2540000000
AEP 2T 4 BL		20	2540010000
AEB 35 SC/1		50	1991920000
ZEW 35/2		20	8630740000
AEB 35 SCL/1 VO		20	2661280000
ATPG 1.5-10 L	0.2 A	50	1991890000
ATPG 4 MI-R	0.2 A	50	1991860000
PS 2.0 MC		20	0310000000
S3TL-D06-35-100		1	S3TL-D06-35-100
DEK 5/6 MM WS		600	2007120000
WS 8/6 MM WS		600	2007160000
AMR 4/50		10	2655020000
MS-H 5/8.5		250	1161250000

## A3T 2.5 2.5 mm<sup>2</sup>



5.1 x 116 x 64.5  
**22 / 2.5**  
**0.14...2.5**

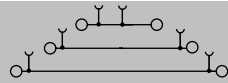

DIN EN 60947-7-1 Ex eb II C Gb **Ex** II 2 G D

IEC	UL	CSA	EN 60079-7
800	300	300	550
22	20	20	19
2.5	AWG 28...12	AWG 28...12	2.5 mm <sup>2</sup>
8 kV / 3			
A3 / V-0			

TUEV16ATEX7909U

定格電線範囲
0.5...2.5 / 0.5...2.5
0.5...2.5 / 0.5...2.5
10 / 0.6 x 3.5 mm

形番	梱包数	ご注文形番
A3T 2.5	50	2428510000
A3T 2.5 BL	50	2428520000

形番	許容電流	梱包数	ご注文形番
ZQV 2.5N/2	24 A	60	1527540000
ZQV 2.5N/10	24 A	20	1527690000
AEP 3T 2.5	20	20	2428560000
AEP 3T 2.5 BL	20	20	2428860000
AEB 35 SC/1	50	50	1991920000
ZEW 35/2	20	20	8630740000
AEB 35 SCL/1 V0	20	20	2661280000
ATPG 1.5-10 L	0.2 A	50	1991890000
ATPG 2.5 MI-R	0.2 A	50	1991960000
ATPG 2.5/3	0.2 A	25	2041190000
ATPG 2.5/5	0.2 A	25	2041180000
PS 2.0 MC	20	20	0310000000
S3TL-D06-35-100	1	1	S3TL-D06-35-100
DEK 5/5 MM WS	800	800	2007110000
WS 8/5 MM WS	800	800	2007150000
AMR 2.5/50	10	10	2655010000
MS-H 5/8.5	250	250	1161250000

## A3T 2.5 VL 2.5 mm<sup>2</sup>

内部導通



5.1 x 116 x 64.5  
**24 / 2.5**  
**0.14...2.5**

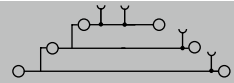

DIN EN 60947-7-1 Ex eb II C Gb **Ex** II 2 G D

IEC	UL	CSA	EN 60079-7
800	300	300	550
24	20	20	19
2.5	AWG 28...12	AWG 28...12	2.5 mm <sup>2</sup>
8 kV / 3			
A3 / V-0			

TUEV16ATEX7909U

定格電線範囲
0.5...2.5 / 0.5...2.5
0.5...2.5 / 0.5...2.5
10 / 0.6 x 3.5 mm

形番	梱包数	ご注文形番
A3T 2.5 VL	25	2428540000
A3T 2.5 VL BL	25	2428850000

形番	許容電流	梱包数	ご注文形番
ZQV 2.5N/2	24 A	60	1527540000
ZQV 2.5N/10	24 A	20	1527690000
AEP 3T 2.5	20	20	2428560000
AEP 3T 2.5 BL	20	20	2428860000
AEB 35 SC/1	50	50	1991920000
ZEW 35/2	20	20	8630740000
AEB 35 SCL/1 V0	20	20	2661280000
ATPG 1.5-10 L	0.2 A	50	1991890000
ATPG 2.5 MI-R	0.2 A	50	1991960000
ATPG 2.5/3	0.2 A	25	2041190000
ATPG 2.5/5	0.2 A	25	2041180000
PS 2.0 MC	20	20	0310000000
S3TL-D06-35-100	1	1	S3TL-D06-35-100
DEK 5/5 MM WS	800	800	2007110000
WS 8/5 MM WS	800	800	2007150000
AMR 2.5/50	10	10	2655010000
MS-H 5/8.5	250	250	1161250000

幅/長さ/高さ mm  
 最大電流/最大接続電線サイズ A/mm<sup>2</sup>  
 接続電線範囲 mm<sup>2</sup>

回路図の詳細については259頁をご覧ください。

### 技術データ

定格データ	
定格電圧	V
定格電流	A
定格電線断面積	mm <sup>2</sup>
インパルス耐電圧 / 汚染度	
プラグゲージ (IEC 60947-1) / 難燃性 (UL 94)	
認証	

### 接続電線 (H05V/H07V)

単線 / より線	mm <sup>2</sup>
細より線 / フェール付より線	mm <sup>2</sup>
被覆剥き長さ* / ドライバ刃先サイズ	mm/-

**備考**  
 \*フェールの場合は導電部長さ (L2, 246頁~参照) を指します。

### 注文データ

本体	
	ページ
	ブルー

**備考** カラーバリエーションについてはオンラインカタログ (<http://catalog.weidmuller.com>) をご覧ください。

### 適合アクセサリ

<b>ショートバー (渡り金具)</b>	▶119頁
	2極
	10極
<b>エンドプレート</b>	ページ
	ブルー
<b>止め金具</b>	▶118頁
	ページ、ねじ取付
	ページ、ワンタッチ取付
	ページ、ワンタッチ取付
<b>テストアダプタ</b>	▶124頁
	1極 / 始端用
	中間用 / 終端用
	3極
	5極
<b>テストプラグ</b>	
<b>ドライバ</b>	▶220頁
	絶縁
<b>端子台マーカー</b>	▶226頁
<b>マークシートホルダ</b>	▶245頁

DINレールについては244頁、フェールについては246頁~をご覧ください。

**A3T 2.5 FT-FT-PE**

**2.5 mm<sup>2</sup>**

標準 / 標準 / アース



5.1 x 116 x 64.5  
24 / 2.5  
0.14...2.5

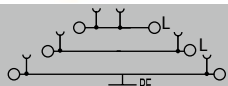

Ex eb II II 2 G D

DIN EN 60947-7-1, DIN EN 60947-7-2 C Gb

IEC	UL	CSA	EN 60079-7
800	300	300	550
24	20	20	19
2.5	AWG 28...12	AWG 28...12	2.5 mm <sup>2</sup>

8 kV / 3

A3 / V-0



**定格電線範囲**

0.5...2.5 / 0.5...2.5

0.5...2.5 / 0.5...2.5

10 / 0.6 x 3.5 mm

形番	梱包数	ご注文形番
A3T 2.5 FT-FT-PE	50	2428530000

**A3T 2.5 N-FT-PE**

**2.5 mm<sup>2</sup>**

中性 / 標準 / アース



5.1 x 116 x 64.5  
24 / 2.5  
0.14...2.5

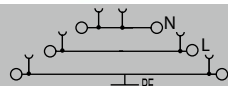

Ex eb II II 2 G D

DIN EN 60947-7-1, DIN EN 60947-7-2 C Gb

IEC	UL	CSA	EN 60079-7
800	300	300	550
24	20	20	19
2.5	AWG 28...12	AWG 28...12	2.5 mm <sup>2</sup>

8 kV / 3

A3 / V-0



**定格電線範囲**

0.5...2.5 / 0.5...2.5

0.5...2.5 / 0.5...2.5

10 / 0.6 x 3.5 mm

形番	梱包数	ご注文形番
A3T 2.5 N-FT-PE	50	2428840000

形番	許容電流	梱包数	ご注文形番
ZQV 2.5N/2	24 A	60	1527540000
ZQV 2.5N/10	24 A	20	1527690000
AEP 3T 2.5		20	2428560000
AEP 3T 2.5 BL		20	2428860000
AEB 35 SC/1		50	1991920000
ZEW 35/2		20	8630740000
AEB 35 SCL/1 V0		20	2661280000
ATPG 1.5-10 L	0.2 A	50	1991890000
ATPG 2.5 MI-R	0.2 A	50	1991960000
ATPG 2.5/3	0.2 A	25	2041190000
ATPG 2.5/5	0.2 A	25	2041180000
PS 2.0 MC		20	0310000000
S3TL-D06-35-100		1	S3TL-D06-35-100
DEK 5/5 MM WS		800	2007110000
WS 8/5 MM WS		800	2007150000
AMR 2.5/50		10	2655010000
MS-H 5/8.5		250	1161250000

形番	許容電流	梱包数	ご注文形番
ZQV 2.5N/2	24 A	60	1527540000
ZQV 2.5N/10	24 A	20	1527690000
AEP 3T 2.5		20	2428560000
AEP 3T 2.5 BL		20	2428860000
AEB 35 SC/1		50	1991920000
ZEW 35/2		20	8630740000
AEB 35 SCL/1 V0		20	2661280000
ATPG 1.5-10 L	0.2 A	50	1991890000
ATPG 2.5 MI-R	0.2 A	50	1991960000
ATPG 2.5/3	0.2 A	25	2041190000
ATPG 2.5/5	0.2 A	25	2041180000
PS 2.0 MC		20	0310000000
S3TL-D06-35-100		1	S3TL-D06-35-100
DEK 5/5 MM WS		800	2007110000
WS 8/5 MM WS		800	2007150000
AMR 2.5/50		10	2655010000
MS-H 5/8.5		250	1161250000

Klippon Connect Push-in式 Aシリーズ ユニバーサルレンジ



## 電子部品を組み込んだ、柔軟な回路を実現

### Klippon Connect Push-in式Aシリーズ コンポーネント端子台 A2T 2.5 EM



Klippon Connect Push-in式 Aシリーズ ユニバーサルレンジ

各種制御盤や配電盤では、電子機器の保護や配線、動作状態の視認性などを考慮して設計する必要があります。さらに、各回路の設計には柔軟性が求められます。

コンポーネント端子台は、回路に必要な機能を省スペースで組み込むことができます。A2T 2.5 EMにはダイオード、抵抗および、LEDを内蔵した端子台をラインアップしています。

- LED やダイオードが内蔵されており、さまざまな回路から選べます。
- 過電圧から保護できます。
- Aシリーズ 2 段式端子台との組み合わせが可能です。

#### 代替製品でのソリューション

多機能な断路エリアには、ヒューズホルダ (SIHA) やモジュールプラグ (BEST) を使用することができます。断路端子台をヒューズ端子台やコンポーネント端子台に変更することができます。SIHA、BEST、TNST の詳細については 242 ~ 243 頁をご覧ください。

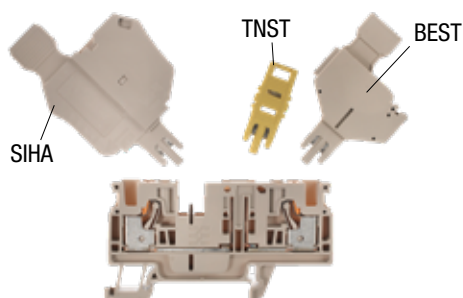

#### 個々のアプリケーションの可能性

用途に応じて様々な電子コンポーネントをモジュール式端子台に組み込むことができます。

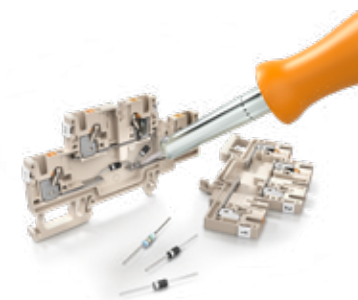

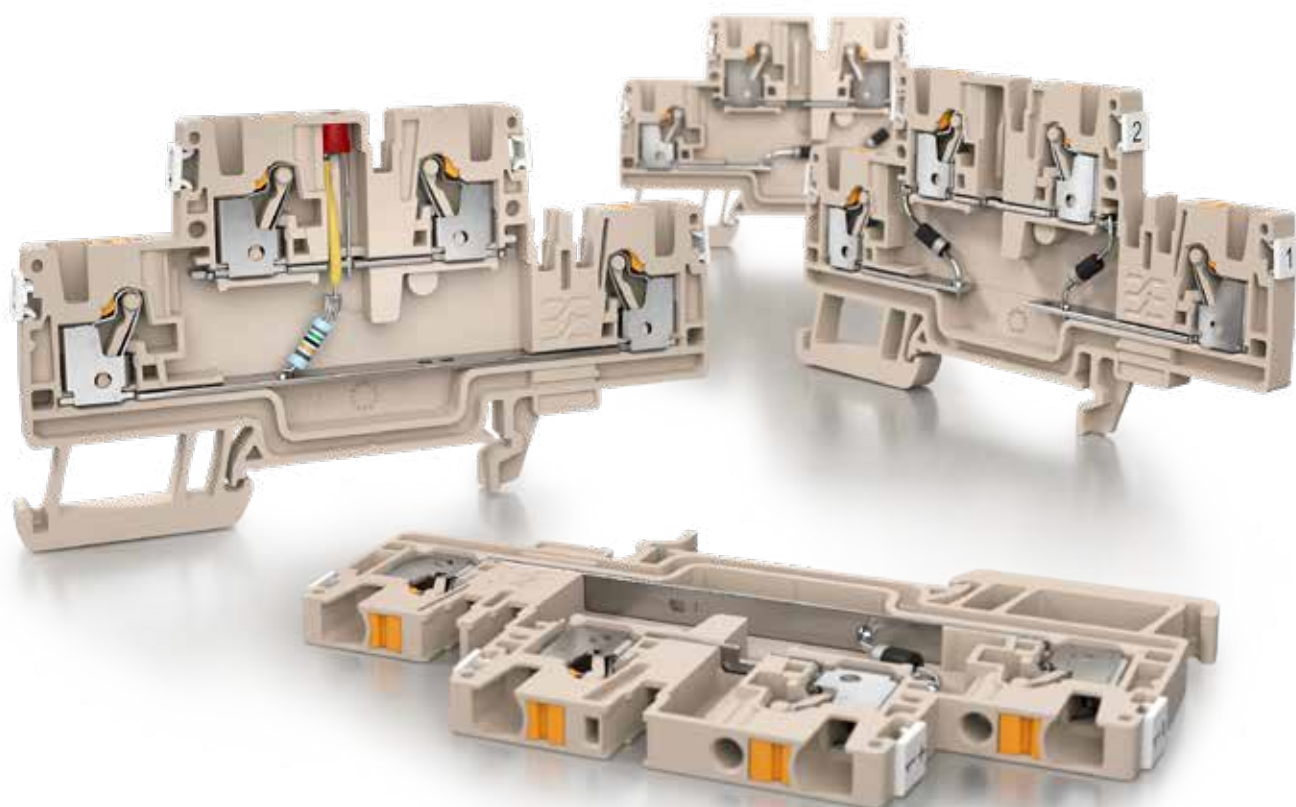

**柔軟な組み合わせ**

A2T 2.5 EM は、Aシリーズの2段式端子台と互換性があり、組み合わせて使用できます。エンドプレートなどのアクセサリなども豊富で、ショートバー（渡り金具）を使って短絡接続できます。



**コンポーネントを最大限に保護**

内蔵されたダイオードが逆電流からコンポーネントを保護します。電圧のピークや過電圧を効果的に抑制することができます。

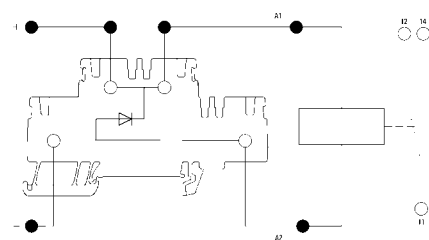

**A2T 2.5 EM1 D/O**
**2.5 mm<sup>2</sup>**

**A2T 2.5 EM2 D/O**
**2.5 mm<sup>2</sup>**

幅/長さ/高さ	mm
最大電流/最大接続電線サイズ	A/mm <sup>2</sup>
接続電線範囲	mm <sup>2</sup>

5.1 x 90 x 50.5	
<b>0.5 / 4</b>	
<b>0.14...4</b>	

5.1 x 90 x 50.5	
<b>0.5 / 4</b>	
<b>0.14...4</b>	

**技術データ**

定格データ	
定格電圧	V
定格電流	A
定格電線断面積	mm <sup>2</sup>
インパルス耐電圧 / 汚染度	
プラグゲージ (IEC 60947-1) / 難燃性 (UL 94)	
電子部品名(内蔵)	
認証	

IEC 60947-7-1

IEC	UL	CSA	EN 60079-7
500	300		
10	10		
2.5	AWG 28...12		
/ 3			
A3 / V-0			

IEC 60947-7-1

IEC	UL	CSA	EN 60079-7
500	300		
10	10		
2.5	AWG 28...12		
/ 3			
A3 / V-0			

**接続電線 (H05V/H07V)**

単線 / より線	mm <sup>2</sup>
細より線 / フェルル付より線	mm <sup>2</sup>
被覆剥き長さ* / ドライバ刃先サイズ	mm/-

**定格電線範囲**

0.5...2.5 / 0.5...4
0.5...4 / 0.5...2.5
10 / 0.6 x 3.5 mm

**定格電線範囲**

0.5...2.5 / 0.5...4
0.5...4 / 0.5...2.5
10 / 0.6 x 3.5 mm

**備考**

\*フェルルの場合は導電部長さ (L2.246頁~参照) を指します。

**注文データ**

本体	ページ
備考	

形番	梱包数	ご注文形番
A2T 2.5 EM1 D/O	50	2704330000

形番	梱包数	ご注文形番
A2T 2.5 EM2 D/O	50	2704360000

**適合アクセサリ**

<b>ショートバー (渡り金具)</b>	▶119頁
2極	
10極	
<b>エンドプレート</b>	ページ
<b>止め金具</b>	▶118頁
ページ、ねじ取付	
ページ、ワンタッチ取付	
ページ、ワンタッチ取付	
<b>テストプラグ</b>	
<b>ドライバ</b>	▶220頁
絶縁	
<b>端子台マーカ</b>	▶226頁
<b>マークシートホルダ</b>	▶245頁

形番	許容電流	梱包数	ご注文形番
ZQV 2.5N/2	24 A	60	1527540000
ZQV 2.5N/10	24 A	20	1527690000
AEP 2T 2.5		20	1547690000
AEB 35 SC/1	50		1991920000
ZEW 35/2	20		8630740000
AEB 35 SCL/1 V0	20		2661280000
PS 2.0 MC		20	0310000000
S3TL-D06-35-100		1	S3TL-D06-35-100
DEK 5/5 MM WS	800		2007110000
WS 8/5 MM WS	800		2007150000
AMR 2.5/50	10		2655010000
MS-H 5/8.5	250		1161250000

形番	許容電流	梱包数	ご注文形番
ZQV 2.5N/2	24 A	60	1527540000
ZQV 2.5N/10	24 A	20	1527690000
AEP 2T 2.5		20	1547690000
AEB 35 SC/1	50		1991920000
ZEW 35/2	20		8630740000
AEB 35 SCL/1 V0	20		2661280000
PS 2.0 MC		20	0310000000
S3TL-D06-35-100		1	S3TL-D06-35-100
DEK 5/5 MM WS	800		2007110000
WS 8/5 MM WS	800		2007150000
AMR 2.5/50	10		2655010000
MS-H 5/8.5	250		1161250000

DINレールについては244頁、フェルルについては246頁~をご覧ください。

A2T 2.5 EM3 D/O

2.5 mm<sup>2</sup>



5.1 x 90 x 50.5

0.5 / 4

0.14...4

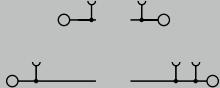

IEC 60947-7-1

IEC	UL	CSA	EN 60079-7
500	300		
	10		
2.5	AWG 28...12		
	/ 3		
	A3 / V-0		



定格電線範囲

0.5...2.5 / 0.5...4

0.5...4 / 0.5...2.5

10 / 0.6 x 3.5 mm

形番	梱包数	ご注文形番
A2T 2.5 EM3 D/O	50	2704340000

形番	許容電流	梱包数	ご注文形番
ZQV 2.5N/2	24 A	60	1527540000
ZQV 2.5N/10	24 A	20	1527690000
AEP 2T 2.5		20	1547690000
AEB 35 SC/1		50	1991920000
ZEW 35/2		20	8630740000
AEB 35 SCL/1 V0		20	2661280000
PS 2.0 MC		20	0310000000
S3TL-D06-35-100		1	S3TL-D06-35-100
DEK 5/5 MM WS		800	2007110000
WS 8/5 MM WS		800	2007150000
AMR 2.5/50		10	2655010000
MS-H 5/8.5		250	1161250000

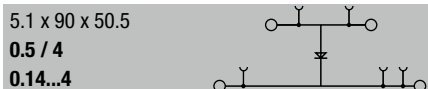

**A2T 2.5 EM1 D/1**
**2.5 mm<sup>2</sup>**

IEC 60947-7-1

IEC	UL	CSA	EN 60079-7
500	24	24	
	1	1	
2.5	AWG 28...12	AWG 28...12	
/ 3			
A3 / V-0			
1 N 4007 x1			

**定格電線範囲**

0.5...2.5 / 0.5...4
0.5...4 / 0.5...2.5
10 / 0.6 x 3.5 mm
1N4007
1A
1300V
0.7V

**A2T 2.5 EM1 D/2**
**2.5 mm<sup>2</sup>**

IEC 60947-7-1

IEC	UL	CSA	EN 60079-7
500	24	24	
0.5	1	1	
2.5	AWG 28...12	AWG 28...12	
/ 3			
A3 / V-0			
1 N 4007 x1			

**定格電線範囲**

0.5...2.5 / 0.5...4
0.5...4 / 0.5...2.5
10 / 0.6 x 3.5 mm
1N4007
1A
1300V
0.7V

幅/長さ/高さ	mm
最大電流/最大接続電線サイズ	A/mm <sup>2</sup>
接続電線範囲	mm <sup>2</sup>

**技術データ**

定格データ	
定格電圧	V
定格電流	A
定格電線断面積	mm <sup>2</sup>
インパルス耐電圧 / 汚染度	
プラグゲージ (IEC 60947-1) / 難燃性 (UL 94)	
電子部品名 (内蔵)	
認証	

**接続電線 (H05V/H07V)**

単線 / より線	mm <sup>2</sup>
細より線 / フェルール付より線	mm <sup>2</sup>
被覆剥き長さ* / ドライバ刃先サイズ	mm/-

**コンポーネントダイオード**

ダイオード	
順電流	1A
逆電圧	1300V
順方向電圧	0.7V

**備考**

\*フェルールの場合は導電部長さ (L2, 246頁~参照) を指します。

**注文データ**

本体	ページ
備考	

形番	梱包数	ご注文形番
A2T 2.5 EM1 D/1	50	2704370000

形番	梱包数	ご注文形番
A2T 2.5 EM1 D/2	50	2704380000

**適合アクセサリ**

ショートバー (渡り金具)	▶119頁
	2極
	10極
エンドプレート	ページ
止め金具	▶118頁
	ページ、ねじ取付
	ページ、ワンタッチ取付
	ページ、ワンタッチ取付
テストプラグ	
ドライバ	▶220頁
	絶縁
端子台マーカ	▶226頁
マークシートホルダ	▶245頁

形番	許容電流	梱包数	ご注文形番
ZQV 2.5N/2	24 A	60	1527540000
ZQV 2.5N/10	24 A	20	1527690000
AEP 2T 2.5		20	1547690000
AEB 35 SC/1		50	1991920000
ZEW 35/2		20	8630740000
AEB 35 SCL/1 V0		20	2661280000
PS 2.0 MC		20	0310000000
S3TL-D06-35-100		1	S3TL-D06-35-100
DEK 5/5 MM WS		800	2007110000
WS 8/5 MM WS		800	2007150000
AMR 2.5/50		10	2655010000
MS-H 5/8.5		250	1161250000

形番	許容電流	梱包数	ご注文形番
ZQV 2.5N/2	24 A	60	1527540000
ZQV 2.5N/10	24 A	20	1527690000
AEP 2T 2.5		20	1547690000
AEB 35 SC/1		50	1991920000
ZEW 35/2		20	8630740000
AEB 35 SCL/1 V0		20	2661280000
PS 2.0 MC		20	0310000000
S3TL-D06-35-100		1	S3TL-D06-35-100
DEK 5/5 MM WS		800	2007110000
WS 8/5 MM WS		800	2007150000
AMR 2.5/50		10	2655010000
MS-H 5/8.5		250	1161250000

DINレールについては244頁、フェルールについては246頁~をご覧ください。



A2T 2.5 EM2 D/5

2.5 mm<sup>2</sup>



5.1 x 90 x 50.5  
0.5 / 4  
0.14...4

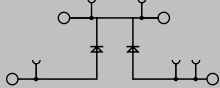

IEC 60947-7-1

IEC	UL	CSA	EN 60079-7
500	24	24	
0.5	1	1	
2.5	AWG 28...12	AWG 28...12	
/ 3			
A3 / V-0			
1 N 4007 x2			



定格電線範囲

0.5...2.5 / 0.5...4  
0.5...4 / 0.5...2.5  
10 / 0.6 x 3.5 mm

1N4007  
1A  
1300V  
0.7V

形番	梱包数	ご注文形番
A2T 2.5 EM2 D/5	50	2704390000

A2T 2.5 EM2 D/6

2.5 mm<sup>2</sup>



5.1 x 90 x 50.5  
0.5 / 4  
0.14...4

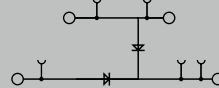

IEC 60947-7-1

IEC	UL	CSA	EN 60079-7
500	24	24	
0.5	1	1	
2.5	AWG 28...12	AWG 28...12	
/ 3			
A3 / V-0			
1 N 4007 x2			



定格電線範囲

0.5...2.5 / 0.5...4  
0.5...4 / 0.5...2.5  
10 / 0.6 x 3.5 mm

1N4007  
1A  
1300V  
0.7V

形番	梱包数	ご注文形番
A2T 2.5 EM2 D/6	50	2704400000

形番	許容電流	梱包数	ご注文形番
ZQV 2.5N/2	24 A	60	1527540000
ZQV 2.5N/10	24 A	20	1527690000
AEP 2T 2.5		20	1547690000
AEB 35 SC/1		50	1991920000
ZEW 35/2		20	8630740000
AEB 35 SCL/1 V0		20	2661280000
PS 2.0 MC		20	0310000000
S3TL-D06-35-100		1	S3TL-D06-35-100
DEK 5/5 MM WS		800	2007110000
WS 8/5 MM WS		800	2007150000
AMR 2.5/50		10	2655010000
MS-H 5/8.5		250	1161250000

形番	許容電流	梱包数	ご注文形番
ZQV 2.5N/2	24 A	60	1527540000
ZQV 2.5N/10	24 A	20	1527690000
AEP 2T 2.5		20	1547690000
AEB 35 SC/1		50	1991920000
ZEW 35/2		20	8630740000
AEB 35 SCL/1 V0		20	2661280000
PS 2.0 MC		20	0310000000
S3TL-D06-35-100		1	S3TL-D06-35-100
DEK 5/5 MM WS		800	2007110000
WS 8/5 MM WS		800	2007150000
AMR 2.5/50		10	2655010000
MS-H 5/8.5		250	1161250000



A2T 2.5 EM1 24VUC LED RD/1 2.5 mm<sup>2</sup>

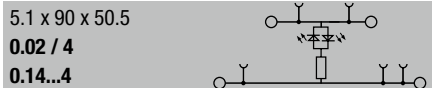
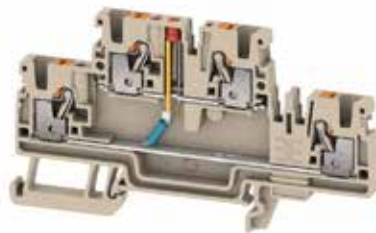

幅/長さ/高さ	mm
最大電流/最大接続電線サイズ	A/mm <sup>2</sup>
接続電線範囲	mm <sup>2</sup>

技術データ

定格データ	
定格電圧	V
定格電流	A
定格電線断面積	mm <sup>2</sup>
インパルス耐電圧 / 汚染度	
プラグゲージ (IEC 60947-1) / 難燃性 (UL 94)	
電子部品名(内蔵)	
認証	

IEC 60947-7-1

IEC	UL	CSA	EN 60079-7
24	24	24	
0.02	1	1	
2.5	AWG 28...12	AWG 28...12	
/ 3			
A3 / V-0			
赤色LED x1 / 抵抗 4.7 kΩ x1			

接続電線 (H05V/H07V)	
単線 / より線	mm <sup>2</sup>
細より線 / フェルール付より線	mm <sup>2</sup>
被覆剥き長さ* / ドライバ刃先サイズ	mm/-



定格電線範囲	
0.5...2.5 / 0.5...4	
0.5...4 / 0.5...2.5	
10 / 0.6 x 3.5 mm	

コンポーネントLED	
カラー	赤色
最小電圧	6V
最大電圧	24V
電流	20mA

4.7kΩhm
0.4W
1%

コンポーネント抵抗	
抵抗	4.7kΩhm
電力損失	0.4W
許容範囲(%)	1%

備考	
*フェルールの場合は導電部長さ (L2, 246頁~参照) を指します。	

注文データ

本体	
ページ	ページ
備考	

形番	梱包数	ご注文形番
A2T 2.5 EM1 24VUC LED RD/1	50	2704410000

適合アクセサリ

ショートバー (渡り金具)	
2極	▶119頁
10極	
エンドプレート	
ページ	ページ
止め金具	
▶118頁	
ページ、ねじ取付	
ページ、ワンタッチ取付	
ページ、ワンタッチ取付	
テストプラグ	
ドライバ	
▶220頁	
絶縁	
端子台マーカ	
▶226頁	
マークシートホルダ	
▶245頁	

形番	許容電流	梱包数	ご注文形番
ZQV 2.5N/2	24 A	60	1527540000
ZQV 2.5N/10	24 A	20	1527690000
AEP 2T 2.5		20	1547690000
AEB 35 SC/1		50	1991920000
ZEW 35/2		20	8630740000
AEB 35 SCL/1 V0		20	2661280000
PS 2.0 MC		20	0310000000
S3TL-D06-35-100		1	S3TL-D06-35-100
DEK 5/5 MM WS		800	2007110000
WS 8/5 MM WS		800	2007150000
AMR 2.5/50		10	2655010000
MS-H 5/8.5		250	1161250000

DINレールについては244頁、フェルールについては246頁~をご覧ください。

## アース(PE) 端子台

幅/長さ/高さ	mm
最大電流/最大接続電線サイズ	-/mm <sup>2</sup>
接続電線範囲	mm <sup>2</sup>

回路図の詳細については259頁をご覧ください。

### 技術データ

<b>定格データ</b>	
定格電線断面積	mm <sup>2</sup>
隣接端子台との定格電圧	V
隣接端子台との定格インパルス耐電圧	kV
短時間耐電流	
汚染度	
プラグゲージ (IEC 60947-1) / 難燃性 (UL 94)	
認証	

### 接続電線 (H05V/H07V)

単線 / より線	mm <sup>2</sup>
細より線 / フェルル付より線	mm <sup>2</sup>
被覆剥き長さ* / ドライバ刃先サイズ	mm/-

**備考**  
\*フェルルの場合は導電部長さ (L2.246頁~参照) を指します。

### 注文データ

<b>本体</b>	グリーン/イエロー
<b>備考</b>	

### 適合アクセサリ

<b>エンドプレート</b>	ページ
<b>止め金具</b>	▶118頁 ページ、ねじ取付 ページ、ワンタッチ取付 ページ、ワンタッチ取付
<b>テストアダプタ</b>	▶124頁 1極 / 始端用 中間用 / 終端用 3極 5極
<b>テストプラグ</b>	
<b>ドライバ</b>	▶220頁 絶縁
<b>端子台マーカ</b>	▶226頁
<b>マークシートホルダ</b>	▶245頁

DINレールについては244頁、フェルルについては246頁~をご覧ください。

## A2C 1.5 PE 1.5 mm<sup>2</sup>



3.5 x 55 x 33.5	
/ 1.5	
0.14...1.5	



Ex eb II C GbII  
2 G D

IEC 60947-7-2

IEC	UL	CSA	EN 60079-7
1.5	AWG 26...14	AWG 26...14	1.5 mm <sup>2</sup>
500			

180 A (1.5 mm <sup>2</sup> )
3
A1 / V-0



### 定格電線範囲

0.5...1.5 / 0.5...1.5
0.5...1.5 / 0.5...1
8 / 0.4 x 2.0 mm

形番	梱包数	ご注文形番
A2C 1.5 PE	50	1552680000

形番	許容電流	梱包数	ご注文形番
AEP 2C 1.5		50	1552600000
AEB 35 SC/1		50	1991920000
ZEW 35/2		20	8630740000
AEB 35 SCL/1 V0		20	2661280000
ATPG 1.5-10 L	0.2 A	50	1991890000
ATPG 1.5 MI-R	0.2 A	50	1991880000
PS 2.0 MC		20	0310000000
S3TL-D04-20-60		1	S3TL-D04-20-60
DEK 5/3.5 MM WS		1000	2007100000
WS 8/3.5 MM WS		1000	2007140000
AMR 1.5/50		10	2655000000

## A3C 1.5 PE 1.5 mm<sup>2</sup>



3.5 x 61.5 x 33.5	
/ 1.5	
0.14...1.5	

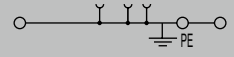

Ex eb II C GbII  
2 G D

IEC 60947-7-2

IEC	UL	CSA	EN 60079-7
1.5	AWG 26...14	AWG 26...14	1.5 mm <sup>2</sup>
500			

180 A (1.5 mm <sup>2</sup> )
3
A1 / V-0



### 定格電線範囲

0.5...1.5 / 0.5...1.5
0.5...1.5 / 0.5...1
8 / 0.4 x 2.0 mm

形番	梱包数	ご注文形番
A3C 1.5 PE	50	1552670000

形番	許容電流	梱包数	ご注文形番
AEP 3C 1.5		50	1552620000
AEB 35 SC/1		50	1991920000
ZEW 35/2		20	8630740000
AEB 35 SCL/1 V0		20	2661280000
ATPG 1.5-10 L	0.2 A	50	1991890000
ATPG 1.5 MI-R	0.2 A	50	1991880000
PS 2.0 MC		20	0310000000
S3TL-D04-20-60		1	S3TL-D04-20-60
DEK 5/3.5 MM WS		1000	2007100000
WS 8/3.5 MM WS		1000	2007140000
AMR 1.5/50		10	2655000000

Klippon Connect Push-in式 Aシリーズ ユニバーサルレンジ

## A4C 1.5 PE

 1.5 mm<sup>2</sup>

3.5 x 67.5 x 33.5  
/ 1.5  
0.14...1.5

Ex eb II C GbII 2 G D

IEC 60947-7-2

IEC	UL	CSA	EN 60079-7
1.5	AWG 26...14	AWG 26...14	1.5 mm <sup>2</sup>
500			
180 A (1.5 mm <sup>2</sup> )			
3			
A1 / V-0			

**定格電線範囲**

0.5...1.5 / 0.5...1.5
0.5...1.5 / 0.5...1
8 / 0.4 x 2.0 mm

## A2C 2.5 PE

 2.5 mm<sup>2</sup>

5.1 x 55 x 36.5  
/ 2.5  
0.14...2.5

Ex eb II C GbII 2 G D

IEC 60947-7-2

IEC	UL	CSA	EN 60079-7
2.5	AWG 28...12	AWG 28...12	2.5 mm <sup>2</sup>
800			
300 A (2.5 mm <sup>2</sup> )			
3			
A3 / V-0			

**定格電線範囲**

0.5...2.5 / 0.5...2.5
0.5...2.5 / 0.5...2.5
10 / 0.6 x 3.5 mm

幅/長さ/高さ mm  
最大電流/最大接続電線サイズ -/mm<sup>2</sup>  
接続電線範囲 mm<sup>2</sup>

### 技術データ

回路図の詳細については259頁をご覧ください。

定格データ	
定格電線断面積	mm <sup>2</sup>
隣接端子台との定格電圧	V
隣接端子台との定格インパルス耐電圧	kV
短時間耐電流	
汚染度	
プラグゲージ (IEC 60947-1) / 難燃性 (UL 94)	
認証	

### 接続電線 (H05V/H07V)

単線 / より線	mm <sup>2</sup>
細より線 / フェール付より線	mm <sup>2</sup>
被覆剥き長さ* / ドライバ刃先サイズ	mm/-

**備考**  
\*フェールの場合は導電部長さ (L2.246頁~参照) を指します。

### 注文データ

本体	グリーン/イエロー
備考	

### 適合アクセサリ

<b>エンドプレート</b>	ページ
<b>止め金具</b>	▶118頁
	ページ、ねじ取付
	ページ、ワンタッチ取付
	ページ、ワンタッチ取付
<b>テストアダプタ</b>	▶124頁
	1極 / 始端用
	中間用 / 終端用
	3極
	5極
<b>テストプラグ</b>	
<b>ドライバ</b>	▶220頁
	絶縁
<b>端子台マーカ</b>	▶226頁
<b>マークシートホルダ</b>	▶245頁

形番	梱包数	ご注文形番
A4C 1.5 PE	50	1552660000

形番	許容電流	梱包数	ご注文形番
AEP 4C 1.5		50	1552640000
AEB 35 SC/1		50	1991920000
ZEW 35/2		20	8630740000
AEB 35 SCL/1 V0		20	2661280000
ATPG 1.5-10 L	0.2 A	50	1991890000
ATPG 1.5 MI-R	0.2 A	50	1991880000
PS 2.0 MC		20	0310000000
S3TL-D04-20-60		1	S3TL-D04-20-60
DEK 5/3.5 MM WS		1000	2007100000
WS 8/3.5 MM WS		1000	2007140000
AMR 1.5/50		10	2655000000

形番	梱包数	ご注文形番
A2C 2.5 PE	50	1521680000

形番	許容電流	梱包数	ご注文形番
AEP 2C 2.5		50	1514400000
AEB 35 SC/1		50	1991920000
ZEW 35/2		20	8630740000
AEB 35 SCL/1 V0		20	2661280000
ATPG 1.5-10 L	0.2 A	50	1991890000
ATPG 2.5 MI-R	0.2 A	50	1991960000
ATPG 2.5/3	0.2 A	25	2041190000
ATPG 2.5/5	0.2 A	25	2041180000
PS 2.0 MC		20	0310000000
S3TL-D06-35-100		1	S3TL-D06-35-100
DEK 5/5 MM WS		800	2007110000
WS 8/5 MM WS		800	2007150000
AMR 2.5/50		10	2655010000
MS-H 5/8.5		250	1161250000

DINレールについては244頁、フェールについては246頁~をご覧ください。

**A3C 2.5 PE**

**2.5 mm<sup>2</sup>**



5.1 x 66.5 x 36.5  
/ 2.5  
0.14...2.5

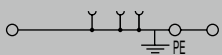

Ex eb II C GbII  
2 G D



IEC 60947-7-2

IEC	UL	CSA	EN 60079-7
2.5	AWG 28...12	AWG 28...12	2.5 mm <sup>2</sup>
800			

300 A (2.5 mm<sup>2</sup>)

3

A3 / V-0



**定格電線範囲**

0.5...2.5 / 0.5...2.5

0.5...2.5 / 0.5...2.5

10 / 0.6 x 3.5 mm

形番	梱包数	ご注文形番
A3C 2.5 PE	50	1521670000

形番	許容電流	梱包数	ご注文形番
AEP 3C 2.5		50	1521510000
AEB 35 SC/1		50	1991920000
ZEW 35/2		20	8630740000
AEB 35 SCL/1 V0		20	2661280000
ATPG 1.5-10 L	0.2 A	50	1991890000
ATPG 2.5 MI-R	0.2 A	50	1991960000
ATPG 2.5/3	0.2 A	25	2041190000
ATPG 2.5/5	0.2 A	25	2041180000
PS 2.0 MC		20	0310000000
S3TL-D06-35-100		1	S3TL-D06-35-100
DEK 5/5 MM WS		800	2007110000
WS 8/5 MM WS		800	2007150000
AMR 2.5/50		10	2655010000
MS-H 5/8.5		250	1161250000

**A4C 2.5 PE**

**2.5 mm<sup>2</sup>**



5.1 x 77.5 x 36.5  
/ 2.5  
0.14...2.5

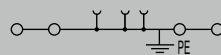

Ex eb II C GbII  
2 G D



IEC 60947-7-2

IEC	UL	CSA	EN 60079-7
2.5	AWG 28...12	AWG 28...12	2.5 mm <sup>2</sup>
800			

300 A (2.5 mm<sup>2</sup>)

3

A3 / V-0



**定格電線範囲**

0.5...2.5 / 0.5...2.5

0.5...2.5 / 0.5...2.5

10 / 0.6 x 3.5 mm

形番	梱包数	ご注文形番
A4C 2.5 PE	50	1521540000

形番	許容電流	梱包数	ご注文形番
AEP 4C 2.5		50	1521530000
AEB 35 SC/1		50	1991920000
ZEW 35/2		20	8630740000
AEB 35 SCL/1 V0		20	2661280000
ATPG 1.5-10 L	0.2 A	50	1991890000
ATPG 2.5 MI-R	0.2 A	50	1991960000
ATPG 2.5/3	0.2 A	25	2041190000
ATPG 2.5/5	0.2 A	25	2041180000
PS 2.0 MC		20	0310000000
S3TL-D06-35-100		1	S3TL-D06-35-100
DEK 5/5 MM WS		800	2007110000
WS 8/5 MM WS		800	2007150000
AMR 2.5/50		10	2655010000
MS-H 5/8.5		250	1161250000

**A2C 4 PE**

**4 mm<sup>2</sup>**



6.1 x 60 x 39.5  
/ 4  
0.14...4

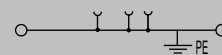

Ex eb II C GbII  
2 G D



IEC 60947-7-2

IEC	UL	CSA	EN 60079-7
4	AWG 28...10	AWG 26...10	4 mm <sup>2</sup>
800			

480 A (4 mm<sup>2</sup>)

3

A4 / V-0



**定格電線範囲**

0.5...4 / 0.5...4

0.5...4 / 0.5...4

12 / 0.6 x 3.5 mm

形番	梱包数	ご注文形番
A2C 4 PE	50	2051360000

形番	許容電流	梱包数	ご注文形番
AEP 2C 4		50	2051680000
AEB 35 SC/1		50	1991920000
ZEW 35/2		20	8630740000
AEB 35 SCL/1 V0		20	2661280000
ATPG 1.5-10 L	0.2 A	50	1991890000
ATPG 4 MI-R	0.2 A	50	1991860000
PS 2.0 MC		20	0310000000
S3TL-D06-35-100		1	S3TL-D06-35-100
DEK 5/6 MM WS		600	2007120000
WS 8/6 MM WS		600	2007160000
AMR 4/50		10	2655020000
MS-H 5/8.5		250	1161250000



## A3C 4 PE

 4 mm<sup>2</sup>

## A4C 4 PE

 4 mm<sup>2</sup>

幅/長さ/高さ	mm
最大電流/最大接続電線サイズ	-/mm <sup>2</sup>
接続電線範囲	mm <sup>2</sup>

回路図の詳細については259頁をご覧ください。

### 技術データ

<b>定格データ</b>	
定格電線断面積	mm <sup>2</sup>
隣接端子台との定格電圧	V
隣接端子台との定格インパルス耐電圧	kV
短時間耐電流	
汚染度	
プラグゲージ (IEC 60947-1) / 難燃性 (UL 94)	
認証	

### 接続電線 (H05V/H07V)

単線 / より線	mm <sup>2</sup>
細より線 / フェルール付より線	mm <sup>2</sup>
被覆剥き長さ* / ドライバ刃先サイズ	mm/-

<b>備考</b>	
*フェルールの場合は導電部長さ (L2, 246頁~参照) を指します。	

### 注文データ

<b>本体</b>	グリーン/イエロー
<b>備考</b>	

### 適合アクセサリ

<b>エンドプレート</b>	ページ
<b>止め金具</b>	▶118頁
	ページ、ねじ取付
	ページ、ワンタッチ取付
	ページ、ワンタッチ取付
<b>テストアダプタ</b>	▶124頁
	1極 / 始端用
	中間用 / 終端用
<b>テストプラグ</b>	
<b>ドライバ</b>	▶220頁
	絶縁
<b>端子台マーカ</b>	▶226頁
<b>マークシートホルダ</b>	▶245頁

6.1 x 74 x 39.5	
/ 4	
0.14...4	

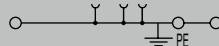
 Ex eb II C GbII  
2 G D

IEC 60947-7-2

IEC	UL	CSA	EN 60079-7
4	AWG 28...10	AWG 26...10	4 mm <sup>2</sup>
800			

480 A (4 mm <sup>2</sup> )
3
A4 / V-0



<b>定格電線範囲</b>	
0.5...4 / 0.5...4	
0.5...4 / 0.5...4	
12 / 0.6 x 3.5 mm	

形番	梱包数	ご注文形番
A3C 4 PE	50	2051410000

形番	許容電流	梱包数	ご注文形番
AEP 3C 4		20	2051720000
AEB 35 SC/1		50	1991920000
ZEW 35/2		20	8630740000
AEB 35 SCL/1 V0		20	2661280000
ATPG 1.5-10 L	0.2 A	50	1991890000
ATPG 2.5 MI-R	0.2 A	50	1991960000
PS 2.0 MC		20	0310000000
S3TL-D06-35-100		1	S3TL-D06-35-100
DEK 5/6 MM WS		600	2007120000
WS 8/6 MM WS		600	2007160000
AMR 4/50		10	2655020000
MS-H 5/8.5		250	1161250000

6.1 x 87.5 x 39.5	
/ 4	
0.14...4	

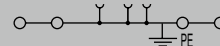
 Ex eb II C GbII  
2 G D

IEC 60947-7-2

IEC	UL	CSA	EN 60079-7
4	AWG 28...10	AWG 26...10	4 mm <sup>2</sup>
800			

480 A (4 mm <sup>2</sup> )
3
A4 / V-0



<b>定格電線範囲</b>	
0.5...4 / 0.5...4	
0.5...4 / 0.5...4	
12 / 0.6 x 3.5 mm	

形番	梱包数	ご注文形番
A4C 4 PE	50	2051560000

形番	許容電流	梱包数	ご注文形番
AEP 4C 4		20	2051900000
AEB 35 SC/1		50	1991920000
ZEW 35/2		20	8630740000
AEB 35 SCL/1 V0		20	2661280000
ATPG 1.5-10 L	0.2 A	50	1991890000
ATPG 4 MI-R	0.2 A	50	1991860000
PS 2.0 MC		20	0310000000
S3TL-D06-35-100		1	S3TL-D06-35-100
DEK 5/6 MM WS		600	2007120000
WS 8/6 MM WS		600	2007160000
AMR 4/50		10	2655020000
MS-H 5/8.5		250	1161250000

DINレールについては244頁、フェルールについては246頁~をご覧ください。

A2C 6 PE

6 mm<sup>2</sup>



8.1 x 66.5 x 45.5  
/ 6  
0.34...6

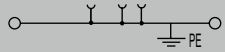

IEC 60947-7-2 Ex eb II C GbII 2 G D

IEC	UL	CSA	EN 60079-7
6	AWG 22...8	AWG 22...8	6 mm <sup>2</sup>
800			

720 A (6 mm<sup>2</sup>)  
3  
A5 / V-0



定格電線範囲

0.5...6 / 0.5...6  
0.5...6 / 0.5...6  
12 / 0.6 x 3.5 mm

形番	梱包数	ご注文形番
A2C 6 PE	50	1991810000

形番	許容電流	梱包数	ご注文形番
AEP 2C 6		50	1991970000
AEB 35 SC/1		50	1991920000
ZEW 35/2		20	8630740000
AEB 35 SCL/1 V0		20	2661280000
ATPG 1.5-10 L	0.2 A	50	1991890000
ATPG 6 MI-R	0.2 A	50	1991930000
PS 2.0 MC		20	0310000000
SDIL 1.0x5.5x125		1	2749160000
DEK-A 5/8 MM WS		500	2448860000
WS-A 8/8 MM WS		500	2448930000
AMR 6/50		10	2655030000
MS-H 5/8.5		250	1161250000

A3C 6 PE

6 mm<sup>2</sup>



8.1 x 84.5 x 45.5  
/ 6  
0.34...6

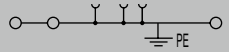

IEC 60947-7-2 Ex eb II C GbII 2 G D

IEC	UL	CSA	EN 60079-7
6	AWG 22...8	AWG 22...8	6 mm <sup>2</sup>
800			

720 A (6 mm<sup>2</sup>)  
3  
A5 / V-0



定格電線範囲

0.5...6 / 0.5...6  
0.5...6 / 0.5...6  
12 / 1.0 x 5.5 mm

形番	梱包数	ご注文形番
A3C 6 PE	50	1991850000

形番	許容電流	梱包数	ご注文形番
AEP 3C 6		50	1991940000
AEB 35 SC/1		50	1991920000
ZEW 35/2		20	8630740000
AEB 35 SCL/1 V0		20	2661280000
ATPG 1.5-10 L	0.2 A	50	1991890000
ATPG 6 MI-R	0.2 A	50	1991930000
PS 2.0 MC		20	0310000000
SDIL 1.0x5.5x125		1	2749160000
DEK-A 5/8 MM WS		500	2448860000
WS-A 8/8 MM WS		500	2448930000
AMR 6/50		10	2655030000
MS-H 5/8.5		250	1161250000

A2C 10 PE

10 mm<sup>2</sup>



10 x 80.5 x 51.5  
/ 10  
0.5...10



IEC 60947-7-2 Ex eb II C GbII 2 G D

IEC	UL	CSA	EN 60079-7
10	AWG 20...6	AWG 20...6	10 mm <sup>2</sup>
1000			

1200 A (10 mm<sup>2</sup>)  
3  
A6 / V-0



定格電線範囲

0.5...10 / 0.5...10  
0.5...10 / 0.5...10  
18 / 0.6 x 3.5 mm

形番	梱包数	ご注文形番
A2C 10 PE	25	2490440000

形番	許容電流	梱包数	ご注文形番
AEP 2C 10/16		20	2490380000
AEB 35 SC/1		50	1991920000
ZEW 35/2		20	8630740000
AEB 35 SCL/1 V0		20	2661280000
PS 2.0 MC		20	0310000000
SDIL 1.0x5.5x125		1	2749160000
WS-A 8/10 MM WS		350	2619890000
AMR 10/50		10	2655040000
MS-H 5/8.5		250	1161250000

## A3C 10 PE

10 mm<sup>2</sup>



10 x 102 x 51.5  
/ 10  
0.5...10

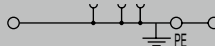

Ex eb II C GbII  
2 G D



IEC 60947-7-2

IEC	UL	CSA	EN 60079-7
10	AWG 20...6	AWG 20...6	10 mm <sup>2</sup>
1000			

1200 A (10 mm <sup>2</sup> )
3
A6 / V-0



### 定格電線範囲

0.5...10 / 0.5...10
0.5...10 / 0.5...10
18 / 1.0 x 5.5 mm

形番	梱包数	ご注文形番
A3C 10 PE	25	2490590000

形番	許容電流	梱包数	ご注文形番
AEP 3C 10/16		20	2490530000
AEB 35 SC/1		50	1991920000
ZEW 35/2		20	8630740000
AEB 35 SCL/1 V0		20	2661280000
PS 2.0 MC		20	0310000000
SDIL 1.0x5.5x125		1	2749160000
WS-A 8/10 MM WS		350	2619890000
AMR 10/50		10	2655040000
MS-H 5/8.5		250	1161250000

## A2C 16 PE

16 mm<sup>2</sup>



12 x 80.5 x 51.5  
/ 16  
0.5...16

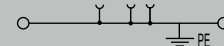

IEC 60947-7-2

IEC	UL	CSA	EN 60079-7
16	AWG 18...6	AWG 18...6	16 mm <sup>2</sup>
1000			

1920 A (16 mm <sup>2</sup> )
3
A6 / V-0



### 定格電線範囲

0.5...16 / 0.5...16
0.5...16 / 0.5...16
18 / 1.0 x 5.5 mm

形番	梱包数	ご注文形番
A2C 16 PE	20	2494010000

形番	許容電流	梱包数	ご注文形番
AEP 2C 10/16		20	2490380000
AEB 35 SC/1		50	1991920000
ZEW 35/2		20	8630740000
AEB 35 SCL/1 V0		20	2661280000
PS 2.0 MC		20	0310000000
SDIL 1.0x5.5x125		1	2749160000
WS-A 8/12 MM WS		300	2619900000
AMR 4/50		10	2655020000
MS-H 5/8.5		250	1161250000

幅/長さ/高さ mm  
最大電流/最大接続電線サイズ -/mm<sup>2</sup>  
接続電線範囲 mm<sup>2</sup>

回路図の詳細については259頁をご覧ください。

## 技術データ

定格データ	
定格電線断面積	mm <sup>2</sup>
隣接端子台との定格電圧	V
隣接端子台との定格インパルス耐電圧	kV
短時間耐電流	
汚染度	
プラグゲージ (IEC 60947-1) / 難燃性 (UL 94)	
認証	

### 接続電線 (H05V/H07V)

単線 / より線	mm <sup>2</sup>
細より線 / フェルール付より線	mm <sup>2</sup>
被覆剥き長さ* / ドライバ刃先サイズ	mm/-

備考  
\*フェルールの場合は導電部長さ (L2.246頁~参照) を指します。

## 注文データ

本体	グリーン/イエロー
備考	

## 適合アクセサリ

エンドプレート	ページ
止め金具	▶118頁 ページ、ねじ取付 ページ、ワンタッチ取付 ページ、ワンタッチ取付
テストアダプタ	▶124頁 1極 / 始端用 中間用 / 終端用
テストプラグ	
ドライバ	▶220頁 絶縁
端子台マーカ	▶226頁
マークシートホルダ	▶245頁

DINレールについては244頁、フェルールについては246頁~をご覧ください。

**A3C 16 PE**

**16 mm<sup>2</sup>**



12 x 102 x 51.5  
/ 16  
0.5...16

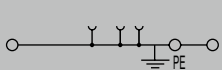

IEC 60947-7-2

IEC	UL	CSA	EN 60079-7
16	AWG 18...6	AWG 18...6	16 mm <sup>2</sup>
1000			

1920 A (16 mm<sup>2</sup>)

3

A6 / V-0



**定格電線範囲**

0.5...16 / 0.5...16

0.5...16 / 0.5...16

18 / 1.0 x 5.5 mm

形番	梱包数	ご注文形番
A3C 16 PE	20	2494020000

形番	許容電流	梱包数	ご注文形番
AEP 3C 10/16		20	2490530000
AEB 35 SC/1		50	1991920000
ZEW 35/2		20	8630740000
AEB 35 SCL/1 V0		20	2661280000
PS 2.0 MC		20	0310000000
SDIL 1.0X5.5X125		1	2749160000
WS-A 8/12 MM WS		300	2619900000
AMR 4/50		10	2655020000
MS-H 5/8.5		250	1161250000

**A2T 1.5 PE**

**1.5 mm<sup>2</sup>**

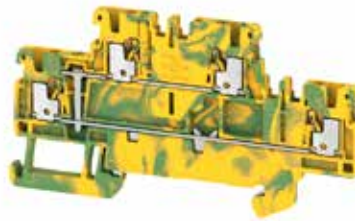

3.5 x 84 x 45  
/ 1.5  
0.14...1.5



Ex eb II C Gbll  
2 G D

IEC 60947-7-2

IEC	UL	CSA	EN 60079-7
1.5	AWG 26...14	AWG 26...14	1.5 mm <sup>2</sup>
500			

180 A (1.5 mm<sup>2</sup>)

3

A1 / V-0



**定格電線範囲**

0.5...1.5 / 0.5...1.5

0.5...1.5 / 0.5...1

8 / 0.4 x 2.0 mm

形番	梱包数	ご注文形番
A2T 1.5 PE	50	2469410000

形番	許容電流	梱包数	ご注文形番
AEP 2T 1.5		20	2469420000
AEB 35 SC/1		50	1991920000
ZEW 35/2		20	8630740000
AEB 35 SCL/1 V0		20	2661280000
ATPG 1.5-10 L	0.2 A	50	1991890000
ATPG 1.5 MI-R	0.2 A	50	1991880000
PS 2.0 MC		20	0310000000
S3TL-D04-20-60		1	S3TL-D04-20-60
DEK 5/3.5 MM WS		1000	2007100000
WS 8/3.5 MM WS		1000	2007140000
AMR 1.5/50		10	2655000000

**A2T 2.5 PE**

**2.5 mm<sup>2</sup>**



5.1 x 90 x 50.5  
/ 2.5  
0.14...2.5

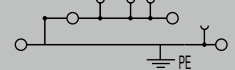

Ex eb II C Gbll  
2 G D

IEC 60947-7-2

IEC	UL	CSA	EN 60079-7
2.5	AWG 28...12	AWG 28...12	2.5 mm <sup>2</sup>
800			

300 A (2.5 mm<sup>2</sup>)

3

A3 / V-0



**定格電線範囲**

0.5...2.5 / 0.5...2.5

0.5...2.5 / 0.5...2.5

10 / 0.6 x 3.5 mm

形番	梱包数	ご注文形番
A2T 2.5 PE	50	1547680000

形番	許容電流	梱包数	ご注文形番
AEP 2T 2.5		20	1547690000
AEB 35 SC/1		50	1991920000
ZEW 35/2		20	8630740000
AEB 35 SCL/1 V0		20	2661280000
ATPG 1.5-10 L	0.2 A	50	1991890000
ATPG 2.5 MI-R	0.2 A	50	1991960000
PS 2.0 MC		20	0310000000
S3TL-D06-35-100		1	S3TL-D06-35-100
DEK 5/5 MM WS		800	2007110000
WS 8/5 MM WS		800	2007150000
AMR 2.5/50		10	2655010000
MS-H 5/8.5		250	1161250000

Klippon Connect Push-in式 Aシリーズ ユニバーサルレンジ

## A3T 2.5 PE

2.5 mm<sup>2</sup>

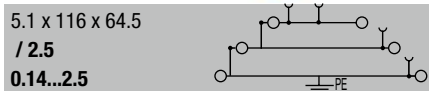

5.1 x 116 x 64.5 / 2.5  
0.14...2.5  
Ex eb II C Gbll 2 G D

DIN EN 60947-7-2

IEC	UL	CSA	EN 60079-7
2.5	AWG 28...12	AWG 28...12	2.5 mm <sup>2</sup>
800			

300 A (2.5 mm <sup>2</sup> )			
3			
A3 / V-0			



規格電線範囲
0.5...2.5 / 0.5...2.5
0.5...2.5 / 0.5...2.5
10 / 0.6 x 3.5 mm

形番	梱包数	ご注文形番
A3T 2.5 PE	50	242850000

形番	許容電流	梱包数	ご注文形番
AEP 3T 2.5		20	2428560000
AEB 35 SC/1		50	1991920000
ZEW 35/2		20	8630740000
AEB 35 SCL/1 V0		20	2661280000
ATPG 1.5-10 L	0.2 A	50	1991890000
ATPG 2.5 MI-R	0.2 A	50	1991960000
PS 2.0 MC		20	0310000000
S3TL-D06-35-100		1	S3TL-D06-35-100
DEK 5/5 MM WS	800		2007110000
WS 8/5 MM WS	800		2007150000
AMR 2.5/50		10	2655010000
MS-H 5/8.5		250	1161250000

## A2T 2.5 3C PE

2.5 mm<sup>2</sup>

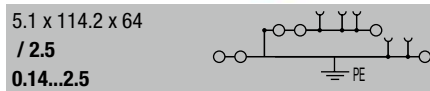

5.1 x 114.2 x 64 / 2.5  
0.14...2.5

IEC 60947-7-2

IEC	UL	CSA	EN 60079-7
2.5	AWG 28...12		2.5 mm <sup>2</sup>
800			

300 A (2.5 mm <sup>2</sup> )			
3			
A3 / V-0			



規格電線範囲
0.5...2.5 / 0.5...2.5
0.5...2.5 / 0.5...2.5
10 / 0.6 x 3.5 mm

形番	梱包数	ご注文形番
A2T 2.5 3C PE	50	2531320000

形番	許容電流	梱包数	ご注文形番
AEP 2T 2.5 3C		20	2532690000
AEB 35 SC/1		50	1991920000
ZEW 35/2		20	8630740000
AEB 35 SCL/1 V0		20	2661280000
ATPG 1.5-10 L	0.2 A	50	1991890000
ATPG 2.5 MI-R	0.2 A	50	1991960000
PS 2.0 MC		20	0310000000
S3TL-D06-35-100		1	S3TL-D06-35-100
DEK 5/5 MM WS	800		2007110000
WS 8/5 MM WS	800		2007150000
AMR 2.5/50		10	2655010000
MS-H 5/8.5		250	1161250000

幅/長さ/高さ mm  
最大電流/最大接続電線サイズ -/mm<sup>2</sup>  
接続電線範囲 mm<sup>2</sup>

回路図の詳細については259頁をご覧ください。

### 技術データ

定格データ	
定格電線断面積	mm <sup>2</sup>
隣接端子台との定格電圧	V
隣接端子台との定格インパルス耐電圧	kV
短時間耐電流	
汚染度	
プラグゲージ (IEC 60947-1) / 難燃性 (UL 94)	
認証	

接続電線 (H05V/H07V)	
単線 / より線	mm <sup>2</sup>
細より線 / フェルル付より線	mm <sup>2</sup>
被覆剥き長さ* / ドライバ刃先サイズ	mm/-

備考  
\*フェルルの場合は導電部長さ (L2.246頁~参照) を指します。

### 注文データ

本体	
	グリーン/イエロー

備考

### 適合アクセサリ

エンドプレート	ページ
止め金具	▶118頁
	ページ、ねじ取付
	ページ、ワンタッチ取付
	ページ、ワンタッチ取付
テストアダプタ	▶124頁
	1極 / 始端用
	中間用 / 終端用
テストプラグ	
ドライバ	▶220頁
	絶縁
端子台マーカ	▶226頁
マークシートホルダ	▶245頁

DINレールについては244頁、フェルルについては246頁~をご覧ください。



A2T 4 PE

4 mm<sup>2</sup>



6.1 x 100 x 53.5  
/ 4  
0.14...4

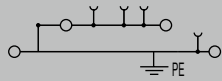

IEC 60947-7-2

IEC	UL	CSA	EN 60079-7
4	AWG 26...10		4 mm <sup>2</sup>
800			
8			
	480 A (4 mm <sup>2</sup> )		
	3		
	A4 / V-0		



定格電線範囲

0.5...4 / 0.5...4

0.5...4 / 0.5...4

12 / 0.6 x 3.5 mm

形番	梱包数	ご注文形番
A2T 4 PE	50	2539990000

形番	許容電流	梱包数	ご注文形番
AEP 2T 4		20	2540000000
AEB 35 SC/1		50	1991920000
ZEW 35/2		20	8630740000
AEB 35 SCL/1 V0		20	2661280000
ATPG 1.5-10 L	0.2 A	50	1991890000
ATPG 4 MI-R	0.2 A	50	1991860000
PS 2.0 MC		20	0310000000
S3TL-D06-35-100		1	S3TL-D06-35-100
DEK 5/6 MM WS		600	2007120000
WS 8/6 MM WS		600	2007160000
AMR 4/50		10	2655020000
MS-H 5/8.5		250	1161250000



Klippon Connect Push-in式 Aシリーズ ユニバーサルレンジ



Klippon Connect Push-in式 Aシリーズ ユニバーサルレンジ

## 迅速かつ柔軟に効率よく接続

# Klippon Connect Push-in式 Aシリーズ プラグイン端子台

プラグイン端子台なら、組立に必要な時間を短縮でき、配線の交換、および運搬の際に必要な、部品の分解を簡略化できます。

Push-in接続技術を採用したKlippon Connect Push-in式 Aシリーズプラグイン端子台では、当社独自の接続技術がもたらすメリットをプラグの柔軟性と組み合わせることができます。このため、制御盤の配線を迅速かつ簡単に交換できます。過酷な状況下でも信頼性が高く、鉄道や物流での用途に最適です。

### 機械的負荷に対する保護

ストレインリリーフ(\*)により、機械的ストレスから接点を保護します。さらにプラグからの不意な電線抜けを防止します。

\*)ストレインリリーフについては73頁をご覧ください。

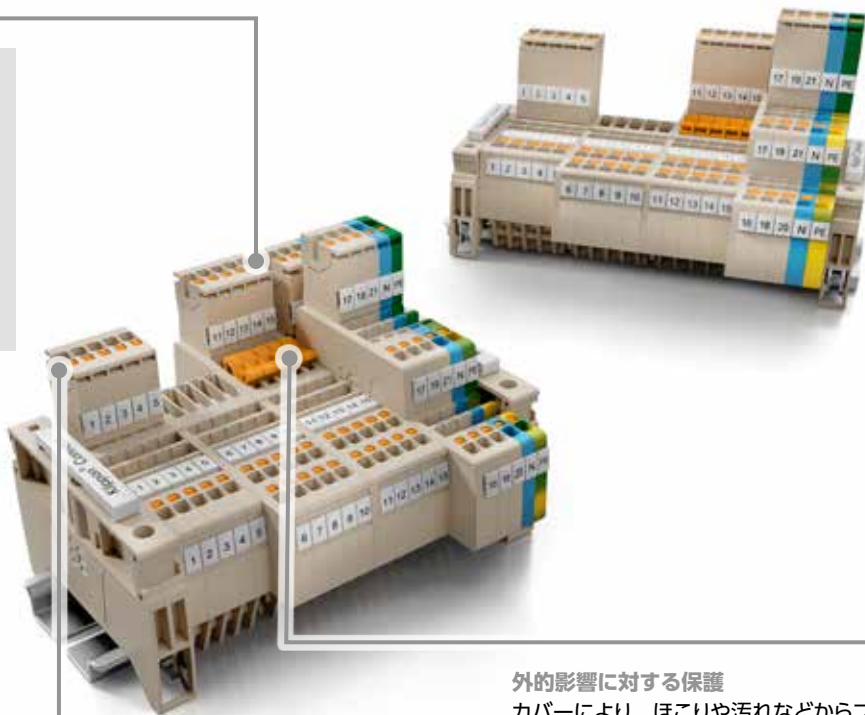

### 耐振性

ロックエレメント(\*)により、すべてのプラグをベース端子台に安全かつ簡単に接続できます。

このため、端子台からプラグが不意に外れることを防止します。

\*)ロックエレメントについては73頁をご覧ください。



### 外的影響に対する保護

カバーにより、ほこりや汚れなどからプラグ接点を保護します。

カバーは上部も保護します。プラグがない場合でも指が触れても安全な状態を保ちます。

### プラグの誤取付防止に対する保護

コードエレメント(\*)を使用しているため、プラグの取付けミスを防ぎ、確実なプラグイン式接続を実現しています。

\*)コードエレメントについては73頁をご覧ください。



## プラグイン端子台



Klippon Connect Push-in式 Aシリーズ ユニバーサルレンジ

幅/長さ/高さ	mm
最大電流/最大接続電線サイズ	-/mm <sup>2</sup>
接続電線範囲	mm <sup>2</sup>

回路図の詳細については259頁をご覧ください。

### 技術データ

定格データ	
隣接端子台との定格電圧	V
定格電流	A
定格電線断面積	mm <sup>2</sup>
インパルス耐電圧 / 汚染度	
プラグゲージ (IEC 60947-1) / 難燃性 (UL 94)	
認証	

### 接続電線 (H05V/H07V)

単線 / より線	mm <sup>2</sup>
細より線 / フェルール付より線	mm <sup>2</sup>
被覆剥き長さ* / ドライバ刃先サイズ	mm <sup>2</sup> /-

### 備考

\*フェルールの場合は導電部長さ (L2、246頁~参照) を指します。

### 注文データ

本体	
	ページ
	ブルー
	グリーン/イエロー

### 備考

### 適合アクセサリ

ショートバー (渡り金具)	▶119頁
	2極
	10極

### エンドプレート

	ページ
	ブルー

### 止め金具

	▶118頁
	ページ、ねじ取付
	ページ、ワンタッチ取付
	ページ、ワンタッチ取付

### プラグ (組立用プラグのカバーについては72頁をご覧ください。)

セット	1極
セット	10極
組立用	中間用
組立用	始端用
組立用	終端用

### テストプラグ

--	--

### ドライバ

	▶220頁
	絶縁

### 端子台マーカー

	▶226頁
--	-------

### マークシートホルダ

	▶245頁
--	-------

DINレールについては244頁、フェルールについては246頁~をご覧ください。

## APGTB 1.5 FT 2C/1

1.5 mm<sup>2</sup>



3.5 x 55 x 33.5

17.5 / 1.5

0.14...1.5

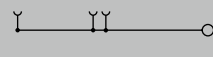

IEC 60947-7-1

IEC	UL	CSA	EN 60079-7
500	300	300	
17.5	13	13	
1.5	AWG 26...14	AWG 26...14	
6 kV / 3			
A1 / V-0			



### 定格電線範囲

0.5...1.5 / 0.5...1.5

0.5...1.5 / 0.5...1

8 / 0.4 x 2.0 mm

形番	梱包数	ご注文形番
APGTB 1.5 FT 2C/1	50	2482160000
APGTB 1.5 FT 2C/1 BL	50	2482170000

形番	許容電流	梱包数	ご注文形番
ZQV 1.5N/2	17.5 A	60	1985410000
ZQV 1.5N/10	17.5 A	20	1985580000

AEP 2C 1.5	50	1552600000
AEP 2C 1.5 BL	50	1552610000

AEB 35 SC/1	50	1991920000
ZEW 35/2	20	8630740000
AEB 35 SCL/1 V0	20	2661280000

APG 1.5/1	17.5 A	50	2482340000
APG 1.5/10	17.5 A	20	2482430000
APG 1.5 MI	17.5 A	50	2482280000
APG 1.5 L	17.5 A	50	2482250000
APG 1.5 R	17.5 A	50	2482310000

PS 2.0 MC	20	0310000000
-----------	----	------------

S3TL-D04-20-60	1	S3TL-D04-20-60
----------------	---	----------------

DEK 5/3.5 MM WS	1000	2007100000
WS 8/3.5 MM WS	1000	2007140000

AMR 1.5/50	10	2655000000
------------	----	------------

## APGTB 1.5 PE 2C/1

1.5 mm<sup>2</sup>



3.5 x 55 x 33.5

/ 1.5

0.14...1.5

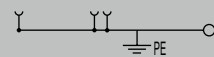

IEC 60947-7-2

IEC	UL	CSA	EN 60079-7
500	300	300	
1.5	AWG 26...14	AWG 26...14	
6 kV / 3			
A1 / V-0			



### 定格電線範囲

0.5...1.5 / 0.5...1.5

0.5...1.5 / 0.5...1

8 / 0.4 x 2.0 mm

形番	梱包数	ご注文形番
APGTB 1.5 PE 2C/1	50	2482220000

形番	許容電流	梱包数	ご注文形番
ZQV 1.5N/2	17.5 A	60	1985410000
ZQV 1.5N/10	17.5 A	20	1985580000

AEP 2C 1.5	50	1552600000
------------	----	------------

AEB 35 SC/1	50	1991920000
ZEW 35/2	20	8630740000
AEB 35 SCL/1 V0	20	2661280000

APG 1.5/1	17.5 A	50	2482340000
APG 1.5/10	17.5 A	20	2482430000
APG 1.5 MI	17.5 A	50	2482280000
APG 1.5 L	17.5 A	50	2482250000
APG 1.5 R	17.5 A	50	2482310000

PS 2.0 MC	20	0310000000
-----------	----	------------

S3TL-D04-20-60	1	S3TL-D04-20-60
----------------	---	----------------

DEK 5/3.5 MM WS	1000	2007100000
WS 8/3.5 MM WS	1000	2007140000

AMR 1.5/50	10	2655000000
------------	----	------------

APGTB 1.5 FT 3C/1

1.5 mm<sup>2</sup>



3.5 x 62 x 33.5  
17.5 / 1.5  
0.14...1.5



IEC 60947-7-1

IEC	UL	CSA	EN 60079-7
500	300	300	
17.5	13	13	
1.5	AWG 26...14	AWG 26...14	
6 kV / 3			
A1 / V-0			



定格電線範囲

0.5...1.5 / 0.5...1.5  
0.5...1.5 / 0.5...1  
8 / 0.4 x 2.0 mm

形番	梱包数	ご注文形番
APGTB 1.5 FT 3C/1	50	2482180000
APGTB 1.5 FT 3C/1 BL	50	2482190000

形番	許容電流	梱包数	ご注文形番
ZQV 1.5N/2	17.5 A	60	1985410000
ZQV 1.5N/10	17.5 A	20	1985580000
AEP 3C 1.5		50	1552620000
AEP 3C 1.5 BL		50	1552630000
AEB 35 SC/1		50	1991920000
ZEW 35/2		20	8630740000
AEB 35 SCL/1 V0		20	2661280000
APG 1.5/1	17.5 A	50	2482340000
APG 1.5/10	17.5 A	20	2482430000
APG 1.5 MI	17.5 A	50	2482280000
APG 1.5 L	17.5 A	50	2482250000
APG 1.5 R	17.5 A	50	2482310000
PS 2.0 MC		20	0310000000
S3TL-D04-20-60		1	S3TL-D04-20-60
DEK 5/3.5 MM WS		1000	2007100000
WS 8/3.5 MM WS		1000	2007140000
AMR 1.5/50		10	2655000000

APGTB 1.5 FT PE 3C/1

1.5 mm<sup>2</sup>



3.5 x 62 x 33.5  
/ 1.5  
0.14...1.5



IEC 60947-7-2

IEC	UL	CSA	EN 60079-7
500	300	300	
17.5	13	13	
1.5	AWG 26...14	AWG 26...14	
6 kV / 3			
A1 / V-0			



定格電線範囲

0.5...1.5 / 0.5...1.5  
0.5...1.5 / 0.5...1  
8 / 0.4 x 2.0 mm

形番	梱包数	ご注文形番
APGTB 1.5 PE 3C/1	50	2482230000

形番	許容電流	梱包数	ご注文形番
ZQV 1.5N/2	17.5 A	60	1985410000
ZQV 1.5N/10	17.5 A	20	1985580000
AEP 3C 1.5		50	1552620000
AEB 35 SC/1		50	1991920000
ZEW 35/2		20	8630740000
AEB 35 SCL/1 V0		20	2661280000
APG 1.5/1	17.5 A	50	2482340000
APG 1.5/10	17.5 A	20	2482430000
APG 1.5 MI	17.5 A	50	2482280000
APG 1.5 L	17.5 A	50	2482250000
APG 1.5 R	17.5 A	50	2482310000
PS 2.0 MC		20	0310000000
S3TL-D04-20-60		1	S3TL-D04-20-60
DEK 5/3.5 MM WS		1000	2007100000
WS 8/3.5 MM WS		1000	2007140000
AMR 1.5/50		10	2655000000

APGTB 1.5 FT 4C/2

1.5 mm<sup>2</sup>



3.5 x 80 x 33.5  
17.5 / 1.5  
0.14...1.5



IEC 60947-7-1

IEC	UL	CSA	EN 60079-7
500	300	300	
17.5	13	13	
1.5	AWG 26...14	AWG 26...14	
6 kV / 3			
A1 / V-0			



定格電線範囲

0.5...1.5 / 0.5...1.5  
0.5...1.5 / 0.5...1  
8 / 0.4 x 2.0 mm

形番	梱包数	ご注文形番
APGTB 1.5 FT 4C/2	50	2482200000
APGTB 1.5 FT 4C/2 BL	50	2482210000

形番	許容電流	梱包数	ご注文形番
ZQV 1.5N/2	17.5 A	60	1985410000
ZQV 1.5N/10	17.5 A	20	1985580000
AEP PGTB 1.5 4C/2		50	2482510000
AEP PGTB 1.5 4C/2 BL		50	2482520000
AEB 35 SC/1		50	1991920000
ZEW 35/2		20	8630740000
AEB 35 SCL/1 V0		20	2661280000
APG 1.5/1	17.5 A	50	2482340000
APG 1.5/10	17.5 A	20	2482430000
APG 1.5 MI	17.5 A	50	2482280000
APG 1.5 L	17.5 A	50	2482250000
APG 1.5 R	17.5 A	50	2482310000
PS 2.0 MC		20	0310000000
S3TL-D04-20-60		1	S3TL-D04-20-60
DEK 5/3.5 MM WS		1000	2007100000
WS 8/3.5 MM WS		1000	2007140000
AMR 1.5/50		10	2655000000



Klippon Connect Push-in式 Aシリーズ ユニバーサルレンジ

## APGTB 1.5 PE 4C/2

1.5 mm<sup>2</sup>



IEC 60947-7-2

IEC	UL	CSA	EN 60079-7
500	300	300	
1.5	AWG 26...14	AWG 26...14	
6 kV / 3			
A1 / V-0			



### 定格電線範囲

0.5...1.5 / 0.5...1.5
0.5...1.5 / 0.5...1
8 / 0.4 x 2.0 mm

形番	梱包数	ご注文形番
APGTB 1.5 PE 4C/2	50	2482240000

形番	許容電流	梱包数	ご注文形番
ZQV 1.5N/2	17.5 A	60	1985410000
ZQV 1.5N/10	17.5 A	20	1985580000
AEP PGTB 1.5 4C/2		50	2482510000
AEB 35 SC/1	50	1991920000	
ZEW 35/2	20	8630740000	
AEB 35 SCL/1 V0	20	2661280000	
APG 1.5/1	17.5 A	50	2482340000
APG 1.5/10	17.5 A	20	2482430000
APG 1.5 MI	17.5 A	50	2482280000
APG 1.5 L	17.5 A	50	2482250000
APG 1.5 R	17.5 A	50	2482310000
PS 2.0 MC	20	0310000000	
S3TL-D04-20-60	1	S3TL-D04-20-60	
DEK 5/3.5 MM WS	1000	2007100000	
WS 8/3.5 MM WS	1000	2007140000	
AMR 1.5/50	10	2655000000	

## APGTB 1.5 2T 4C/2

1.5 mm<sup>2</sup>

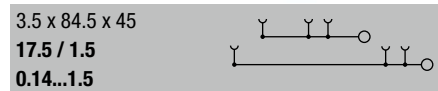

IEC 60947-7-1

IEC	UL	CSA	EN 60079-7
500	300	300	
17.5	13	13	
1.5	AWG 26...14	AWG 26...14	
6 kV / 3			
A1 / V-0			



### 定格電線範囲

0.5...1.5 / 0.5...1.5
0.5...1.5 / 0.5...1
8 / 0.4 x 2.0 mm

形番	梱包数	ご注文形番
APGTB 1.5 2T 4C/2	50	2485840000
APGTB 1.5 2T 4C/2 BL	50	2485850000

形番	許容電流	梱包数	ご注文形番
ZQV 1.5N/2	17.5 A	60	1985410000
ZQV 1.5N/10	17.5 A	20	1985580000
AEP 2T 1.5	20	2469420000	
AEP 2T 1.5 BL	20	2471470000	
AEB 35 SC/1	50	1991920000	
ZEW 35/2	20	8630740000	
AEB 35 SCL/1 V0	20	2661280000	
APG 1.5/1	17.5 A	50	2482340000
APG 1.5/10	17.5 A	20	2482430000
APG 1.5 MI	17.5 A	50	2482280000
APG 1.5 L	17.5 A	50	2482250000
APG 1.5 R	17.5 A	50	2482310000
PS 2.0 MC	20	0310000000	
S3TL-D04-20-60	1	S3TL-D04-20-60	
DEK 5/3.5 MM WS	1000	2007100000	
WS 8/3.5 MM WS	1000	2007140000	
AMR 1.5/50	10	2655000000	

幅/長さ/高さ mm  
最大電流/最大接続電線サイズ -/mm<sup>2</sup>  
接続電線範囲 mm<sup>2</sup>

回路図の詳細については259頁をご覧ください。

### 技術データ

定格データ	
隣接端子台との定格電圧	V
定格電流	A
定格電線断面積	mm <sup>2</sup>
インパルス耐電圧 / 汚染度	
プラグゲージ (IEC 60947-1) / 難燃性 (UL 94)	
認証	

### 接続電線 (H05V/H07V)

単線 / より線	mm <sup>2</sup>
細より線 / フェルール付より線	mm <sup>2</sup>
被覆剥き長さ* / ドライバ刃先サイズ	mm <sup>2</sup> /-

備考  
\*フェルールの場合は導電部長さ (L2、246頁~参照) を指します。

### 注文データ

本体	
	ページ
	ブルー
	グリーン/イエロー

備考

### 適合アクセサリ

ショートバー (渡り金具)	▶119頁
	2極
	10極
エンドプレート	ページ
	ブルー
止め金具	▶118頁
	ページ、ねじ取付
	ページ、ワンタッチ取付
	ページ、ワンタッチ取付
プラグ (組立用プラグのカバーについては72頁をご覧ください。)	
セット	1極
セット	10極
組立用	中間用
組立用	始端用
組立用	終端用
テストプラグ	
ドライバ	▶220頁
	絶縁
端子台マーカ	▶226頁
マークシートホルダ	▶245頁

DINレールについては244頁、フェルールについては246頁~をご覧ください。

## APGTB 1.5 2T VL 4C/2

1.5 mm<sup>2</sup>



3.5 x 84.5 x 45  
17.5 / 1.5  
0.14...1.5

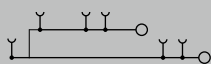

IEC 60947-7-1

IEC	UL	CSA	EN 60079-7
500	300	300	
17.5	13	13	
1.5	AWG 26...14	AWG 26...14	
6 kV / 3			
A1 / V-0			



### 定格電線範囲

0.5...1.5 / 0.5...1.5  
0.5...1.5 / 0.5...1  
8 / 0.4 x 2.0 mm

形番	梱包数	ご注文形番
APGTB 1.5 2T VL 4C/2	50	2485920000
APGTB 1.5 2T VL 4C/2 BL	50	2485930000

形番	許容電流	梱包数	ご注文形番
ZQV 1.5N/2	17.5 A	60	1985410000
ZQV 1.5N/10	17.5 A	20	1985580000
AEP 2T 1.5		20	2469420000
AEP 2T 1.5 BL		20	2471470000
AEB 35 SC/1		50	1991920000
ZEW 35/2		20	8630740000
AEB 35 SCL/1 V0		20	2661280000
APG 1.5/1	17.5 A	50	2482340000
APG 1.5/10	17.5 A	20	2482430000
APG 1.5 MI	17.5 A	50	2482280000
APG 1.5 L	17.5 A	50	2482250000
APG 1.5 R	17.5 A	50	2482310000
PS 2.0 MC		20	0310000000
S3TL-D04-20-60		1	S3TL-D04-20-60
DEK 5/3.5 MM WS		1000	2007100000
WS 8/3.5 MM WS		1000	2007140000
AMR 1.5/50		10	2655000000

## APGTB 1.5 2T FT PE 4C/2

1.5 mm<sup>2</sup>



3.5 x 84.5 x 45  
17.5 / 1.5  
0.14...1.5

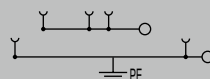

IEC 60947-7-1

IEC	UL	CSA	EN 60079-7
500	300	300	
17.5	13	13	
1.5	AWG 26...14	AWG 26...14	
6 kV / 3			
A1 / V-0			



### 定格電線範囲

0.5...1.5 / 0.5...1.5  
0.5...1.5 / 0.5...1  
8 / 0.4 x 2.0 mm

形番	梱包数	ご注文形番
APGTB 1.5 2T FT-PE 4C/2	50	2485860000

形番	許容電流	梱包数	ご注文形番
ZQV 1.5N/2	17.5 A	60	1985410000
ZQV 1.5N/10	17.5 A	20	1985580000
AEP 2T 1.5		20	2469420000
AEP 2T 1.5 BL		20	2471470000
AEB 35 SC/1		50	1991920000
ZEW 35/2		20	8630740000
AEB 35 SCL/1 V0		20	2661280000
APG 1.5/1	17.5 A	50	2482340000
APG 1.5/10	17.5 A	20	2482430000
APG 1.5 MI	17.5 A	50	2482280000
APG 1.5 L	17.5 A	50	2482250000
APG 1.5 R	17.5 A	50	2482310000
PS 2.0 MC		20	0310000000
S3TL-D04-20-60		1	S3TL-D04-20-60
DEK 5/3.5 MM WS		1000	2007100000
WS 8/3.5 MM WS		1000	2007140000
AMR 1.5/50		10	2655000000

## APGTB 1.5 2T PE 4C/2

1.5 mm<sup>2</sup>

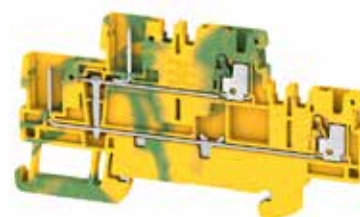

3.5 x 84.5 x 45  
/ 1.5  
0.14...1.5

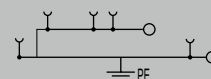

IEC 60947-7-2

IEC	UL	CSA	EN 60079-7
500	300	300	
17.5	13	13	
1.5	AWG 26...14	AWG 26...14	
6 kV / 3			
A1 / V-0			



### 定格電線範囲

0.5...1.5 / 0.5...1.5  
0.5...1.5 / 0.5...1  
8 / 0.4 x 2.0 mm

形番	梱包数	ご注文形番
APGTB 1.5 2T PE 4C/2	50	2485870000

形番	許容電流	梱包数	ご注文形番
ZQV 1.5N/2	17.5 A	60	1985410000
ZQV 1.5N/10	17.5 A	20	1985580000
AEP 2T 1.5		20	2469420000
AEB 35 SC/1		50	1991920000
ZEW 35/2		20	8630740000
AEB 35 SCL/1 V0		20	2661280000
APG 1.5/1	17.5 A	50	2482340000
APG 1.5/10	17.5 A	20	2482430000
APG 1.5 MI	17.5 A	50	2482280000
APG 1.5 L	17.5 A	50	2482250000
APG 1.5 R	17.5 A	50	2482310000
PS 2.0 MC		20	0310000000
S3TL-D04-20-60		1	S3TL-D04-20-60
DEK 5/3.5 MM WS		1000	2007100000
WS 8/3.5 MM WS		1000	2007140000
AMR 1.5/50		10	2655000000

Klippon Connect Push-in式 Aシリーズ ユニバーサルレンジ

Klippon Connect Push-in式 Aシリーズ ユニバーサルレンジ

## APGTB 2.5 FT 2C/1

2.5 mm<sup>2</sup>



IEC 60947-7-1

IEC	UL	CSA	EN 60079-7
800	600	600	
24	20	20	
2.5	AWG 28...12	AWG 28...12	
8 kV / 3			
A3 / V-0			



**定格電線範囲**

0.5...2.5 / 0.5...2.5
0.5...2.5 / 0.5...2.5
10 / 0.6 x 3.5 mm

形番	梱包数	ご注文形番
APGTB 2.5 FT 2C/1	100	1513970000
APGTB 2.5 FT 2C/1 BL	100	1513990000

形番	許容電流	梱包数	ご注文形番
ZQV 2.5N/2	24 A	60	1527540000
ZQV 2.5N/10	24 A	20	1527690000
AEP 2C 2.5		50	1514400000
AEP 2C 2.5 BL		50	1514420000
AEB 35 SC/1		50	1991920000
ZEW 35/2		20	8630740000
AEB 35 SCL/1 V0		20	2661280000
APG 2.5/1	24 A	50	1513720000
APG 2.5/10	24 A	20	1513770000
APG 2.5 MI	24 A	50	1513880000
APG 2.5 L	24 A	50	1513830000
APG 2.5 R	24 A	50	1513940000
PS 2.0 MC		20	0310000000
S3TL-D06-35-100		1	S3TL-D06-35-100
DEK 5/5 MM WS	800		2007110000
WS 8/5 MM WS	800		2007150000
AMR 2.5/50		10	2655010000
MS-H 5/8.5		250	1161250000

## APGTB 2.5 PE 2C/1

2.5 mm<sup>2</sup>

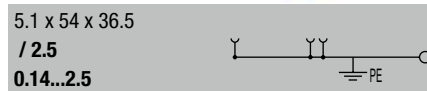

IEC 60947-7-2

IEC	UL	CSA	EN 60079-7
800	600	600	
2.5	AWG 28...12	AWG 28...12	
8 kV / 3			
A3 / V-0			



**定格電線範囲**

0.5...2.5 / 0.5...2.5
0.5...2.5 / 0.5...2.5
10 / 0.6 x 3.5 mm

形番	梱包数	ご注文形番
APGTB 2.5 PE 2C/1	50	1513870000

形番	許容電流	梱包数	ご注文形番
ZQV 2.5N/2	24 A	60	1527540000
ZQV 2.5N/10	24 A	20	1527690000
AEP 2C 2.5		50	1514400000
AEB 35 SC/1		50	1991920000
ZEW 35/2		20	8630740000
AEB 35 SCL/1 V0		20	2661280000
APG 2.5/1	24 A	50	1513720000
APG 2.5/10	24 A	20	1513770000
APG 2.5 MI	24 A	50	1513880000
APG 2.5 L	24 A	50	1513830000
APG 2.5 R	24 A	50	1513940000
PS 2.0 MC		20	0310000000
S3TL-D06-35-100		1	S3TL-D06-35-100
DEK 5/5 MM WS	800		2007110000
WS 8/5 MM WS	800		2007150000
AMR 2.5/50		10	2655010000
MS-H 5/8.5		250	1161250000

幅/長さ/高さ mm  
 最大電流/最大接続電線サイズ A/mm<sup>2</sup>  
 接続電線範囲 mm<sup>2</sup>

回路図の詳細については259頁をご覧ください。

### 技術データ

定格データ	
定格電圧	V
定格電流	A
定格電線断面積	mm <sup>2</sup>
インパルス耐電圧 / 汚染度	
プラグゲージ (IEC 60947-1) / 難燃性 (UL 94)	
認証	

### 接続電線 (H05V/H07V)

単線 / より線	mm <sup>2</sup>
細より線 / フェール付より線	mm <sup>2</sup>
被覆剥き長さ* / ドライバ刃先サイズ	mm/-

### 備考

\*フェールルの場合は導電部長さ (L2、246頁~参照) を指します。

### 注文データ

本体	
	ページ
	ブルー
	グリーン/イエロー

備考

### 適合アクセサリ

ショートバー (渡り金具)	▶119頁
	2極
	10極
エンドプレート	ページ
	ブルー
止め金具	▶118頁
	ページ、ねじ取付
	ページ、ワンタッチ取付
	ページ、ワンタッチ取付
プラグ (組立用プラグのカバーについては72頁をご覧ください。)	
セット	1極
セット	10極
組立用	中間用
組立用	始端用
組立用	終端用
テストプラグ	
ドライバ	▶220頁
	絶縁
端子台マーク	▶226頁
マークシートホルダ	▶245頁

DINレールについては244頁、フェールルについては246頁~をご覧ください。

APGTB 2.5 FT 3C/1

2.5 mm<sup>2</sup>



5.1 x 66.5 x 36.5  
24 / 2.5  
0.14...2.5



IEC 60947-7-1

IEC	UL	CSA	EN 60079-7
800	600	600	
24	20	20	
2.5	AWG 28...12	AWG 28...12	
8 kV / 3			
A3 / V-0			



定格電線範囲

0.5...2.5 / 0.5...2.5  
0.5...2.5 / 0.5...2.5  
10 / 0.6 x 3.5 mm

形番	梱包数	ご注文形番
APGTB 2.5 FT 3C/1	50	151400000
APGTB 2.5 FT 3C/1 BL	50	151402000

形番	許容電流	梱包数	ご注文形番
ZQV 2.5N/2	24 A	60	1527540000
ZQV 2.5N/10	24 A	20	1527690000
AEP 3C 2.5		50	1521510000
AEP 3C 2.5 BL		50	1521520000
AEB 35 SC/1		50	1991920000
ZEW 35/2		20	8630740000
AEB 35 SCL/1 V0		20	2661280000
APG 2.5/1	24 A	50	1513720000
APG 2.5/10	24 A	20	1513770000
APG 2.5 MI	24 A	50	1513880000
APG 2.5 L	24 A	50	1513830000
APG 2.5 R	24 A	50	1513940000
S3TL-D06-35-100		1	S3TL-D06-35-100
DEK 5/5 MM WS	800		2007110000
WS 8/5 MM WS	800		2007150000
AMR 2.5/50		10	2655010000
MS-H 5/8.5		250	1161250000

APGTB 2.5 PE 3C/1

2.5 mm<sup>2</sup>



5.1 x 66.5 x 36.5  
/ 2.5  
0.14...2.5



IEC 60947-7-2

IEC	UL	CSA	EN 60079-7
800	600	600	
24	20	20	
2.5	AWG 28...12	AWG 28...12	
8 kV / 3			
A3 / V-0			



定格電線範囲

0.5...2.5 / 0.5...2.5  
0.5...2.5 / 0.5...2.5  
10 / 0.6 x 3.5 mm

形番	梱包数	ご注文形番
APGTB 2.5 PE 3C/1	50	1513890000

形番	許容電流	梱包数	ご注文形番
ZQV 2.5N/2	24 A	60	1527540000
ZQV 2.5N/10	24 A	20	1527690000
AEP 3C 2.5		50	1521510000
AEB 35 SC/1		50	1991920000
ZEW 35/2		20	8630740000
AEB 35 SCL/1 V0		20	2661280000
APG 2.5/1	24 A	50	1513720000
APG 2.5/10	24 A	20	1513770000
APG 2.5 MI	24 A	50	1513880000
APG 2.5 L	24 A	50	1513830000
APG 2.5 R	24 A	50	1513940000
S3TL-D06-35-100		1	S3TL-D06-35-100
DEK 5/5 MM WS	800		2007110000
WS 8/5 MM WS	800		2007150000
AMR 2.5/50		10	2655010000
MS-H 5/8.5		250	1161250000

APGTB 2.5 FT 4C/2

2.5 mm<sup>2</sup>



5.1 x 87 x 36.5  
24 / 2.5  
0.14...2.5



IEC 60947-7-1

IEC	UL	CSA	EN 60079-7
800	600	600	
24	20	20	
2.5	AWG 28...12	AWG 28...12	
8 kV / 3			
A3 / V-0			



定格電線範囲

0.5...2.5 / 0.5...2.5  
0.5...2.5 / 0.5...2.5  
10 / 0.6 x 3.5 mm

形番	梱包数	ご注文形番
APGTB 2.5 FT 4C/2	50	1514030000
APGTB 2.5 FT 4C/2 BL	50	1514040000

形番	許容電流	梱包数	ご注文形番
ZQV 2.5N/2	24 A	60	1527540000
ZQV 2.5N/10	24 A	20	1527690000
AEP PGTB 2.5 4C/2		50	1514450000
AEP PGTB 2.5 4C/2 BL		50	1514470000
AEB 35 SC/1		50	1991920000
ZEW 35/2		20	8630740000
AEB 35 SCL/1 V0		20	2661280000
APG 2.5/1	24 A	50	1513720000
APG 2.5/10	24 A	20	1513770000
APG 2.5 MI	24 A	50	1513880000
APG 2.5 L	24 A	50	1513830000
APG 2.5 R	24 A	50	1513940000
S3TL-D06-35-100		1	S3TL-D06-35-100
DEK 5/5 MM WS	800		2007110000
WS 8/5 MM WS	800		2007150000
AMR 2.5/50		10	2655010000
MS-H 5/8.5		250	1161250000

Klippon Connect Push-in式 Aシリーズ ユニバーサルレンジ

## APGTB 2.5 PE 4C/2

2.5 mm<sup>2</sup>



5.1 x 87 x 36.5  
/ 2.5  
0.14...2.5

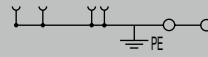

回路図の詳細については259頁をご覧ください。

IEC 60947-7-2

IEC	UL	CSA	EN 60079-7
800	600	600	
2.5	AWG 28...12	AWG 28...12	
8 kV / 3			
A3 / V-0			



定格電線範囲

0.5...2.5 / 0.5...2.5  
0.5...2.5 / 0.5...2.5  
10 / 0.6 x 3.5 mm

## APGTB 2.5 2T 4C/2

2.5 mm<sup>2</sup>



5.1 x 91 x 50.5  
24 / 2.5  
0.14...2.5



IEC 60947-7-1

IEC	UL	CSA	EN 60079-7
800	600	600	
24	20	20	
2.5	AWG 28...12	AWG 28...12	
8 kV / 3			
A3 / V-0			



定格電線範囲

0.5...2.5 / 0.5...2.5  
0.5...2.5 / 0.5...2.5  
10 / 0.6 x 3.5 mm

幅/長さ/高さ mm  
最大電流/最大接続電線サイズ A/mm<sup>2</sup>  
接続電線範囲 mm<sup>2</sup>

### 技術データ

定格データ	
定格電圧	V
定格電流	A
定格電線断面積	mm <sup>2</sup>
インパルス耐電圧 / 汚染度	
プラグゲージ (IEC 60947-1) / 難燃性 (UL 94)	
認証	

### 接続電線 (H05V/H07V)

単線 / より線	mm <sup>2</sup>
細より線 / フェルール付より線	mm <sup>2</sup>
被覆剥き長さ* / ドライバ刃先サイズ	mm/-

備考  
\*フェルールの場合は導電部長さ (L2, 246頁~参照) を指します。

### 注文データ

本体	
	ページ
	ブルー
	グリーン/イエロー
備考	

### 適合アクセサリ

ショートバー (渡り金具)	▶119頁
	2極
	10極
エンドプレート	
	ページ
	ブルー
止め金具	
	▶118頁
	ページ、ねじ取付
	ページ、ワンタッチ取付
	ページ、ワンタッチ取付
プラグ (組立用プラグのカバーについては72頁をご覧ください。)	
セット	1極
セット	10極
組立用	中間用
組立用	始端用
組立用	終端用
テストプラグ	
ドライバ	
	▶220頁
	絶縁
端子台マーカ	
	▶226頁
マークシートホルダ	
	▶245頁

DINレールについては244頁、フェルールについては246頁~をご覧ください。

形番	梱包数	ご注文形番
APGTB 2.5 PE 4C/2	50	1513920000

形番	許容電流	梱包数	ご注文形番
ZQV 2.5N/2	24 A	60	1527540000
ZQV 2.5N/10	24 A	20	1527690000
AEP PGTB 2.5 4C/2		50	1514450000
AEB 35 SC/1		50	1991920000
ZEW 35/2		20	8630740000
AEB 35 SCL/1 V0		20	2661280000
APG 2.5/1	24 A	50	1513720000
APG 2.5/10	24 A	20	1513770000
APG 2.5 MI	24 A	50	1513880000
APG 2.5 L	24 A	50	1513830000
APG 2.5 R	24 A	50	1513940000
S3TL-D06-35-100		1	S3TL-D06-35-100
DEK 5/5 MM WS	800		2007110000
WS 8/5 MM WS	800		2007150000
AMR 2.5/50		10	2655010000
MS-H 5/8.5		250	1161250000

形番	梱包数	ご注文形番
APGTB 2.5 2T 4C/2	50	1548060000
APGTB 2.5 2T 4C/2 BL	50	1548070000

形番	許容電流	梱包数	ご注文形番
ZQV 2.5N/2	24 A	60	1527540000
ZQV 2.5N/10	24 A	20	1527690000
AEP 2T 2.5		20	1547690000
AEP 2T 2.5 BL		20	1547700000
AEB 35 SC/1		50	1991920000
ZEW 35/2		20	8630740000
AEB 35 SCL/1 V0		20	2661280000
APG 2.5/1	24 A	50	1513720000
APG 2.5/10	24 A	20	1513770000
APG 2.5 MI	24 A	50	1513880000
APG 2.5 L	24 A	50	1513830000
APG 2.5 R	24 A	50	1513940000
PS 2.0 MC		20	0310000000
S3TL-D06-35-100		1	S3TL-D06-35-100
DEK 5/5 MM WS	800		2007110000
WS 8/5 MM WS	800		2007150000
AMR 2.5/50		10	2655010000
MS-H 5/8.5		250	1161250000



## APGTB 2.5 2T VL 4C/2

2.5 mm<sup>2</sup>



5.1 x 91 x 50.5  
24 / 2.5  
0.14...2.5

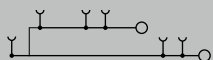

IEC 60947-7-1

IEC	UL	CSA	EN 60079-7
800	600	600	
24	20	20	
2.5	AWG 28...12	AWG 28...12	
8 kV / 3			
A3 / V-0			



### 定格電線範囲

0.5...2.5 / 0.5...2.5  
0.5...2.5 / 0.5...2.5  
10 / 0.6 x 3.5 mm

形番	梱包数	ご注文形番
APGTB 2.5 2T VL 4C/2	50	1548140000
APGTB 2.5 2T VL 4C/2 BL	50	1548150000

形番	許容電流	梱包数	ご注文形番
ZQV 2.5N/2	24 A	60	1527540000
ZQV 2.5N/10	24 A	20	1527690000
AEP 2T 2.5		20	1547690000
AEP 2T 2.5 BL		20	1547700000
AEB 35 SC/1		50	1991920000
ZEW 35/2		20	8630740000
AEB 35 SCL/1 V0		20	2661280000
APG 2.5/1	24 A	50	1513720000
APG 2.5/10	24 A	20	1513770000
APG 2.5 MI	24 A	50	1513880000
APG 2.5 L	24 A	50	1513830000
APG 2.5 R	24 A	50	1513940000
PS 2.0 MC		20	0310000000
S3TL-D06-35-100		1	S3TL-D06-35-100
DEK 5/5 MM WS	800		2007110000
WS 8/5 MM WS	800		2007150000
AMR 2.5/50		10	2655010000
MS-H 5/8.5		250	1161250000

## APGTB 2.5 2T FT-PE 4C/2

2.5 mm<sup>2</sup>



5.1 x 91 x 50.5  
24 / 2.5  
0.14...2.5

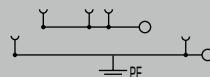

IEC 60947-7-1

IEC	UL	CSA	EN 60079-7
800	600		
24	20		
2.5	AWG 28...12		
8 kV / 3			
A3 / V-0			



### 定格電線範囲

0.5...2.5 / 0.5...2.5  
0.5...2.5 / 0.5...2.5  
10 / 0.6 x 3.5 mm

形番	梱包数	ご注文形番
APGTB 2.5 2T FT-PE 4C/2	50	1548130000

形番	許容電流	梱包数	ご注文形番
ZQV 2.5N/2	24 A	60	1527540000
ZQV 2.5N/10	24 A	20	1527690000
AEP 2T 2.5		20	1547690000
AEP 2T 2.5 BL		20	1547700000
AEB 35 SC/1		50	1991920000
ZEW 35/2		20	8630740000
AEB 35 SCL/1 V0		20	2661280000
APG 2.5/1	24 A	50	1513720000
APG 2.5/10	24 A	20	1513770000
APG 2.5 MI	24 A	50	1513880000
APG 2.5 L	24 A	50	1513830000
APG 2.5 R	24 A	50	1513940000
PS 2.0 MC		20	0310000000
S3TL-D06-35-100		1	S3TL-D06-35-100
DEK 5/5 MM WS	800		2007110000
WS 8/5 MM WS	800		2007150000
AMR 2.5/50		10	2655010000
MS-H 5/8.5		250	1161250000

## APGTB 2.5 2T PE 4C/2

2.5 mm<sup>2</sup>



5.1 x 91 x 50.5  
/ 2.5  
0.14...2.5

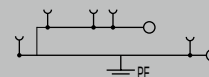

IEC 60947-7-2

IEC	UL	CSA	EN 60079-7
800	600	600	
2.5	AWG 28...12	AWG 28...12	
8 kV / 3			
A3 / V-0			



### 定格電線範囲

0.5...2.5 / 0.5...2.5  
0.5...2.5 / 0.5...2.5  
10 / 0.6 x 3.5 mm

形番	梱包数	ご注文形番
APGTB 2.5 2T PE 4C/2	50	1548160000

形番	許容電流	梱包数	ご注文形番
ZQV 2.5N/2	24 A	60	1527540000
ZQV 2.5N/10	24 A	20	1527690000
AEP 2T 2.5		20	1547690000
AEB 35 SC/1		50	1991920000
ZEW 35/2		20	8630740000
AEB 35 SCL/1 V0		20	2661280000
APG 2.5/1	24 A	50	1513720000
APG 2.5/10	24 A	20	1513770000
APG 2.5 MI	24 A	50	1513880000
APG 2.5 L	24 A	50	1513830000
APG 2.5 R	24 A	50	1513940000
PS 2.0 MC		20	0310000000
S3TL-D06-35-100		1	S3TL-D06-35-100
DEK 5/5 MM WS	800		2007110000
WS 8/5 MM WS	800		2007150000
AMR 2.5/50		10	2655010000
MS-H 5/8.5		250	1161250000

## APGTB 4 FT 2C/1

4 mm<sup>2</sup>



幅/長さ/高さ	mm
最大電流/最大接続電線サイズ	A/mm <sup>2</sup>
接続電線範囲	mm <sup>2</sup>

6.1 x 59.5 x 39.5	
<b>32 / 4</b>	
<b>0.14...4</b>	

### 技術データ

定格データ	
定格電圧	V
定格電流	A
定格電線断面積	mm <sup>2</sup>
インパルス耐電圧 / 汚染度	
プラグゲージ (IEC 60947-1) / 難燃性 (UL 94)	
認証	

IEC 60947-7-1

IEC	UL	CSA	EN 60079-7
800	600	600	
32	30	30	
4	AWG 26...10	AWG 26...10	
8 kV / 3			
A4 / V-0			

### 接続電線 (H05V/H07V)

単線 / より線	mm <sup>2</sup>
細より線 / フェール付より線	mm <sup>2</sup>
被覆剥き長さ* / ドライバ刃先サイズ	mm/-

CE

定格電線範囲	
0.5...4 / 0.5...4	
0.5...4 / 0.5...4	
12 / 0.6 x 3.5 mm	

**備考**  
\*フェールの場合は導電部長さ (L2, 246頁~参照) を指します。

### 注文データ

本体	
	ページ
	ブルー
	グリーン/イエロー
備考	

形番	梱包数	ご注文形番
APGTB 4 FT 2C/1	100	2540050000
APGTB 4 FT 2C/1 BL	100	2540060000

### 適合アクセサリ

ショートバー (渡り金具)	
	▶119頁
	2極
	10極
エンドプレート	
	ページ
	ブルー
止め金具	
	▶118頁
	ページ、ねじ取付
	ページ、ワンタッチ取付
	ページ、ワンタッチ取付
プラグ (組立用プラグのカバーについては72頁をご覧ください。)	
セット	1極
セット	10極
組立用	中間用
組立用	始端用
組立用	終端用
ドライバ	
	▶220頁
	絶縁
端子台マーカ	
	▶226頁
マークシートホルダ	
	▶245頁

形番	許容電流	梱包数	ご注文形番
ZQV 4N/2	32 A	60	1527930000
ZQV 4N/10	32 A	20	1528090000
AEP 2C 4		50	2051680000
AEP 2C 4 BL		50	2051690000
AEB 35 SC/1		50	1991920000
ZEW 35/2		20	8630740000
AEB 35 SCL/1 V0		20	2661280000
APG 4/1	32 A	50	2540460000
APG 4/10	32 A	20	2540550000
APG 4 MI	32 A	50	2540580000
APG 4 L	32 A	50	2540360000
APG 4 R	32 A	50	2540610000
S3TL-D06-35-100		1	S3TL-D06-35-100
DEK 5/6 MM WS		600	2007120000
WS 8/6 MM WS		600	2007160000
AMR 4/50		10	2655020000
MS-H 5/8.5		250	1161250000

DINレールについては244頁、フェールについては246頁~をご覧ください。

## APGTB 4 PE 2C/1

4 mm<sup>2</sup>



6.1 x 59.5 x 39.5	
<b>/ 4</b>	
<b>0.14...4</b>	

IEC 60947-7-2

IEC	UL	CSA	EN 60079-7
800	600	600	
4	AWG 26...10	AWG 26...10	
8 kV / 3			
A4 / V-0			

CE

定格電線範囲	
0.5...4 / 0.5...4	
0.5...4 / 0.5...4	
12 / 0.6 x 3.5 mm	

形番	梱包数	ご注文形番
APGTB 4 PE 2C/1	50	2540110000

形番	許容電流	梱包数	ご注文形番
ZQV 4N/2	32 A	60	1527930000
ZQV 4N/10	32 A	20	1528090000
AEP 2C 4		50	2051680000
AEP 2C 4 BL		50	2051690000
AEB 35 SC/1		50	1991920000
ZEW 35/2		20	8630740000
AEB 35 SCL/1 V0		20	2661280000
APG 4/1	32 A	50	2540460000
APG 4/10	32 A	20	2540550000
APG 4 MI	32 A	50	2540580000
APG 4 L	32 A	50	2540360000
APG 4 R	32 A	50	2540610000
S3TL-D06-35-100		1	S3TL-D06-35-100
DEK 5/6 MM WS		600	2007120000
WS 8/6 MM WS		600	2007160000
AMR 4/50		10	2655020000
MS-H 5/8.5		250	1161250000

## APGTB 4 FT 3C/1

4 mm<sup>2</sup>



6.1 x 72 x 39.5  
32 / 4  
0.14...4



IEC 60947-7-1

IEC	UL	CSA	EN 60079-7
800	600	600	
32	30	30	
4	AWG 26...10	AWG 26...10	
8 kV / 3			
A4 / V-0			



### 定格電線範囲

0.5...4 / 0.5...4  
0.5...4 / 0.5...4  
12 / 0.6 x 3.5 mm

形番	梱包数	ご注文形番
APGTB 4 FT 3C/1	50	2540070000
APGTB 4 FT 3C/1 BL	50	2540080000

形番	許容電流	梱包数	ご注文形番
ZQV 4N/2	32 A	60	1527930000
ZQV 4N/10	32 A	20	1528090000
AEP 3C 4		20	2051720000
AEP 3C 4 BL		20	2051880000
AEB 35 SC/1		50	1991920000
ZEW 35/2		20	8630740000
AEB 35 SCL/1 V0		20	2661280000
APG 4/1	32 A	50	2540460000
APG 4/10	32 A	20	2540550000
APG 4 MI	32 A	50	2540580000
APG 4 L	32 A	50	2540360000
APG 4 R	32 A	50	2540610000
S3TL-D06-35-100		1	S3TL-D06-35-100
DEK 5/6 MM WS		600	2007120000
WS 8/6 MM WS		600	2007160000
AMR 4/50		10	2655020000
MS-H 5/8.5		250	1161250000

## APGTB 4 PE 3C/1

4 mm<sup>2</sup>



6.1 x 72 x 39.5  
/ 4  
0.14...4

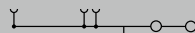

IEC 60947-7-2

IEC	UL	CSA	EN 60079-7
800	600	600	
4	AWG 26...10	AWG 26...10	
8 kV / 3			
A4 / V-0			



### 定格電線範囲

0.5...4 / 0.5...4  
0.5...4 / 0.5...4  
12 / 0.6 x 3.5 mm

形番	梱包数	ご注文形番
APGTB 4 PE 3C/1	50	2540170000

形番	許容電流	梱包数	ご注文形番
ZQV 4N/2	32 A	60	1527930000
ZQV 4N/10	32 A	20	1528090000
AEP 3C 4		20	2051720000
AEP 3C 4 BL		20	2051880000
AEB 35 SC/1		50	1991920000
ZEW 35/2		20	8630740000
AEB 35 SCL/1 V0		20	2661280000
APG 4/1	32 A	50	2540460000
APG 4/10	32 A	20	2540550000
APG 4 MI	32 A	50	2540580000
APG 4 L	32 A	50	2540360000
APG 4 R	32 A	50	2540610000
S3TL-D06-35-100		1	S3TL-D06-35-100
DEK 5/6 MM WS		600	2007120000
WS 8/6 MM WS		600	2007160000
AMR 4/50		10	2655020000
MS-H 5/8.5		250	1161250000

## APGTB 4 FT 4C/2

4 mm<sup>2</sup>



6.1 x 98 x 39.5  
32 / 4  
0.14...4



IEC 60947-7-1

IEC	UL	CSA	EN 60079-7
800	600	600	
32	30	30	
4	AWG 26...10	AWG 26...10	
8 kV / 3			
A4 / V-0			



### 定格電線範囲

0.5...4 / 0.5...4  
0.5...4 / 0.5...4  
12 / 0.6 x 3.5 mm

形番	梱包数	ご注文形番
APGTB 4 FT 4C/2	50	2540090000
APGTB 4 FT 4C/2 BL	50	2540100000

形番	許容電流	梱包数	ご注文形番
ZQV 4N/2	32 A	60	1527930000
ZQV 4N/10	32 A	20	1528090000
AEP PGTB 4 4C/2		20	2540210000
AEP PGTB 4 4C/2 BL		20	2540280000
AEB 35 SC/1		50	1991920000
ZEW 35/2		20	8630740000
AEB 35 SCL/1 V0		20	2661280000
APG 4/1	32 A	50	2540460000
APG 4/10	32 A	20	2540550000
APG 4 MI	32 A	50	2540580000
APG 4 L	32 A	50	2540360000
APG 4 R	32 A	50	2540610000
S3TL-D06-35-100		1	S3TL-D06-35-100
DEK 5/6 MM WS		600	2007120000
WS 8/6 MM WS		600	2007160000
AMR 4/50		10	2655020000
MS-H 5/8.5		250	1161250000

## APGTB 4 PE 4C/2

4 mm<sup>2</sup>



6.1 x 98 x 39.5  
/ 4  
0.14...4

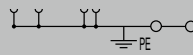

IEC 60947-7-2

IEC	UL	CSA	EN 60079-7
800	600	600	
4	AWG 26...10	AWG 26...10	
8 kV / 3			
A4 / V-0			



定格電線範囲

0.5...4 / 0.5...4
0.5...4 / 0.5...4
12 / 0.6 x 3.5 mm

形番	梱包数	ご注文形番
APGTB 4 PE 4C/2	50	2540180000

形番	許容電流	梱包数	ご注文形番
ZQV 4N/2	32 A	60	1527930000
ZQV 4N/10	32 A	20	1528090000
AEP PGTB 4 4C/2		20	2540210000
AEP PGTB 4 4C/2 BL		20	2540280000
AEB 35 SC/1		50	1991920000
ZEW 35/2		20	8630740000
AEB 35 SCL/1 V0		20	2661280000
APG 4/1	32 A	50	2540460000
APG 4/10	32 A	20	2540550000
APG 4 MI	32 A	50	2540580000
APG 4 L	32 A	50	2540360000
APG 4 R	32 A	50	2540610000
S3TL-D06-35-100		1	S3TL-D06-35-100
DEK 5/6 MM WS		600	2007120000
WS 8/6 MM WS		600	2007160000
AMR 4/50		10	2655020000
MS-H 5/8.5		250	1161250000

## APGTB 4 2T 4C/2

4 mm<sup>2</sup>



6.1 x 100 x 53.5  
32 / 4  
0.14...4

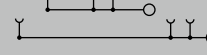

IEC 60947-7-1

IEC	UL	CSA	EN 60079-7
800	600	600	
32	30	30	
4	AWG 26...10	AWG 26...10	
8 kV / 3			
A4 / V-0			



定格電線範囲

0.5...4 / 0.5...4
0.5...4 / 0.5...4
12 / 0.6 x 3.5 mm

形番	梱包数	ご注文形番
APGTB 4 2T 4C/2	50	2540230000
APGTB 4 2T 4C/2 BL	50	2540250000

形番	許容電流	梱包数	ご注文形番
ZQV 4N/2	32 A	60	1527930000
ZQV 4N/10	32 A	20	1528090000
AEP 2T 4		20	2540000000
AEP 2T 4 BL		20	2540010000
AEB 35 SC/1		50	1991920000
ZEW 35/2		20	8630740000
AEB 35 SCL/1 V0		20	2661280000
APG 4/1	32 A	50	2540460000
APG 4/10	32 A	20	2540550000
APG 4 MI	32 A	50	2540580000
APG 4 L	32 A	50	2540360000
APG 4 R	32 A	50	2540610000
S3TL-D06-35-100		1	S3TL-D06-35-100
DEK 5/6 MM WS		600	2007120000
WS 8/6 MM WS		600	2007160000
AMR 4/50		10	2655020000
MS-H 5/8.5		250	1161250000

幅/長さ/高さ	mm
最大電流/最大接続電線サイズ	A/mm <sup>2</sup>
接続電線範囲	mm <sup>2</sup>

### 技術データ

定格データ	
定格電圧	V
定格電流	A
定格電線断面積	mm <sup>2</sup>
インパルス耐電圧 / 汚染度	
プラグゲージ (IEC 60947-1) / 難燃性 (UL 94)	
認証	

### 接続電線 (H05V/H07V)

単線 / より線	mm <sup>2</sup>
細より線 / フェール付より線	mm <sup>2</sup>
被覆剥き長さ* / ドライブ刃先サイズ	mm/-

備考  
\*フェールの場合は導電部長さ (L2, 246頁~参照) を指します。

### 注文データ

本体	
	ページ
	ブルー
	グリーン/イエロー
備考	

### 適合アクセサリ

ショートバー (渡り金具)	▶119頁
	2極
	10極
エンドプレート	ページ
	ブルー
止め金具	▶118頁
	ページ、ねじ取付
	ページ、ワンタッチ取付
	ページ、ワンタッチ取付
プラグ (組立用プラグのカバーについては72頁をご覧ください。)	
セット	1極
セット	10極
組立用	中間用
組立用	始端用
組立用	終端用
ドライブ	▶220頁
	絶縁
端子台マーカ	▶226頁
マークシートホルダ	▶245頁

DINレールについては244頁、フェールについては246頁~をご覧ください。

## APGTB 4 2T VL 4C/2

4 mm<sup>2</sup>



6.1 x 100 x 53.5  
32 / 4  
0.14...4

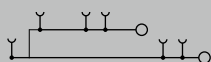

IEC 60947-7-1

IEC	UL	CSA	EN 60079-7
800	600	600	
32	30	30	
4	AWG 26...10	AWG 26...10	
8 kV / 3			
A4 / V-0			



定格電線範囲

0.5...4 / 0.5...4  
0.5...4 / 0.5...4  
12 / 0.6 x 3.5 mm

形番	梱包数	ご注文形番
APGTB 4 2T VL 4C/2	50	2540260000
APGTB 4 2T VL 4C/2 BL	50	2540270000

形番	許容電流	梱包数	ご注文形番
ZQV 4N/2	32 A	60	1527930000
ZQV 4N/10	32 A	20	1528090000
AEP 2T 4		20	2540000000
AEP 2T 4 BL		20	2540010000
AEB 35 SC/1		50	1991920000
ZEW 35/2		20	8630740000
AEB 35 SCL/1 V0		20	2661280000
APG 4/1	32 A	50	2540460000
APG 4/10	32 A	20	2540550000
APG 4 MI	32 A	50	2540580000
APG 4 L	32 A	50	2540360000
APG 4 R	32 A	50	2540610000
S3TL-D06-35-100		1	S3TL-D06-35-100
DEK 5/6 MM WS		600	2007120000
WS 8/6 MM WS		600	2007160000
AMR 4/50		10	2655020000
MS-H 5/8.5		250	1161250000

## APGTB 4 2T FT-PE 4C/2

4 mm<sup>2</sup>



6.1 x 100 x 53.5  
32 / 4  
0.14...4

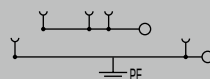

IEC 60947-7-1

IEC	UL	CSA	EN 60079-7
800	600	600	
32	30	30	
4	AWG 26...10		
8 kV / 3			
A4 / V-0			



定格電線範囲

0.5...4 / 0.5...4  
0.5...4 / 0.5...4  
12 / 0.6 x 3.5 mm

形番	梱包数	ご注文形番
APGTB 4 2T FT-PE 4C/2	50	2540290000

形番	許容電流	梱包数	ご注文形番
ZQV 4N/2	32 A	60	1527930000
ZQV 4N/10	32 A	20	1528090000
AEP 2T 4		20	2540000000
AEP 2T 4 BL		20	2540010000
AEB 35 SC/1		50	1991920000
ZEW 35/2		20	8630740000
AEB 35 SCL/1 V0		20	2661280000
APG 4/1	32 A	50	2540460000
APG 4/10	32 A	20	2540550000
APG 4 MI	32 A	50	2540580000
APG 4 L	32 A	50	2540360000
APG 4 R	32 A	50	2540610000
S3TL-D06-35-100		1	S3TL-D06-35-100
DEK 5/6 MM WS		600	2007120000
WS 8/6 MM WS		600	2007160000
AMR 4/50		10	2655020000
MS-H 5/8.5		250	1161250000

## APGTB 4 2T PE 4C/2

4 mm<sup>2</sup>



6.1 x 100 x 53.5  
/ 4  
0.14...4

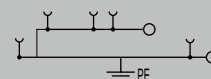

IEC 60947-7-2

IEC	UL	CSA	EN 60079-7
800	600	600	
4	AWG 26...10	AWG 26...10	
8 kV / 3			
A4 / V-0			



定格電線範囲

0.5...4 / 0.5...4  
0.5...4 / 0.5...4  
12 / 0.6 x 3.5 mm

形番	梱包数	ご注文形番
APGTB 4 2T PE 4C/2	50	2540300000

形番	許容電流	梱包数	ご注文形番
ZQV 4N/2	32 A	60	1527930000
ZQV 4N/10	32 A	20	1528090000
AEP 2T 4		20	2540000000
AEP 2T 4 BL		20	2540010000
AEB 35 SC/1		50	1991920000
ZEW 35/2		20	8630740000
AEB 35 SCL/1 V0		20	2661280000
APG 4/1	32 A	50	2540460000
APG 4/10	32 A	20	2540550000
APG 4 MI	32 A	50	2540580000
APG 4 L	32 A	50	2540360000
APG 4 R	32 A	50	2540610000
S3TL-D06-35-100		1	S3TL-D06-35-100
DEK 5/6 MM WS		600	2007120000
WS 8/6 MM WS		600	2007160000
AMR 4/50		10	2655020000
MS-H 5/8.5		250	1161250000



**組立用プラグ**

組立用プラグは用途に応じて、さまざまな色を組み合わせることでプラグを現場で直接組み立てられます。

各組立プラグにはブルー（BL）、グリーン（GN）およびベージュがあります。

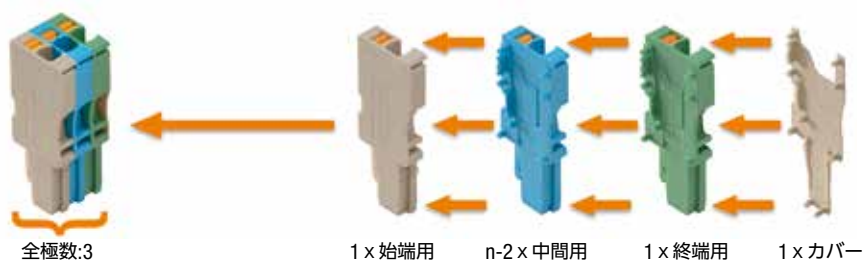

**プラグ**

**APG 1.5**

**APG 2.5**

**APG 4**

注文データ	
組立用プラグ	
 <p>APG 1.5</p>	始端用
	中間用
	終端用
	カバー
備考	

形番	梱包数	ご注文形番
APG 1.5 L	50	2482250000
APG 1.5 L BL	50	2482260000
APG 1.5 L GN	50	2482270000
APG 1.5 MI	50	2482280000
APG 1.5 MI BL	50	2482290000
APG 1.5 MI GN	50	2482300000
APG 1.5 R	50	2482310000
APG 1.5 R BL	50	2482320000
APG 1.5 R GN	50	2482330000
MCV APG 1.5	50	2485980000

形番	梱包数	ご注文形番
APG 2.5 L	50	1513830000
APG 2.5 L BL	50	1513840000
APG 2.5 L GN	50	1513850000
APG 2.5 MI	50	1513880000
APG 2.5 MI BL	50	1513900000
APG 2.5 MI GN	50	1513930000
APG 2.5 R	50	1513940000
APG 2.5 R BL	50	1513950000
APG 2.5 R GN	50	1513980000
MCV APG 2.5	50	2035590000

形番	梱包数	ご注文形番
APG 4 L	50	2540360000
APG 4 L BL	50	2540560000
APG 4 L GN	50	2540570000
APG 4 MI	50	2540580000
APG 4 MI BL	50	2540590000
APG 4 MI GN	50	2540600000
APG 4 R	50	2540610000
APG 4 R BL	50	2540620000
APG 4 R GN	50	2540630000
MCV APG 4	50	2540800000

**組合せ例 (APG1.5の場合)**

- 1極 始端用 (APG1.5L) + カバー (MCVAPG1.5)
- 2極 始端用 (APG1.5L) + 終端用 (APG1.5R) + カバー (MCVAPG1.5)
- 3極以上 始端用 (APG1.5L) + 中間用 (APG1.5MI) (\*) + 終端用 (APG1.5R) + カバー (MCVAPG1.5)

\*) 数量は「全極数-2」、その他は全て「1」

Klippon Connect Push-in式 Aシリーズ ユニバーサルレンジ



### コードエレメント

- プラグイン用コードエレメント
- 偶発的なミスを防ぎ、配線の信頼性を確保します

注文データ	1.5 mm <sup>2</sup> / 2.5 mm <sup>2</sup>
備考	

### APGCE

#### コードエレメント



形番	梱包数	ご注文形番
APGCE	50	1514490000

### 使用方法



① コードエレメントは1本ずつ折り取って、プラグイン端子台に挿入します。



② その対応するプラグ側の爪を折り、取り外します。こうすることでプラグイン端子台とプラグが鍵のようになり、誤挿入を防ぐことができます。

### ロックエレメント

- プラグ用ロックエレメント

注文データ	1.5 mm <sup>2</sup> 2.5 mm <sup>2</sup> / 4 mm <sup>2</sup>
備考	

### APGLE

#### ロックエレメント



形番	梱包数	ご注文形番
APGLE 1.5	25	2482720000
APGLE 2.5/4	25	2457570000

### 使用例



### ストレインリリーフ / 保護カバー

- 機械的ストレスから接続部を保護
- プラグからの不意な電線抜けを防止
- 汚れから接点を保護するフィンガープロテクションカバー

注文データ	1.5 mm <sup>2</sup>  2.5 mm <sup>2</sup> / 4 mm <sup>2</sup>
備考	

### APGSR

#### ストレインリリーフ



形番	梱包数	ご注文形番
APGSR 1.5	25	2482730000
APGSR 1.5 - 4P	25	2482740000
APGSR 1.5 - 8P	25	2482750000
APGSR 2.5/4	25	2457580000
APGSR 2.5/4 - 4P	25	2457590000
APGSR 2.5/4 - 8P	25	2457600000

### ストレインリリーフ使用例



### APGPC

#### 保護カバー



形番	梱包数	ご注文形番
APGPC 1.5	50	2482530000
APGPC 2.5	50	1514500000
APGPC 4	50	2540960000



Klippon Connect Push-in式 Aシリーズ ユニバーサルレンジ

## APG 1.5...(セット)

1.5 mm<sup>2</sup>



## APG 2.5...(セット)

2.5 mm<sup>2</sup>



幅/長さ/高さ	mm
最大電流/最大接続電線サイズ	A/mm <sup>2</sup>
接続電線範囲	mm <sup>2</sup>

3.5 x 14 x 31.15
<b>17.5 / 1.5</b>
<b>0.14...1.5</b>

5.1 x 16.5 x 42.5
<b>24 / 2.5</b>
<b>0.14...2.5</b>

### 技術データ

定格データ	
定格電圧	V
クランプ支持およびプラグイン式システムの最大電圧	-
定格電流	A
定格電線断面積	mm <sup>2</sup>
インパルス耐電圧 / 汚染度	
プラグゲージ (IEC 60947-1) / 難燃性 (UL 94)	
認証	

IEC 60947-7-1			
IEC	UL	CSA	EN 60079-7
500	300	300	
17.5	13	13	
1.5	AWG 26...14	AWG 26...14	
6 kV / 3			
A1 / V-0			

IEC 60947-7-1			
IEC	UL	CSA	EN 60079-7
800	600	600	
24	20	20	
2.5	AWG 28...12	AWG 28...12	
8 kV / 3			
A3 / V-0			



### 接続電線 (H05V/H07V)

単線 / より線	mm <sup>2</sup>
細より線 / フェルル付より線	mm <sup>2</sup>
被覆剥き長さ* / ドライバ刃先サイズ	mm/-

定格電線範囲	プラグイン式接続
0.5...1.5 / 0.5...1.5	
0.5...1.5 / 0.5...1.5	
10 / 0.4 x 2.0 mm	

定格電線範囲	プラグイン式接続
0.5...2.5 / 0.5...2.5	
0.5...2.5 / 0.5...2.5	
10 / 0.6 x 3.5 mm	

### 備考

\*フェルルの場合は導電部長さ (L2.246頁~参照) を指します。

### 注文データ

本体	
1極 (ページ)	
2極 (ページ)	
3極 (ページ)	
4極 (ページ)	
5極 (ページ)	
6極 (ページ)	
7極 (ページ)	
8極 (ページ)	
9極 (ページ)	
10極 (ページ)	
3極 (ページ) / ブルー / グリーン	
4極 (ページ) / 3極 / ブルー / グリーン / 1極	
5極 (ページ) / 3極 / ブルー / 1極 / グリーン / 1極	

形番	梱包数	ご注文形番
APG 1.5/1	50	2482340000
APG 1.5/2	25	2482350000
APG 1.5/3	25	2482360000
APG 1.5/4	25	2482370000
APG 1.5/5	25	2482380000
APG 1.5/6	25	2482390000
APG 1.5/7	25	2482400000
APG 1.5/8	20	2482410000
APG 1.5/9	20	2482420000
APG 1.5/10	20	2482430000
APG 1.5/3-BG-BL-GN	25	2482460000
APG 1.5/4-3BG-GN	25	2482450000
APG 1.5/5-3BG-BL-GN	25	2482440000

形番	梱包数	ご注文形番
APG 2.5/1	50	1513720000
APG 2.5/2	25	1513640000
APG 2.5/3	25	1513650000
APG 2.5/4	25	1513670000
APG 2.5/5	25	1513680000
APG 2.5/6	25	1513690000
APG 2.5/7	25	1513700000
APG 2.5/8	20	1513730000
APG 2.5/9	20	1513740000
APG 2.5/10	20	1513770000
APG 2.5/3-BG-BL-GN	25	1513820000
APG 2.5/4-3BG-GN	25	1513790000
APG 2.5/5-3BG-BL-GN	25	1513780000

### 備考

### 適合アクセサリ

コードエレメント (端子台側アクセサリ)	
保護カバー (端子台側アクセサリ)	
ロックエレメント	
ストreinリリース	
端子台マーカ	▶ 226頁
マークシートホルダ	▶ 245頁

形番	許容電流	梱包数	ご注文形番
APGCE		50	1514490000
APGPC 1.5		50	2482530000
APGLE 1.5		25	2482720000
APGSR 1.5		25	2482730000
APGSR 1.5 - 4P		25	2482740000
APGSR 1.5 - 8P		25	2482750000
DEK 5/3.5 MM WS		1000	2007100000
WS 8/3.5 MM WS		1000	2007140000
AMR 1.5/50		10	2655000000

形番	許容電流	梱包数	ご注文形番
APGCE		50	1514490000
APGPC 2.5		50	1514500000
APGLE 2.5/4		25	2457570000
APGSR 2.5/4		25	2457580000
APGSR 2.5/4 - 4P		25	2457590000
APGSR 2.5/4 - 8P		25	2457600000
DEK 5/5 MM WS		800	2007110000
WS 8/5 MM WS		800	2007150000
AMR 2.5/50		10	2655010000
MS-H 5/8.5		250	1161250000

DINレールについては244頁、フェルルについては246頁~をご覧ください。

APG 4...(セット)

4 mm<sup>2</sup>



6.1 x 19 x 50.95  
32 / 4  
0.14...4

In accordance with IEC 60947-7-1

IEC	UL	CSA	EN 60079-7
690	600		
32	30		
4	AWG 26...10		
	8 kV / 3		
	A4 / V-0		



定格電線範囲	プラグイン式接続
0.5...4 / 0.5...4	
0.5...4 / 0.5...4	
10 / 0.6 x 3.5 mm	

形番	梱包数	ご注文形番
APG 4/1	50	2540460000
APG 4/2	25	2540470000
APG 4/3	25	2540480000
APG 4/4	25	2540490000
APG 4/5	25	2540500000
APG 4/6	25	2540510000
APG 4/7	25	2540520000
APG 4/8	20	2540530000
APG 4/9	20	2540540000
APG 4/10	20	2540550000
APG 4/3-BG-BL-GN	25	2540450000
APG 4/4-3BG-GN	25	2540440000
APG 4/5-3BG-BL-GN	25	2540430000

形番	許容電流	梱包数	ご注文形番
APGCE		50	1514490000
APGPC 4		50	2540960000
APGLE 2.5/4		25	2457570000
APGSR 2.5/4		25	2457580000
APGSR 2.5/4 - 4P		25	2457590000
APGSR 2.5/4 - 8P		25	2457600000
DEK 5/6 MM WS		600	2007120000
WS 8/6 MM WS		600	2007160000
AMR 4/50		10	2655020000
MS-H 5/8.5		250	1161250000



## 電気回路の安全な保護と確実な断路機能

### ヒューズ端子台 & 断路端子台

過電流保護と断路は盤内で非常に重要な機能です。作業員および機械を安全に保つため、これらの機能を組み込んだ、接続ソリューションが求められています。

ヒューズ端子台および断路端子台は、過電流保護機能と断路機能を持っています。

コンパクトなデザインで限られたスペースでも取付けが可能のため、盤の柔軟な設計を可能にします。



ヒューズ端子台および断路端子台は Push-in 接続で配線作業が簡単です。さまざまな産業用アプリケーションで使用可能です。

Your  
special  
advantages:

#### 簡単な作業性

標準のマイナスドライバでヒューズホルダを簡単に開けることができます。特別なツールが必要ないため、メンテナンス作業が簡単に、効率的に行えます。



**付属ヒューズホルダ**

ヒューズホルダは端子台にヒンジでつながっているため、ヒューズの交換時や断路時にホルダをなくすことはありません。



**テストポイント**

すべての接続ポイントにテストポイントが用意され、回路テストをスムーズに行うことが可能です。

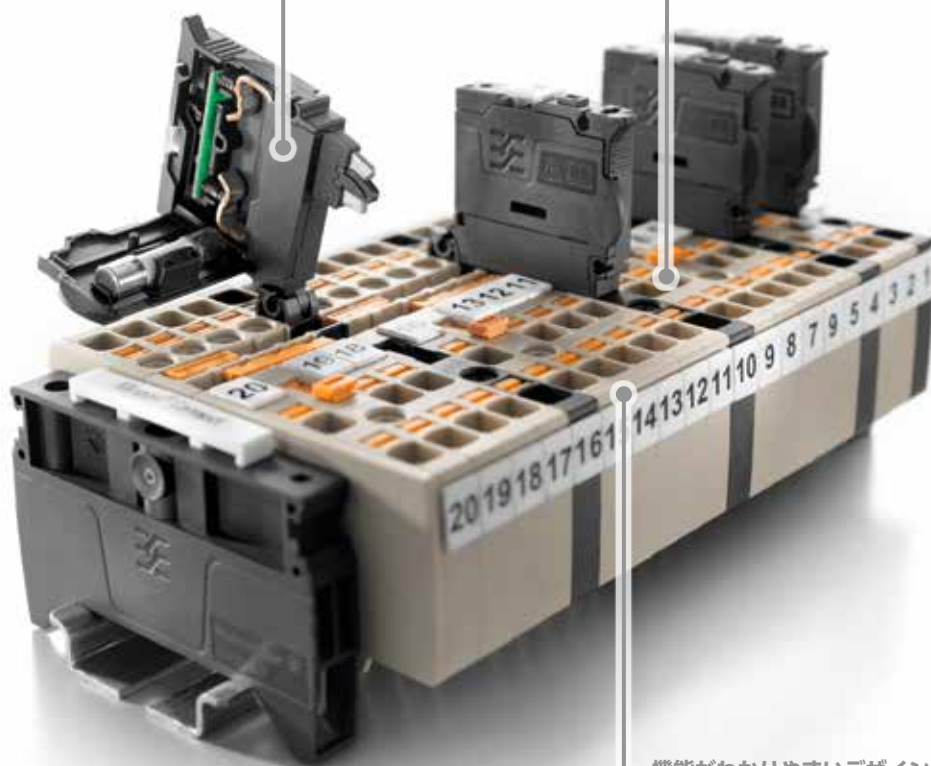

**機能がわかりやすいデザイン**

高いデザイン性により端子台の機能はそれぞれ、一目ただけで明確に区別できます。そのため安全で効率的なメンテナンス作業が可能です。

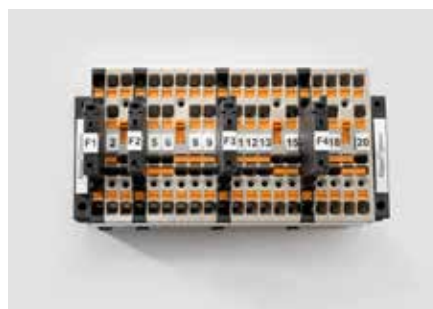

Klippon Connect Push-in式 Aシリーズ ユニバーサルレンジ

AFS 2.5 CF 2C

2.5 mm<sup>2</sup>

## ヒューズ端子台



幅/長さ/高さ	mm
最大電流/最大接続電線サイズ	A/mm <sup>2</sup>
接続電線範囲	mm <sup>2</sup>

回路図の詳細については259頁をご覧ください。

5.1 x 77.5 x 37.65

10 / 2.5

0.14...2.5

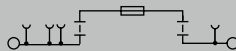

### 技術データ

<b>定格データ</b>	
隣接端子台との定格電圧	V
定格電流	A
定格電線断面積	mm <sup>2</sup>
インパルス耐電圧 / 汚染度	
プラグゲージ (IEC 60947-1) / 難燃性 (UL 94)	
認証	

### 接続電線 (H05V/H07V)

単線 / より線	mm <sup>2</sup>
細より線 / フェルール付より線	mm <sup>2</sup>
被覆剥き長さ* / ドライバ刃先サイズ	

<b>備考</b>	
*フェルールの場合は導電部長さ (L2、246頁~参照) を指します。	

### 注文データ

<b>本体</b>	
	400 V DC, LED無
	12 V DC, LED付
	24 V DC, LED付

<b>備考</b>	
LED付の場合、ヒューズが切れるとLEDが点灯します。	

### 適合アクセサリ

<b>ショートバー (渡り金具)</b>	▶119頁
	2極
	10極

<b>エンドプレート</b>	ブラック
----------------	------

<b>止め金具</b>	▶118頁
	ページ、ねじ取付
	ページ、ワンタッチ取付
	ページ、ワンタッチ取付

<b>テストプラグ</b>	
---------------	--

<b>同サイズの端子台</b>	
-----------------	--

<b>ドライバ</b>	▶220頁
	絶縁

<b>端子台マーカ</b>	▶226頁
---------------	-------

<b>マークシートホルダ</b>	▶245頁
------------------	-------

DINレールについては244頁、フェルールについては246頁~をご覧ください。

IEC 60947-7-3

IEC	UL	CSA	EN 60079-7
500	300	300	
10	16		
2.5	AWG 28...12		
/ 3			
A3 /			



### 定格電線範囲

0.5...2.5 / 0.5...2.5
0.5...2.5 / 0.5...2.5
10 / 0.6 x 3.5 mm

形番	梱包数	ご注文形番
AFS 2.5 CF 2C BK	50	2466530000
AFS 2.5 CF 2C 12V BK	50	2466610000
AFS 2.5 CF 2C 24V BK	50	2466600000

形番	許容電流	梱包数	ご注文形番
ZQV 2.5N/2	24 A	60	1527540000
ZQV 2.5N/10	24 A	20	1527690000

AEP 4C 2.5 BK	50	2486660000
---------------	----	------------

AEB 35 SC/1	50	1991920000
-------------	----	------------

ZEW 35/2	20	8630740000
----------	----	------------

AEB 35 SCL/1 V0	20	2661280000
-----------------	----	------------

PS 2.0 MC	20	0310000000
-----------	----	------------

A3C 2.5	24 A	100	1521740000
---------	------	-----	------------

A3C 2.5 PE		50	1521670000
------------	--	----	------------

ADT 2.5 2C	20 A	50	1989800000
------------	------	----	------------

A2C 2.5 /DT/FS	24 A	100	1989900000
----------------	------	-----	------------

A2C 2.5 PE /DT/FS		50	1989890000
-------------------	--	----	------------

S3TL-D06-35-100	1	S3TL-D06-35-100
-----------------	---	-----------------

DEK 5/5 MM WS	800	2007110000
---------------	-----	------------

WS 8/5 MM WS	800	2007150000
--------------	-----	------------

AMR 2.5/50	10	2655010000
------------	----	------------

MS-H 5/8.5	250	1161250000
------------	-----	------------

### DIN 72581-3:2001-03に準拠したブレード型ヒューズ

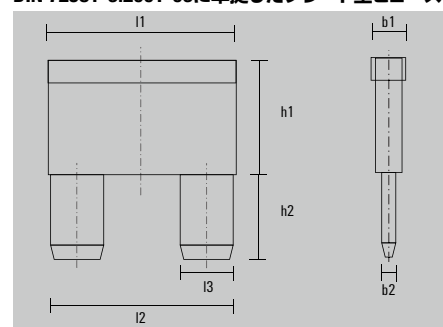

ブレード型ヒューズはお客様にてご準備ください。

b1 最大	b2 ± 0.4	h1 最大	h2 ± 0.2	l1 最大	l2 ± 0.3	l3 ± 0.2
4	0.82	9	7.5	12	10.9	2.8

単位:mm

AFS 4 2C

4 mm<sup>2</sup>



幅/長さ/高さ	mm
最大電流/最大接続電線サイズ	A/mm <sup>2</sup>
接続電線範囲	mm <sup>2</sup>

回路図の詳細については259頁をご覧ください。

技術データ

<b>定格データ</b>	
隣接端子台との定格電圧	V
定格電流	A
定格電線断面積	mm <sup>2</sup>
インパルス耐電圧 / 汚染度	
プラグゲージ (IEC 60947-1) / 難燃性 (UL 94)	
認証	

接続電線 (H05V/H07V)

単線 / より線	mm <sup>2</sup>
細より線 / フェール付より線	mm <sup>2</sup>
被覆剥き長さ* / ドライバ刃先サイズ	

備考

\*フェールの場合は導電部長さ (L2, 246頁~参照) を指します。

注文データ

<b>本体</b>	
500 V AC/DC, LED無	
10-36 V AC/DC, LED付	
30-70 V AC/DC, LED付	
60-150 V AC/DC, LED付	
100-250 V AC/DC, LED付	

備考

LED付の場合、ヒューズが切れるとLEDが点灯します。

適合アクセサリ

<b>ショートバー (渡り金具)</b>	▶119頁
2極	
10極	

<b>エンドプレート</b>	ブラック
----------------	------

<b>止め金具</b>	▶118頁
-------------	-------

- ページ、ねじ取付
- ページ、ワンタッチ取付
- ページ、ワンタッチ取付

<b>テストプラグ</b>	
---------------	--

<b>同サイズの端子台</b>	
-----------------	--

<b>ドライバ</b>	▶220頁
-------------	-------

絶縁

<b>端子台マーカ</b>	▶226頁
---------------	-------

<b>G-ヒューズカートリッジ、5 x 20 mm (IEC 60127-2)</b>	▶243頁
---	-------

- 0.25 A 速断
- 0.50 A 速断
- 1.00 A 速断
- 2.00 A 速断

<b>マークシートホルダ</b>	▶245頁
------------------	-------

DINレールについては244頁、フェールについては246頁~をご覧ください。

6.1 x 74 x 68  
6.3 / 4  
0.14...4

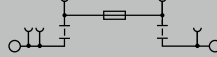

DIN EN 60947-7-3

Ex ec II  
C Gc II 3 G D

IEC	UL	CSA	EN 60079-7
500	150	150	
6.3	10	10	6.3
4	AWG 26...10	AWG 26...10	4 mm <sup>2</sup>
4 kV / 3			
A4 / V-0			

CE, UL, ENEC, ENEC, ENEC, ENEC, TUEV17ATEX8064U

定格電線範囲

0.5...4 / 0.5...4
0.5...4 / 0.5...4
12 / 0.6 x 3.5 mm

形番	梱包数	ご注文形番
AFS 4 2C BK	50	2429860000
AFS 4 2C 10-36V BK	50	2429870000
AFS 4 2C 30-70V BK	50	2434350000
AFS 4 2C 60-150V BK	50	2434380000
AFS 4 2C 100-250V BK	50	2434390000

形番	許容電流	梱包数	ご注文形番
ZQV 4N/2	32 A	60	1527930000
ZQV 4N/10	32 A	20	1528090000

AEP 3C 4 BK	20	2486640000
-------------	----	------------

AEB 35 SC/1	50	1991920000
-------------	----	------------

ZEW 35/2	20	8630740000
----------	----	------------

AEB 35 SCL/1 V0	20	2661280000
-----------------	----	------------

PS 2.0 MC	20	0310000000
-----------	----	------------

A3C 4	32 A	50	2051240000
-------	------	----	------------

A3C 4 PE	50	2051410000
----------	----	------------

S3TL-D06-35-100	1	S3TL-D06-35-100
-----------------	---	-----------------

DEK 5/6 MM WS	600	2007120000
---------------	-----	------------

WS 8/6 MM WS	600	2007160000
--------------	-----	------------

G 20/0.25A/F	0.25 A	10	0430500000
--------------	--------	----	------------

G 20/0.50A/F	0.5 A	10	0430600000
--------------	-------	----	------------

G 20/1.00A/F	1 A	10	0430700000
--------------	-----	----	------------

G 20/2.00A/F	2 A	10	0430900000
--------------	-----	----	------------

AMR 4/50	10	2655020000
----------	----	------------

MS-H 5/8.5	250	1161250000
------------	-----	------------

ヒューズの詳細は243頁をご参照ください。

配置	適用			
	短絡保護のみ		過負荷保護	
	T <sub>a</sub> 最大	公称値	T <sub>a</sub> 最大	公称値
単体取付け	41 °C	4.0 W / 6.3 A	31 °C	1.6 W / 6.3 A
隣接取付け	32 °C	2.5 W / 6.3 A	34 °C	1.6 W / 6.3 A

上記定格内でご使用ください。

AFS 4 2C BK/BL

4 mm<sup>2</sup>

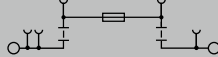

6.1 x 74 x 68  
6.3 / 4  
0.14...6

DIN EN 60947-7-3

IEC	UL	CSA	EN 60079-7
500	150	150	
6.3	10	10	6.3
4	AWG 26...10	AWG 26...10	4 mm <sup>2</sup>

4 kV / 3  
A4 / V-0



定格電線範囲

0.5...4 / 0.5...6  
0.5...6 / 0.5...4  
12 / 0.6 x 3.5 mm

配置	適用			
	短絡保護のみ		過負荷保護	
	T <sub>a</sub> 最大	公称値	T <sub>a</sub> 最大	公称値
単体取付け	41 °C	4.0 W / 6.3 A	31 °C	1.6 W / 6.3 A
隣接取付け	32 °C	2.5 W / 6.3 A	34 °C	1.6 W / 6.3 A

幅/長さ/高さ mm  
最大電流/最大接続電線サイズ A/mm<sup>2</sup>  
接続電線範囲 mm<sup>2</sup>

## 技術データ

**定格データ**  
隣接端子台との定格電圧 V  
定格電流 A  
定格電線断面積 mm<sup>2</sup>  
インパルス耐電圧 / 汚染度  
プラグゲージ (IEC 60947-1) / 難燃性 (UL 94)  
認証

**接続電線 (H05V/H07V)**  
単線 / より線 mm<sup>2</sup>  
細より線 / フェルール付より線 mm<sup>2</sup>  
被覆剥き長さ\* / ドライバ刃先サイズ

**備考**  
\*フェルールの場合は導電部長さ (L2、246頁~参照) を指します。

## 注文データ

**本体**  
500 V AC/DC, LED無

**備考**

## 適合アクセサリ

**ショートバー (渡り金具)** ▶119頁  
2極  
10極

**エンドプレート**  
ブラック

**止め金具** ▶118頁  
ページ、ねじ取付  
ページ、ワンタッチ取付  
ページ、ワンタッチ取付

**テストプラグ**

**同サイズの端子台**

**ドライバ** ▶220頁  
絶縁

**端子台マーカ** ▶226頁

**G-ヒューズカートリッジ、5 x 20 mm (IEC 60127-2)** ▶243頁  
0.25 A 速断  
0.50 A 速断  
1.00 A 速断  
2.00 A 速断

**マークシートホルダ** ▶245頁

形番	梱包数	ご注文形番
AFS 4 2C BK/BL	50	2548140000

形番	許容電流	梱包数	ご注文形番
ZQV 4N/2	32 A	60	1527930000
ZQV 4N/10	32 A	20	1528090000
AEP 3C 4 BK		20	2486640000
AEB 35 SC/1		50	1991920000
ZEW 35/2		20	8630740000
AEB 35 SCL/1 V0		20	2661280000
PS 2.0 MC		20	0310000000
A3C 4	32 A	50	2051240000
A3C 4 PE		50	2051410000
S3TL-D06-35-100		1	S3TL-D06-35-100
DEK 5/6 MM WS		600	2007120000
WS 8/6 MM WS		600	2007160000
G 20/0.25A/F	0.25 A	10	0430500000
G 20/0.50A/F	0.5 A	10	0430600000
G 20/1.00A/F	1 A	10	0430700000
G 20/2.00A/F	2 A	10	0430900000
AMR 4/50		10	2655020000
MS-H 5/8.5		250	1161250000

DINレールについては244頁、フェルールについては246頁~をご覧ください。

## 断路端子台

幅/長さ/高さ	mm
最大電流/最大接続電線サイズ	A/mm <sup>2</sup>
接続電線範囲	mm <sup>2</sup>

回路図の詳細については259頁をご覧ください。

### 技術データ

定格データ	
定格電圧	V
定格電流	A
定格電線断面積	mm <sup>2</sup>
インパルス耐電圧 / 汚染度	
プラグゲージ (IEC 60947-1) / 難燃性 (UL 94)	
認証	

接続電線 (H05V/H07V)	
単線 / より線	mm <sup>2</sup>
細より線 / フェルール付より線	mm <sup>2</sup>
被覆剥き長さ* / ドライバ刃先サイズ	mm/-

備考	
*フェルールの場合は導電部長さ (L2, 246頁~参照) を指します。	

### 注文データ

本体	
	ページ
	ブルー
	断路レバーなし

備考	
----	--

### 適合アクセサリ

ショートバー (渡り金具)	
	▶119頁
	2極
	10極

エンドプレート	
	ページ
	ブルー

止め金具	
	▶118頁
	ページ、ねじ取付
	ページ、ワンタッチ取付
	ページ、ワンタッチ取付

テストアダプタ	
	▶124頁
	1極 / 始端用
	中間用 / 終端用
	3極
	5極

テストプラグ	
--------	--

ドライバ	
	▶220頁
	絶縁

端子台マーカ	
	▶226頁

マークシートホルダ	
	▶245頁

DINレールについては244頁、フェルールについては246頁~をご覧ください。

## ADT 2.5 2C 2.5 mm<sup>2</sup>



5.1 x 77.5 x 37.65	
20 / 2.5	
0.14...2.5	

IEC 60947-7-1			
IEC	UL	CSA	EN 60079-7
500	300	300	
20	20	20	
2.5	AWG 28...12	AWG 28...12	
6 kV / 3			
A3 / V-0			



定格電線範囲	
0.5...2.5 / 0.5...2.5	
0.5...2.5 / 0.5...2.5	
10 / 0.6 x 3.5 mm	

形番	梱包数	ご注文形番
ADT 2.5 2C	50	1989800000
ADT 2.5 2C BL	50	1989810000

形番	許容電流	梱包数	ご注文形番
ZQV 2.5N/2	24 A	60	1527540000
ZQV 2.5N/10	24 A	20	1527690000

形番	許容電流	梱包数	ご注文形番
AEP 4C 2.5		50	1521530000
AEP 4C 2.5 BL		50	1521640000

形番	許容電流	梱包数	ご注文形番
AEB 35 SC/1		50	1991920000
ZEW 35/2		20	8630740000
AEB 35 SCL/1 V0		20	2661280000

形番	許容電流	梱包数	ご注文形番
ATPG 1.5-10 L	0.2 A	50	1991890000
ATPG 2.5 MI-R	0.2 A	50	1991960000
ATPG 2.5/3	0.2 A	25	2041190000
ATPG 2.5/5	0.2 A	25	2041180000

形番	許容電流	梱包数	ご注文形番
PS 2.0 MC		20	0310000000

形番	許容電流	梱包数	ご注文形番
S3TL-D06-35-100		1	S3TL-D06-35-100

形番	許容電流	梱包数	ご注文形番
DEK 5/5 MM WS		800	2007110000
WS 8/5 MM WS		800	2007150000

形番	許容電流	梱包数	ご注文形番
AMR 2.5/50		10	2655010000
MS-H 5/8.5		250	1161250000

ADT 2.5 2C W/O DTLV(1989930000)と同じカートリッジヒューズホルダ、断路プラグ、モジュールプラグをご使用いただけます。

## A2C 2.5 /DT/FS 2.5 mm<sup>2</sup>

断路 / ヒューズ機能付  
A2C 2.5 /DT/FSはADT 2.5 及びAFS 2.5と合わせて使用する製品です。



5.1 x 77.5 x 36.5	
24 / 2.5	
0.14...2.5	

IEC 60947-7-1			
IEC	UL	CSA	EN 60079-7
800	600	600	
24	20	20	
2.5	AWG 28...12	AWG 28...12	
8 kV / 3			
A3 / V-0			



定格電線範囲	
0.5...2.5 / 0.5...2.5	
0.5...2.5 / 0.5...2.5	
10 / 0.6 x 3.5 mm	

形番	梱包数	ご注文形番
A2C 2.5 /DT/FS	100	1989900000
A2C 2.5 /DT/FS BL	100	1989910000

形番	許容電流	梱包数	ご注文形番
ZQV 2.5N/2	24 A	60	1527540000
ZQV 2.5N/10	24 A	20	1527690000

形番	許容電流	梱包数	ご注文形番
AEP 4C 2.5		50	1521530000
AEP 4C 2.5 BL		50	1521640000

形番	許容電流	梱包数	ご注文形番
AEB 35 SC/1		50	1991920000
ZEW 35/2		20	8630740000
AEB 35 SCL/1 V0		20	2661280000

形番	許容電流	梱包数	ご注文形番
ATPG 1.5-10 L	0.2 A	50	1991890000
ATPG 2.5 MI-R	0.2 A	50	1991960000
ATPG 2.5/3	0.2 A	25	2041190000
ATPG 2.5/5	0.2 A	25	2041180000

形番	許容電流	梱包数	ご注文形番
PS 2.0 MC		20	0310000000

形番	許容電流	梱包数	ご注文形番
S3TL-D06-35-100		1	S3TL-D06-35-100

形番	許容電流	梱包数	ご注文形番
DEK 5/5 MM WS		800	2007110000
WS 8/5 MM WS		800	2007150000

形番	許容電流	梱包数	ご注文形番
AMR 2.5/50		10	2655010000
MS-H 5/8.5		250	1161250000

ADT 2.5 2C W/O DTLV(1989930000)と同じカートリッジヒューズホルダ、断路プラグ、モジュールプラグをご使用いただけます。

Klippon Connect Push-in式 Aシリーズ ユニバーサルレンジ

Klippon Connect Push-in式 Aシリーズ ユニバーサルレンジ

## A2C 2.5 PE /DT/FS

2.5 mm<sup>2</sup>

アース / 断路 / ヒューズ機能付

A2C 2.5 PE/DT/FSはADT 2.5 及びAFS 2.5と組合わせて使用する製品です。



5.1 x 77.5 x 36.5  
/ 2.5  
0.14...2.5

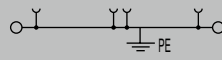

IEC 60947-7-2

IEC	UL	CSA	EN 60079-7
	600	600	
2.5	AWG 28...12	AWG 28...12	
	8 kV / 3		
	A3 / V-0		



定格電線範囲

0.5...2.5 / 0.5...2.5  
0.5...2.5 / 0.5...2.5  
10 / 0.6 x 3.5 mm

## ADT 2.5 3C

2.5 mm<sup>2</sup>



5.1 x 84.5 x 37.65  
20 / 2.5  
0.14...2.5

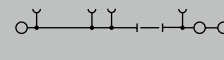

IEC 60947-7-1

IEC	UL	CSA	EN 60079-7
500	300	300	
20	20	20	
2.5	AWG 28...12	AWG 28...12	
	6 kV / 3		
	A3 / V-0		



定格電線範囲

0.5...2.5 / 0.5...2.5  
0.5...2.5 / 0.5...2.5  
10 / 0.6 x 3.5 mm

幅/長さ/高さ mm  
最大電流/最大接続電線サイズ A/mm<sup>2</sup>  
接続電線範囲 mm<sup>2</sup>

回路図の詳細については259頁をご覧ください。

### 技術データ

定格データ	
定格電圧	V
定格電流	A
定格電線断面積	mm <sup>2</sup>
インパルス耐電圧 / 汚染度	
プラグゲージ (IEC 60947-1) / 難燃性 (UL 94)	
認証	

### 接続電線 (H05V/H07V)

単線 / より線	mm <sup>2</sup>
細より線 / フェルール付より線	mm <sup>2</sup>
被覆剥き長さ* / ドライバ刃先サイズ	mm/-

備考  
\*フェルールの場合は導電部長さ (L2, 246頁~参照) を指します。

### 注文データ

本体	ページ ブルー 断路レバーなし
備考	

### 適合アクセサリ

ショートバー (渡り金具)	▶119頁 2極 10極
エンドプレート	ページ ブルー
止め金具	▶118頁 ページ、ねじ取付 ページ、ワンタッチ取付 ページ、ワンタッチ取付
テストアダプタ	▶124頁 1極 / 始端用 中間用 / 終端用 3極 5極
テストプラグ	
ドライバ	▶220頁 絶縁
端子台マーカ	▶226頁
マークシートホルダ	▶245頁

DINレールについては244頁、フェルールについては246頁~をご覧ください。

形番	梱包数	ご注文形番
A2C 2.5 PE /DT/FS	50	1989890000

形番	許容電流	梱包数	ご注文形番
AEP 4C 2.5		50	1521530000
AEB 35 SC/1	50	50	1991920000
ZEW 35/2	20	20	8630740000
AEB 35 SCL/1 V0	20	20	2661280000
ATPG 1.5-10 L	0.2 A	50	1991890000
ATPG 2.5 MI-R	0.2 A	50	1991960000
ATPG 2.5/3	0.2 A	25	2041190000
ATPG 2.5/5	0.2 A	25	2041180000
PS 2.0 MC		20	0310000000
S3TL-D06-35-100		1	S3TL-D06-35-100
DEK 5/5 MM WS	800		2007110000
WS 8/5 MM WS	800		2007150000
AMR 2.5/50		10	2655010000
MS-H 5/8.5	250		1161250000

ADT 2.5 2C W/O DTLV (1989930000) と同じカートリッジヒューズホルダ、断路プラグ、モジュールプラグをご使用いただけます。

形番	梱包数	ご注文形番
ADT 2.5 3C	50	1989830000
ADT 2.5 3C BL	50	1989840000

形番	許容電流	梱包数	ご注文形番
ZQV 2.5N/2	24 A	60	1527540000
ZQV 2.5N/10	24 A	20	1527690000
AEP DT 2.5 3C		50	1989970000
AEB 35 SC/1	50	50	1991920000
ZEW 35/2	20	20	8630740000
AEB 35 SCL/1 V0	20	20	2661280000
ATPG 1.5-10 L	0.2 A	50	1991890000
ATPG 2.5 MI-R	0.2 A	50	1991960000
ATPG 2.5/3	0.2 A	25	2041190000
ATPG 2.5/5	0.2 A	25	2041180000
PS 2.0 MC		20	0310000000
S3TL-D06-35-100		1	S3TL-D06-35-100
DEK 5/5 MM WS	800		2007110000
WS 8/5 MM WS	800		2007150000
AMR 2.5/50		10	2655010000
MS-H 5/8.5	250		1161250000

ADT 2.5 2C W/O DTLV (1989930000) と同じカートリッジヒューズホルダ、断路プラグ、モジュールプラグをご使用いただけます。



ADT 2.5 4C

2.5 mm<sup>2</sup>



5.1 x 96 x 37.65  
20 / 2.5  
0.14...2.5

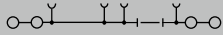

IEC 60947-7-1

IEC	UL	CSA	EN 60079-7
500	300	300	
20	20	20	
2.5	AWG 28...12	AWG 28...12	

6 kV / 3

A3 / V-0



定格電線範囲

0.5...2.5 / 0.5...2.5

0.5...2.5 / 0.5...2.5

10 / 0.6 x 3.5 mm

形番	梱包数	ご注文形番
ADT 2.5 4C	50	1989860000
ADT 2.5 4C BL	50	1989870000

形番	許容電流	梱包数	ご注文形番
ZQV 2.5N/2	24 A	60	1527540000
ZQV 2.5N/10	24 A	20	1527690000
AEP DT 2.5 4C		50	1989980000
AEB 35 SC/1		50	1991920000
ZEW 35/2		20	8630740000
AEB 35 SCL/1 V0		20	2661280000
ATPG 1.5-10 L	0.2 A	50	1991890000
ATPG 2.5 MI-R	0.2 A	50	1991960000
ATPG 2.5/3	0.2 A	25	2041190000
ATPG 2.5/5	0.2 A	25	2041180000
PS 2.0 MC		20	0310000000
S3TL-D06-35-100		1	S3TL-D06-35-100
DEK 5/5 MM WS		800	2007110000
WS 8/5 MM WS		800	2007150000
AMR 2.5/50		10	2655010000
MS-H 5/8.5		250	1161250000

ADT 2.5 2C W/O DTLV(1989930000)と同じカートリッジヒューズホルダ、断路プラグ、モジュールプラグをご使用いただけます。

ADT 4 2C

4 mm<sup>2</sup>



6.1 x 74 x 41  
20 / 4  
0.14...4

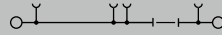

IEC/EN 60947-7-1:2009

IEC	UL	CSA	EN 60079-7
500	600	600	
24	20	20	
4	AWG 26...10	AWG 26...10	

4 kV / 3

A4 / V-0



定格電線範囲

0.5...4 / 0.5...4

0.5...4 / 0.5...4

10 / 0.6 x 3.5 mm

形番	梱包数	ご注文形番
ADT 4 2C	50	2429850000
ADT 4 2C BL	50	2429880000

形番	許容電流	梱包数	ご注文形番
ZQV 4N/2	32 A	60	1527930000
ZQV 4N/10	32 A	20	1528090000
AEP 3C 4		20	2051720000
AEP 3C 4 BL		20	2051880000
AEB 35 SC/1		50	1991920000
ZEW 35/2		20	8630740000
AEB 35 SCL/1 V0		20	2661280000
ATPG 1.5-10 L	0.2 A	50	1991890000
ATPG 4 MI-R	0.2 A	50	1991860000
PS 2.0 MC		20	0310000000
S3TL-D06-35-100		1	S3TL-D06-35-100
DEK 5/6 MM WS		600	2007120000
WS 8/6 MM WS		600	2007160000
AMR 4/50		10	2655020000
MS-H 5/8.5		250	1161250000

ADT 2.5 2C W/O DTLV(1989930000)と同じカートリッジヒューズホルダ、断路プラグ、モジュールプラグをご使用いただけます。

A2T 2.5 DT/DT

2.5 mm<sup>2</sup>



5.1 x 115 x 50.5  
16 / 2.5  
0.14...2.5

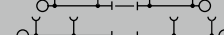

IEC 60947-7-1

IEC	UL	CSA	EN 60079-7
400	300		
16	19		
2.5	AWG 26...12		

/ 3

A3 / V-0



定格電線範囲

0.5...2.5 / 0.5...2.5

0.5...2.5 / 0.5...2.5

10 / 0.6 x 3.5 mm

形番	梱包数	ご注文形番
A2T 2.5 DT/DT	50	2744110000
A2T 2.5 DT/DT BL	50	2744120000

形番	許容電流	梱包数	ご注文形番
ZQV 2.5N/2	24 A	60	1527540000
ZQV 2.5N/10	24 A	20	1527690000
AEP DT 2.5 2T		20	2744150000
AEP DT 2.5 2T BL		20	2744160000
AEB 35 SC/1		50	1991920000
ZEW 35/2		20	8630740000
AEB 35 SCL/1 V0		20	2661280000
ATPG 1.5-10 L	0.2 A	50	1991890000
ATPG 2.5 MI-R	0.2 A	50	1991960000
ATPG 2.5/3	0.2 A	25	2041190000
ATPG 2.5/5	0.2 A	25	2041180000
PS 2.0 MC		20	0310000000
S3TL-D06-35-100		1	S3TL-D06-35-100
DEK 5/5 MM WS		800	2007110000
WS 8/5 MM WS		800	2007150000
AMR 2.5/50		10	2655010000
MS-H 5/8.5		250	1161250000

ADT 2.5 2C W/O DTLV(1989930000)と同じカートリッジヒューズホルダ、断路プラグ、モジュールプラグをご使用いただけます。

A2T 2.5 DT/FT

2.5 mm<sup>2</sup>



5.1 x 115 x 50.5

16 / 2.5

0.14...2.5

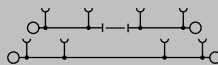

回路図の詳細については259頁をご覧ください。

幅/長さ/高さ	mm
最大電流/最大接続電線サイズ	A/mm <sup>2</sup>
接続電線範囲	mm <sup>2</sup>

技術データ

定格データ	
定格電圧	V
定格電流	A
定格電線断面積	mm <sup>2</sup>
インパルス耐電圧 / 汚染度	
プラグゲージ (IEC 60947-1) / 難燃性 (UL 94)	
認証	

接続電線 (H05V/H07V)	
単線 / より線	mm <sup>2</sup>
細より線 / フェルール付より線	mm <sup>2</sup>
被覆剥き長さ* / ドライバ刃先サイズ	mm/-

備考	
*フェルールの場合は導電部長さ (L2, 246頁~参照) を指します。	

注文データ

本体	
	ページ
	ブルー
	断路レバーなし

備考	
----	--

適合アクセサリ

ショートバー (渡り金具)	
	▶119頁
	2極
	10極

エンドプレート	
	ページ
	ブルー

止め金具	
	▶118頁
	ページ、ねじ取付
	ページ、ワンタッチ取付
	ページ、ワンタッチ取付

テストアダプタ	
	▶124頁
	1極 / 始端用
	中間用 / 終端用
	3極
	5極

テストプラグ	
--------	--

ドライバ	
	▶220頁
	絶縁

端子台マーカ	
	▶226頁

マークシートホルダ	
	▶245頁

IEC/EN 60947-7-1

IEC	UL	CSA	EN 60079-7
400	300		
16	19		
2.5	AWG 26...12		
/ 3			
A3 / V-0			



定格電線範囲	
0.5...2.5 / 0.5...2.5	
0.5...2.5 / 0.5...2.5	
10 / 0.6 x 3.5 mm	

形番	梱包数	ご注文形番
A2T 2.5 DT/FT	50	2744130000
A2T 2.5 DT/FT BL	50	2744140000

形番	許容電流	梱包数	ご注文形番
ZQV 2.5N/2	24 A	60	1527540000
ZQV 2.5N/10	24 A	20	1527690000

AEP DT 2.5 2T	20	2744150000
AEP DT 2.5 2T BL	20	2744160000

AEB 35 SC/1	50	1991920000
ZEW 35/2	20	8630740000
AEB 35 SCL/1 V0	20	2661280000

ATPG 1.5-10 L	0.2 A	50	1991890000
ATPG 2.5 MI-R	0.2 A	50	1991960000
ATPG 2.5/3	0.2 A	25	2041190000
ATPG 2.5/5	0.2 A	25	2041180000

PS 2.0 MC	20	0310000000
-----------	----	------------

S3TL-D06-35-100	1	S3TL-D06-35-100
-----------------	---	-----------------

DEK 5/5 MM WS	800	2007110000
WS 8/5 MM WS	800	2007150000

AMR 2.5/50	10	2655010000
MS-H 5/8.5	250	1161250000

DINレールについては244頁、フェルールについては246頁~をご覧ください。

ADT 2.5 2C W/O DTLV(1989930000)と同じカートリッジヒューズホルダ、断路プラグ、モジュールプラグをご使用いただけます。

ADT 2.5 2C W/O DTLV

2.5 mm<sup>2</sup>



5.1 x 77.5 x 36.5  
20 / 2.5  
0.14...2.5

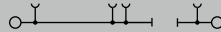

IEC 60947-7-1

IEC	UL	CSA	EN 60079-7
500	300	300	
20	20	20	
2.5	AWG 28...12	AWG 28...12	
6 kV / 3			
A3 / V-0			



定格電線範囲

0.5...2.5 / 0.5...2.5
0.5...2.5 / 0.5...2.5
10 / 0.6 x 3.5 mm

形番	梱包数	ご注文形番
ADT 2.5 2C W/O DTLV	50	1989930000

形番	許容電流	梱包数	ご注文形番
ZQV 2.5N/2	24 A	60	1527540000
ZQV 2.5N/10	24 A	20	1527690000
AEP 4C 2.5		50	1521530000
AEP 4C 2.5 BL		50	1521640000
AEB 35 SC/1		50	1991920000
ZEW 35/2		20	8630740000
AEB 35 SCL/1 V0		20	2661280000
ATPG 1.5-10 L	0.2 A	50	1991890000
ATPG 2.5 MI-R	0.2 A	50	1991960000
S3TL-D06-35-100		1	S3TL-D06-35-100
DEK 5/5 MM WS		800	2007110000
WS 8/5 MM WS		800	2007150000
SIHA 3/G20	6.3 A	25	7921560000
SIHA 3/G20/LD 10-36V		25	7921570000
SIHA 3/G20/LD 35-70V		25	7921580000
SIHA 3/G20/LD 60-150V		25	7921590000
SIHA 3/G20/LD 140-250V		25	7921600000
TNST OR	20 A	50	2463540000
TNST	20 A	50	1833090000
BEST		50	1833100000
BEST/D	1 A	50	1878560000
BEST/DRBR	22 A	50	1878570000

ADT 2.5 2C (1989800000)と同じマークシートホルダをご使用いただけます。

ADT 2.5 3C W/O DTLV

2.5 mm<sup>2</sup>



5.1 x 84.5 x 36.5  
20 / 2.5  
0.14...2.5

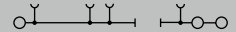

IEC 60947-7-1

IEC	UL	CSA	EN 60079-7
500	300	300	
20	20	20	
2.5	AWG 28...12	AWG 28...12	
6 kV / 3			
A3 / V-0			



定格電線範囲

0.5...2.5 / 0.5...2.5
0.5...2.5 / 0.5...2.5
10 / 0.6 x 3.5 mm

形番	梱包数	ご注文形番
ADT 2.5 3C W/O DTLV	50	1989940000

形番	許容電流	梱包数	ご注文形番
ZQV 2.5N/2	24 A	60	1527540000
ZQV 2.5N/10	24 A	20	1527690000
AEP DT 2.5 3C		50	1989970000
AEB 35 SC/1		50	1991920000
ZEW 35/2		20	8630740000
AEB 35 SCL/1 V0		20	2661280000
ATPG 1.5-10 L	0.2 A	50	1991890000
ATPG 2.5 MI-R	0.2 A	50	1991960000
S3TL-D06-35-100		1	S3TL-D06-35-100
DEK 5/5 MM WS		800	2007110000
WS 8/5 MM WS		800	2007150000
SIHA 3/G20	6.3 A	25	7921560000
SIHA 3/G20/LD 10-36V		25	7921570000
SIHA 3/G20/LD 35-70V		25	7921580000
SIHA 3/G20/LD 60-150V		25	7921590000
SIHA 3/G20/LD 140-250V		25	7921600000
TNST OR	20 A	50	2463540000
TNST	20 A	50	1833090000
BEST		50	1833100000
BEST/D	1 A	50	1878560000
BEST/DRBR	22 A	50	1878570000

ADT 2.5 2C (1989800000)と同じマークシートホルダをご使用いただけます。

幅/長さ/高さ mm  
最大電流/最大接続電線サイズ A/mm<sup>2</sup>  
接続電線範囲 mm<sup>2</sup>

回路図の詳細については259頁をご覧ください。

技術データ

定格データ	
定格電圧	V
定格電流	A
定格電線断面積	mm <sup>2</sup>
インパルス耐電圧 / 汚染度	
プラグゲージ (IEC 60947-1) / 難燃性 (UL 94)	
認証	

接続電線 (H05V/H07V)

単線 / より線	mm <sup>2</sup>
細より線 / フェール付より線	mm <sup>2</sup>
被覆剥き長さ* / ドライバ刃先サイズ	mm/-

備考

\*フェールの場合は導電部長さ (L2, 246頁~参照) を指します。

注文データ

本体	断路レバーなし
備考	

適合アクセサリ

ショートバー (渡り金具)	▶119頁
	2極
	10極
エンドプレート	ページ ブルー
止め金具	▶118頁
	ページ、ねじ取付
	ページ、ワンタッチ取付
	ページ、ワンタッチ取付
テストアダプタ	▶124頁
	1極 / 始端用
	中間用 / 終端用
ドライバ	▶220頁
	絶縁
端子台マーカ	▶226頁
5 x 20 mmカートリッジ ヒューズホルダ	▶242頁
	400 V AC/DC、LED無
	10 - 36 V AC/DC、LED
	35 - 70 V AC/DC、LED
	60 - 150 V AC/DC、LED
	140 - 250 V AC/DC、LED
断路プラグ	▶243頁
	オレンジ
	イエロー
モジュールプラグ (最大、250V)	▶243頁
	フィッティング無
	1N4007ダイオード付
	ワイヤジャンパ付

DINレールについては244頁、フェールについては246頁~をご覧ください。

ADT 2.5 4C W/O DTLV 2.5 mm<sup>2</sup>



5.1 x 96 x 36.5  
**20 / 2.5**  
**0.14...2.5**

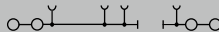

回路図の詳細については259頁をご覧ください。

幅/長さ/高さ mm  
 最大電流/最大接続電線サイズ A/mm<sup>2</sup>  
 接続電線範囲 mm<sup>2</sup>

技術データ

定格データ	
定格電圧	V
定格電流	A
定格電線断面積	mm <sup>2</sup>
インパルス耐電圧 / 汚染度	
プラグゲージ (IEC 60947-1) / 難燃性 (UL 94)	
認証	

接続電線 (H05V/H07V)

単線 / より線	mm <sup>2</sup>
細より線 / フェルール付より線	mm <sup>2</sup>
被覆剥き長さ* / ドライバ刃先サイズ	mm/-

備考  
 \*フェルールの場合は導電部長さ (L2, 246頁~参照) を指します。

注文データ

本体	断路レバーなし
備考	

適合アクセサリ

ショートバー (渡り金具)	▶119頁
	2極
	10極
エンドプレート	ページ ブルー
止め金具	▶118頁
	ページ、ねじ取付
	ページ、ワンタッチ取付
	ページ、ワンタッチ取付
テストアダプタ	▶124頁
	1極 / 始端用
	中間用 / 終端用
ドライバ	▶220頁
	絶縁
端子台マーカ	▶226頁
5 x 20 mmカートリッジ ヒューズホルダ	▶242頁
	400 V AC/DC、LED無
	10 - 36 V AC/DC、LED
	35 - 70 V AC/DC、LED
	60 - 150 V AC/DC、LED
	140 - 250 V AC/DC、LED
断路プラグ	▶243頁
	オレンジ
	イエロー
モジュールプラグ (最大、250V)	▶243頁
	フィッティング無
	1N4007ダイオード付
	ワイヤジャンパ付

DINレールについては244頁、フェルールについては246頁~をご覧ください。

IEC 60947-7-1

IEC	UL	CSA	EN 60079-7
500	300	300	
20	20	20	
2.5	AWG 28...12	AWG 28...12	
6 kV / 3			
A3 / V-0			



定格電線範囲

0.5...2.5 / 0.5...2.5
0.5...2.5 / 0.5...2.5
10 / 0.6 x 3.5 mm

形番	梱包数	ご注文形番
ADT 2.5 4C W/O DTLV	50	1989950000

形番	許容電流	梱包数	ご注文形番
ZQV 2.5N/2	24 A	60	1527540000
ZQV 2.5N/10	24 A	20	1527690000
AEP DT 2.5 4C		50	1989980000
AEB 35 SC/1		50	1991920000
ZEW 35/2		20	8630740000
AEB 35 SCL/1 V0		20	2661280000
ATPG 1.5-10 L	0.2 A	50	1991890000
ATPG 2.5 MI-R	0.2 A	50	1991960000
S3TL-D06-35-100		1	S3TL-D06-35-100
DEK 5/5 MM WS		800	2007110000
WS 8/5 MM WS		800	2007150000
SIHA 3/G20	6.3 A	25	7921560000
SIHA 3/G20/LD 10-36V		25	7921570000
SIHA 3/G20/LD 35-70V		25	7921580000
SIHA 3/G20/LD 60-150V		25	7921590000
SIHA 3/G20/LD 140-250V		25	7921600000
TNST OR	20 A	50	2463540000
TNST	20 A	50	1833090000
BEST		50	1833100000
BEST/D	1 A	50	1878560000
BEST/DRBR	22 A	50	1878570000

ADT 2.5 2C (1989800000) と同じマークシートホルダをご使用いただけます。



# 制御盤内のアプリケーションに特化した端子台

## Klippon Connect Push-in式 Aシリーズ アプリケーションレンジ

制御盤は各々個別に設計されますが、特定のアプリケーション向けに設計された制御盤には、すべての産業において共通する構成部品があります。これら特定のアプリケーションに特化した端子台を提案します。特定の仕様の端子台を活用いただくことで、盤の設計・製造・メンテナンスすべての段階において、生産性・効率性・安全性を向上させます。

Klippon Connect Push-in式 Aシリーズ アプリケーションレンジ

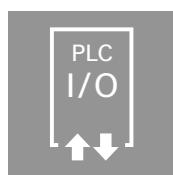
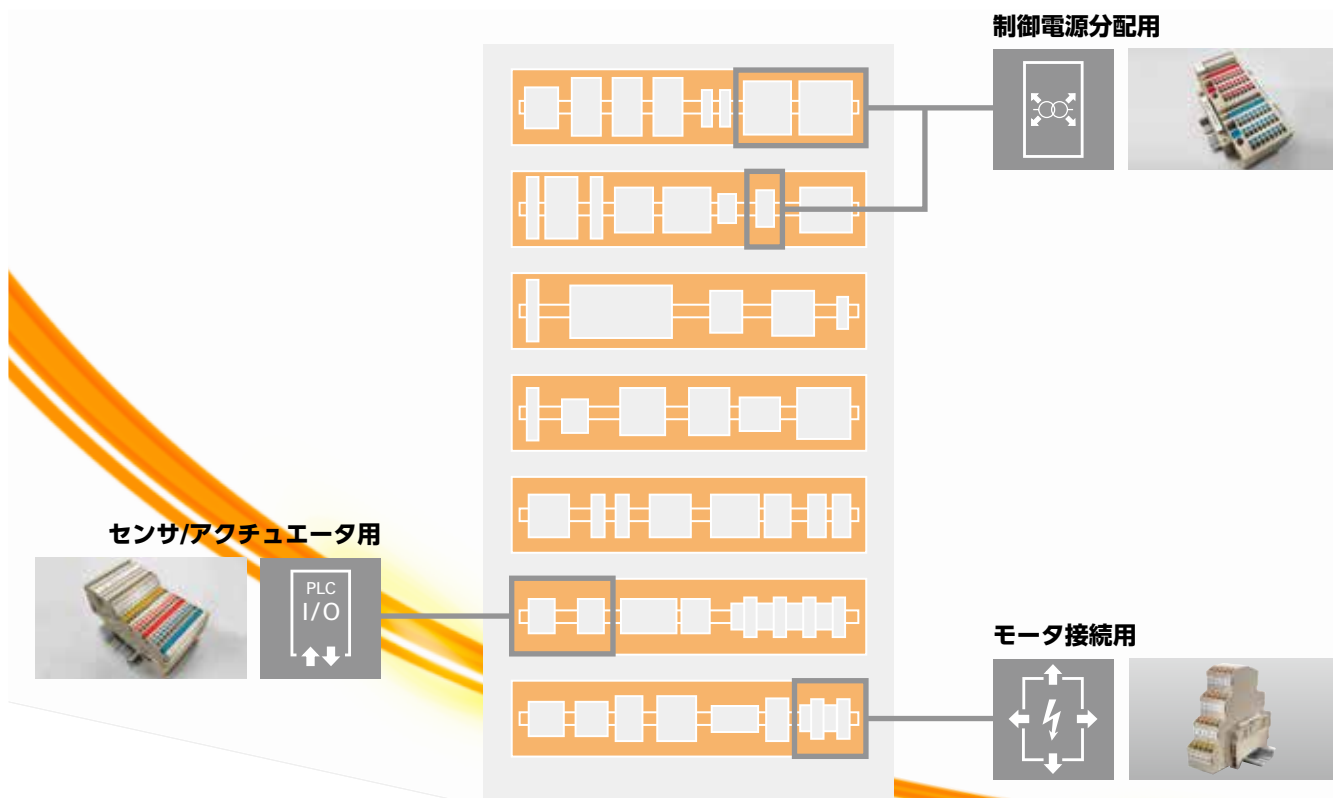

### センサ/アクチュエータ用

機械の制御は非常に複雑になっており、製造現場で使用されるセンサの数も増加しています。そのため小さな盤の中に多数の信号線を接続することは、ますます困難になっています。

Klippon Connect Push-in式 Aシリーズのセンサ/アクチュエータ用端子台はこうした問題を解決する便利な機能を提供します。

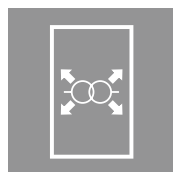

### 制御電源分配用

電源から供給された電力は、制御電源回路内の多数の機器に分配されていきます。そのため、限られたスペースに極めて多数の電線を配線しなくてはならず、こうした状況は誤配線を引き起こします。

Klippon Connect Push-in式 Aシリーズの制御電源分配用端子台は、わかりやすくコンパクトに、扱いやすい制御電源分配システムを構築します。

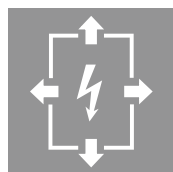

### モータ接続用

モータなどを使用するアプリケーションにおいて、安全かつ効率的に電源供給を行うことは、各種プラントや機械設備の安定した運用に必要不可欠です。限られたスペースで、電源供給に使用される電線はサイズが大きくなっており、これは端子台にとっての課題のひとつとなっています。モータ接続用端子台は柔軟な設計をサポートします。



# 信号配線と制御電源分配用に最適なソリューション

## Klippon Connect Push-in式 Aシリーズ アプリケーションレンジ

### センサ/アクチュエータ用 AIO



#### スリムなデザイン

- 1 極 3.5mm 幅の端子台で、高密度の配線を実現
- 1 極の端子台で最大 4 種の線（+ 極・- 極・アース・信号）を配線

#### 色つきプッシャー

- 用途に応じて色分けされている、視認性に優れた色つきプッシャー
- 素早い配線作業をサポート
- 誤配線を防止

#### テストポイント

- すべての接続箇所でもテスト可能
- 盤内の電位を短時間でテスト可能

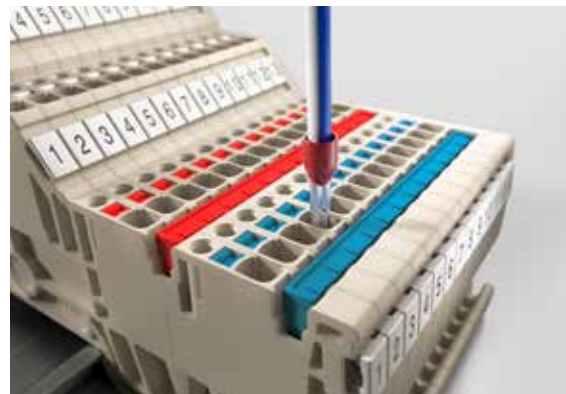

### 制御電源分配用 AAP



#### 省スペースデザイン

- 1 つの端子台で + 極と - 極を配線
- 従来システムと比べて、より少ないスペースでシステム構築が可能

#### 色つきプッシャー

- + 極と - 極がプッシャーによって色分けされ、区別が容易
- 素早い配線作業をサポート
- 誤配線を防止

#### 短絡機能

- 2 本のショートバー接続口で、柔軟な電源分配が可能
- ショートバー（渡り金具）はシンプルなデザインで、視認性、接続性に優れる

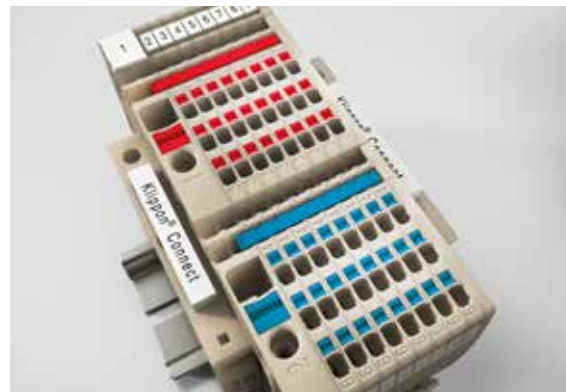

### モータ接続用 AMC

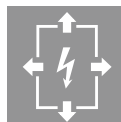

#### 省スペースデザイン

- コンパクトなデザインで省スペースに貢献
- 5.1mm 幅に 3 つの電位と PE（アース）が接続可能
- 共通のデザインでさまざまな組合わせに対応

#### 短絡機能

- 複数段を貫通した短絡接続が可能
- 効率的な電源分配を提供

#### テストポイント

- すべての接続箇所でもテスト可能



# センサとアクチュエータのための高密度配線ソリューション

## センサ/アクチュエータ用端子台 AIO



Klippon Connect Push-in式 Aシリーズ アプリケーションレンジ

製造プロセスで使用されるセンサの数は日々増え続けており、小さな盤の中に多くの信号を接続できるよう、コンパクトな端子台の需要が増えています。従来の配線と比べて、信号配線用端子台AIOは高い実装密度を実現し、わずか3.5mmの幅で最大4種の線（+極・-極・アース・信号）を接続することができ、高効率で安全な信号配線を構築できます。

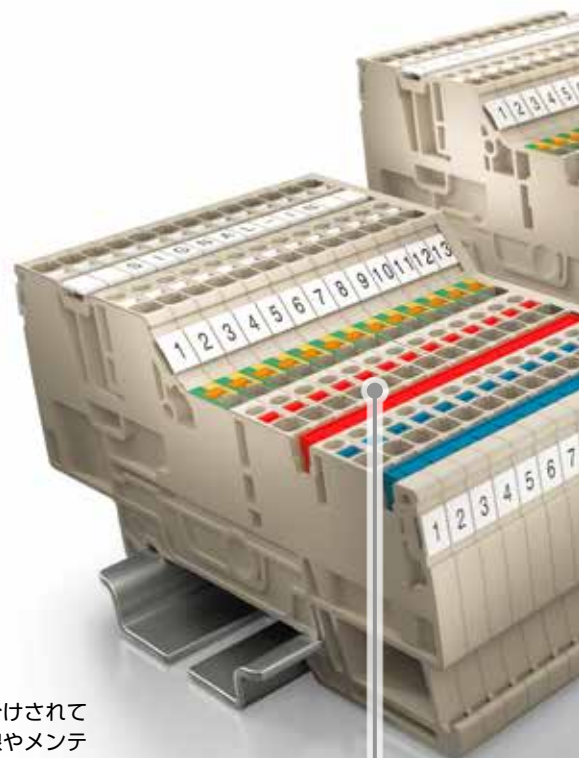

### 色つきプッシャー

+極、-極、アースはそれぞれ色分けされており、誤配線を防ぎます。また配線やメンテナンスをより効率的にします。

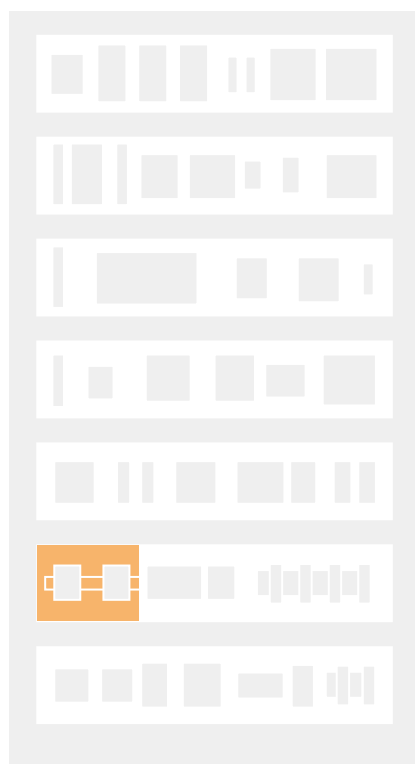
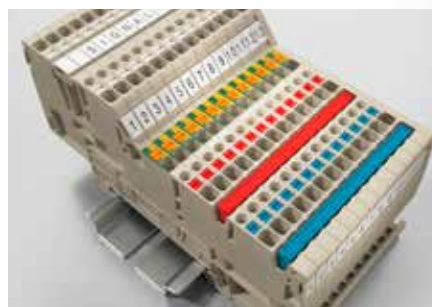

### 豊富なバリエーション

3線もしくは4線式センサ/アクチュエータに対応し、アースあり/無しも選択できます。柔軟なシステム構成をサポートします。

### テストポイント

すべての接続ポイントにテストポイントが用意され、回路テストをスムーズに行うことが可能です。

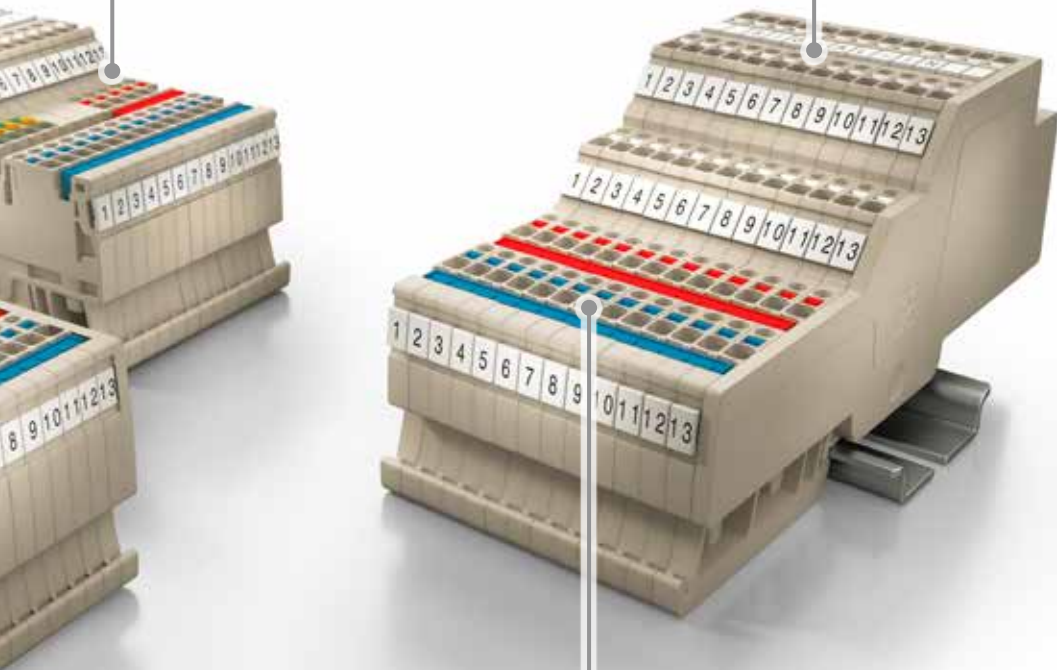
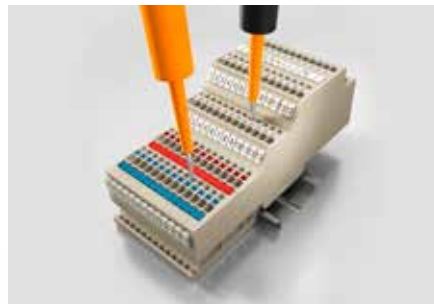

### Push-in 接続

単線やフェール付より線は、差し込むだけでツールを使わずに配線が完了します。

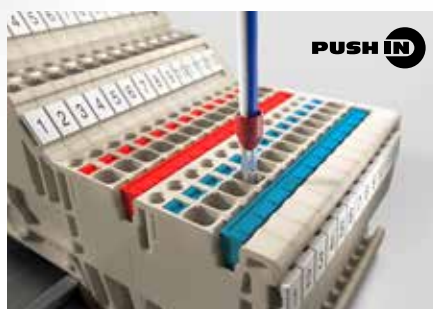

## センサ/アクチュエータ用端子台 AIO

Klippon Connect Push-in式 Aシリーズ アプリケーションレンジ

幅/長さ/高さ	mm
最大電流/最大接続電線サイズ	A/mm <sup>2</sup>
接続電線範囲	mm <sup>2</sup>

回路図の詳細については259頁をご覧ください。

### 技術データ

定格データ	
定格電圧	V
定格電流	A
定格電線断面積	mm <sup>2</sup>
インパルス耐電圧 / 汚染度	
プラグゲージ (IEC 60947-1) / 難燃性 (UL 94)	
認証	

### 接続電線 (H05V/H07V)

単線 / より線	mm <sup>2</sup>
細より線 / フェール付より線	mm <sup>2</sup>
被覆剥き長さ* / ドライバ刃先サイズ	mm/-

**備考**  
\*フェールの場合は導電部長さ (L2, 246頁~参照) を指します。

### 注文データ

本体	
	ページ
	オレンジ
備考	

### 適合アクセサリ

<b>ショートバー (渡り金具)</b>	▶119頁
2極 (レッド)	
10極 (レッド)	
2極 (ブルー)	
10極 (ブルー)	
<b>エンドプレート</b>	
<b>止め金具</b>	▶118頁
ページ、ねじ取付	
ページ、ワンタッチ取付	
ページ、ワンタッチ取付	
<b>テストアダプタ</b>	▶124頁
1極 / 始端用	
中間用 / 終端用	
<b>テストプラグ</b>	
<b>ドライバ</b>	▶220頁
絶縁	
<b>端子台マーカ</b>	▶226頁
<b>マークシートホルダ</b>	▶245頁

DINレールについては244頁、フェールについては246頁~をご覧ください。

## AI021 1.5 SI 1.5 mm<sup>2</sup>

\*導電金具の形状は写真と一部異なります



3.5 x 80 x 42	
13.5 / 1.5	
0.14...1.5	

Ex eb II C Gbll  
2 G D

IEC 60947-7-1			
IEC	UL	CSA	EN 60079-7
250	150	150	220
13.5	13	13	12
1.5	AWG 26...14	AWG 26...14	1.5 mm <sup>2</sup>
4 kV / 3			
A1 / V-0			



定格電線範囲	
0.5...1.5 / 0.5...1.5	
0.5...1.5 / 0.5...1	
8 / 0.4 x 2.0 mm	

形番	梱包数	ご注文形番
AI021 1.5 SI	100	1992260000
AI021 1.5 SI OR	100	2579610000

形番	許容電流	梱包数	ご注文形番
ZQV 1.5N/2 RD	17.5 A	60	1985650000
ZQV 1.5N/10 RD	17.5 A	20	1985800000
ZQV 1.5N/2 BL	17.5 A	60	1985530000
ZQV 1.5N/10 BL	17.5 A	20	1985680000
AEP IO21		50	1993580000
AEB 35 SC/1	50	1991920000	
ZEW 35/2	20	8630740000	
AEB 35 SCL/1 V0	20	2661280000	
ATPG 1.5-10 L	0.2 A	50	1991890000
ATPG 1.5 MI-R	0.2 A	50	1991880000
PS 2.0 MC		20	0310000000
S3TL-D04-20-60		1	S3TL-D04-20-60
DEK 5/3.5 MM WS	1000	2007100000	
WS 8/3.5 MM WS	1000	2007140000	
AMR 1.5/50	10	2655000000	

## AI021 1.5 SO 1.5 mm<sup>2</sup>

\*導電金具の形状は写真と一部異なります



3.5 x 80 x 42	
13.5 / 1.5	
0.14...1.5	

Ex eb II C Gbll  
2 G D

IEC 60947-7-1			
IEC	UL	CSA	EN 60079-7
250	150	150	220
13.5	13	13	12
1.5	AWG 26...14	AWG 26...14	1.5 mm <sup>2</sup>
4 kV / 3			
A1 / V-0			



定格電線範囲	
0.5...1.5 / 0.5...1.5	
0.5...1.5 / 0.5...1	
8 / 0.4 x 2.0 mm	

形番	梱包数	ご注文形番
AI021 1.5 SO	100	1992240000
AI021 1.5 SO OR	100	2579570000

形番	許容電流	梱包数	ご注文形番
ZQV 1.5N/2 BL	17.5 A	60	1985530000
ZQV 1.5N/10 BL	17.5 A	20	1985680000
AEP IO21		50	1993580000
AEB 35 SC/1	50	1991920000	
ZEW 35/2	20	8630740000	
AEB 35 SCL/1 V0	20	2661280000	
ATPG 1.5-10 L	0.2 A	50	1991890000
ATPG 1.5 MI-R	0.2 A	50	1991880000
PS 2.0 MC		20	0310000000
S3TL-D04-20-60		1	S3TL-D04-20-60
DEK 5/3.5 MM WS	1000	2007100000	
WS 8/3.5 MM WS	1000	2007140000	
AMR 1.5/50	10	2655000000	



**AI021 1.5 SO-PE**

1.5 mm<sup>2</sup>

\*導電金具の形状は写真と一部異なります



3.5 x 80 x 42  
13.5 / 1.5  
0.14...1.5

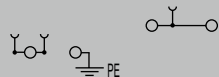

Ex eb II C GbII  
2 G D



IEC 60947-7-1

IEC	UL	CSA	EN 60079-7
250	150	150	220
13.5	13	13	12
1.5	AWG 26...14	AWG 26...14	1.5 mm <sup>2</sup>

4 kV / 3

A1 / V-0



**定格電線範囲**

0.5...1.5 / 0.5...1.5

0.5...1.5 / 0.5...1

8 / 0.4 x 2.0 mm

形番	梱包数	ご注文形番
AI021 1.5 SO-PE	100	1992250000
AI021 1.5 SO-PE OR	100	2579580000

形番	許容電流	梱包数	ご注文形番
ZQV 1.5N/2 BL	17.5 A	60	1985530000
ZQV 1.5N/10 BL	17.5 A	20	1985680000
AEP IO21		50	1993580000
AEB 35 SC/1		50	1991920000
ZEW 35/2		20	8630740000
AEB 35 SCL/1 VO		20	2661280000
ATPG 1.5-10 L	0.2 A	50	1991890000
ATPG 1.5 MI-R	0.2 A	50	1991880000
PS 2.0 MC		20	0310000000
S3TL-D04-20-60		1	S3TL-D04-20-60
DEK 5/3.5 MM WS		1000	2007100000
WS 8/3.5 MM WS		1000	2007140000
AMR 1.5/50		10	2655000000

**AI022 1.5 SI-PE**

1.5 mm<sup>2</sup>

\*導電金具の形状は写真と一部異なります



3.5 x 89 x 45  
13.5 / 1.5  
0.14...1.5

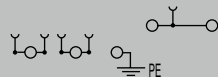

Ex eb II C GbII  
2 G D



IEC 60947-7-1

IEC	UL	CSA	EN 60079-7
250	150	150	220
13.5	13	13	12
1.5	AWG 26...14	AWG 26...14	1.5 mm <sup>2</sup>

4 kV / 3

A1 / V-0



**定格電線範囲**

0.5...1.5 / 0.5...1.5

0.5...1.5 / 0.5...1

8 / 0.4 x 2.0 mm

形番	梱包数	ご注文形番
AI022 1.5 SI-PE	100	1992230000
AI022 1.5 SI-PE OR	100	2579640000

形番	許容電流	梱包数	ご注文形番
ZQV 1.5N/2 RD	17.5 A	60	1985650000
ZQV 1.5N/10 RD	17.5 A	20	1985800000
ZQV 1.5N/2 BL	17.5 A	60	1985530000
ZQV 1.5N/10 BL	17.5 A	20	1985680000
AEP IO22		50	1993590000
AEB 35 SC/1		50	1991920000
ZEW 35/2		20	8630740000
AEB 35 SCL/1 VO		20	2661280000
ATPG 1.5-10 L	0.2 A	50	1991890000
ATPG 1.5 MI-R	0.2 A	50	1991880000
PS 2.0 MC		20	0310000000
S3TL-D04-20-60		1	S3TL-D04-20-60
DEK 5/3.5 MM WS		1000	2007100000
WS 8/3.5 MM WS		1000	2007140000
AMR 1.5/50		10	2655000000

**AI023 1.5 2SI**

1.5 mm<sup>2</sup>

\*導電金具の形状は写真と一部異なります



3.5 x 110 x 49.5  
13.5 / 1.5  
0.14...1.5

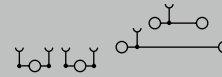

Ex eb II C GbII  
2 G D



IEC 60947-7-1

IEC	UL	CSA	EN 60079-7
250	150	150	220
13.5	13	13	12
1.5	AWG 26...14	AWG 26...14	1.5 mm <sup>2</sup>

4 kV / 3

A1 / V-0



**定格電線範囲**

0.5...1.5 / 0.5...1.5

0.5...1.5 / 0.5...1

8 / 0.4 x 2.0 mm

形番	梱包数	ご注文形番
AI023 1.5 2SI	100	1992220000
AI023 1.5 2SI OR	100	2579620000

形番	許容電流	梱包数	ご注文形番
ZQV 1.5N/2 RD	17.5 A	60	1985650000
ZQV 1.5N/10 RD	17.5 A	20	1985800000
ZQV 1.5N/2 BL	17.5 A	60	1985530000
ZQV 1.5N/10 BL	17.5 A	20	1985680000
AEP IO23		50	1993600000
AEB 35 SC/1		50	1991920000
ZEW 35/2		20	8630740000
AEB 35 SCL/1 VO		20	2661280000
ATPG 1.5-10 L	0.2 A	50	1991890000
ATPG 1.5 MI-R	0.2 A	50	1991880000
PS 2.0 MC		20	0310000000
S3TL-D04-20-60		1	S3TL-D04-20-60
DEK 5/3.5 MM WS		1000	2007100000
WS 8/3.5 MM WS		1000	2007140000
AMR 1.5/50		10	2655000000

# 安全で効率的な制御電源の分配

## 制御電源分配用端子台 AAP



Klippon Connect Push-in式 Aシリーズ アプリケーションレンジ

制御盤内の機器や装置は電源を必要とします。また、盤内に設けられた電源から各機器、装置への配線は限られたスペースに多くの電線を接続していくため煩雑になりやすく、誤配線を引き起こすこともあります。

制御電源分配用端子台AAPは、コモン端子台としてシンプルかつ最適なソリューションを提供します。色付プッシャーは識別性に優れ、ショートバー(渡り金具)はコモンラインを容易に構築できるので、狭い盤内でもコンパクトで視認性・配線性に優れた電源供給システムを提供します。

ヒューズ機能無し (AAP11 - AAP14シリーズ) に加え、ヒューズ機能付き (AAP21 - AAP22シリーズ) をラインアップとして揃えています。



### 色つきプッシャー

プッシャーの色で、+極と-極を一目で識別できます。また、時間とコストのかかるトラブルシューティングを低減します。



### 見やすい配列

シンプルな配列や大きな端子台マーカで視認性が高く、メンテナンスやシステムの組み換えが簡単です。

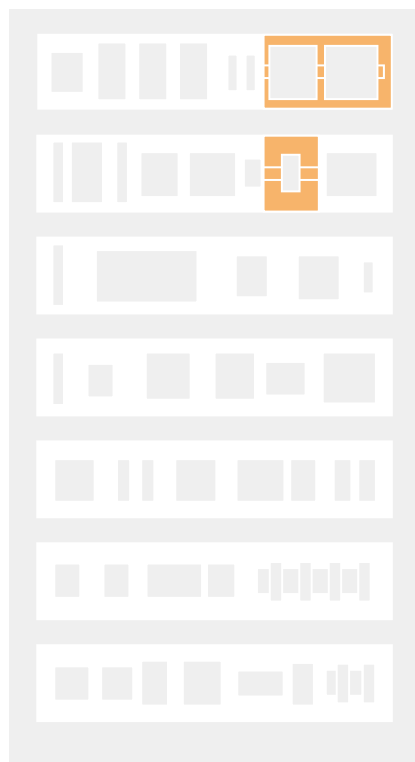



**省スペース**

+極と-極を1つの端子台に統合でき、スペースの大幅な削減が可能です。



**ヒューズ保護機能付き制御電源分配**

ヒューズホルダは取外し・開口が容易なため、ヒューズを素早く簡単に交換できます。



**Push-in 接続**

接続部に単線もしくはフェール付より線を差し込むだけで、配線が完了します。安全かつ気密性の高い接続を提供します。



**2列のショートバー接続口**

ショートバー(渡り金具)を使用することで、他の端子台と接続、拡張することができます。接続口が2列あるため、バリエーション豊かな回路構築が可能です。



## 制御電源分配用端子台 AAP



Klippon Connect Push-in式 Aシリーズ アプリケーションレンジ

幅/長さ/高さ	mm
最大電流/最大接続電線サイズ	A/mm <sup>2</sup>
接続電線範囲	mm <sup>2</sup>

### 技術データ

定格データ	
定格電圧	V
定格電流	A
定格電線断面積	mm <sup>2</sup>
インパルス耐電圧 / 汚染度	
ブラッグゲージ (IEC 60947-1) / 難燃性 (UL 94)	
認証	

### 接続電線 (H05V/H07V)

単線 / より線	mm <sup>2</sup>
細より線 / フェルール付より線	mm <sup>2</sup>
被覆剥き長さ* / ドライバ刃先サイズ	mm/-

**備考**  
\*フェルールの場合は導電部長さ (L2, 246頁~参照) を指します。

### 注文データ

本体	
ベージュ / プッシャーの色: レッド	
ベージュ / プッシャーの色: ブルー	
ベージュ / プッシャーの色: オレンジ	
ベージュ / プッシャーの色: ホワイト	
グリーンイエロー / プッシャーの色: オレンジ	
ブルー / プッシャーの色: オレンジ	
グリーン / プッシャーの色: オレンジ	
備考	

### アクセサリ

ショートバー (渡り金具)	▶119頁
2極 (レッド)	
10極 (レッド)	
2極 (ブルー)	
10極 (ブルー)	
エンドプレート / 分離板	
止め金具	▶118頁
ベージュ, ねじ取付	
ベージュ, ワンタッチ取付	
ベージュ, ワンタッチ取付	
テストアダプタ	▶124頁
1極	
テストプラグ	
ドライバ	▶220頁
絶縁	
端子台マーカ	▶226頁
マークシートホルダ	▶245頁

DINレールについては244頁、フェルールについては246頁~をご覧ください。

## AAP11 6 LO

6 mm<sup>2</sup>



8.1 x 85.5 x 47	
41 / 6	
0.34...6	

IEC 60947-7-1

IEC	UL	CSA	EN 60079-7
500	300	300	
41	36	36	
6	AWG 22...8	AWG 22...8	
6 kV / 3			
A5 / V-0			



### 定格電線範囲

0.5...6 / 0.5...6
0.5...6 / 0.5...6
12 / 1.0 x 5.5 mm

形番	梱包数	ご注文形番
AAP11 6 LO RD	20	1989780000
AAP11 6 LO BL	20	1988130000
AAP11 6 LO OR	20	2503650000
AAP11 6 LO WT	20	2683430000
AAP11 6 LO BL/OR	20	2522720000
AAP11 6 LO GN/OR	20	2718300000

形番	許容電流	梱包数	ご注文形番
ZQV 1.5N/2 RD	17.5 A	60	1985650000
ZQV 1.5N/10 RD	17.5 A	20	1985800000
ZQV 1.5N/2 BL	17.5 A	60	1985530000
ZQV 1.5N/10 BL	17.5 A	20	1985680000
AEP AP11		20	1988320000
AEB 35 SC/1		50	1991920000
ZEW 35/2		20	8630740000
AEB 35 SCL/1 V0		20	2661280000
ATPG 1.5-10 L	0.2 A	50	1991890000
PS 2.0 MC		20	0310000000
SDIL 1.0X5.5X125		1	2749160000
DEK-A 5/8 MM WS		500	2448860000
WS-A 8/8 MM WS		500	2448930000
AMR 6/50		10	2655030000
MS-H 5/8.5		250	1161250000

## AAP11 6 FE

6 mm<sup>2</sup>

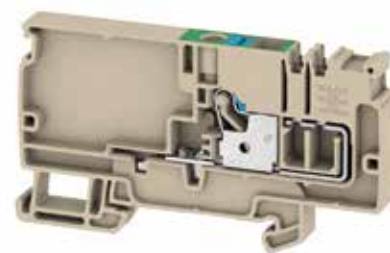

8.1 x 85.5 x 47	
/ 6	
0.34...6	

IEC 60947-7-2

IEC	UL	CSA	EN 60079-7
	300	300	
6	AWG 22...8	AWG 22...8	
6 kV / 3			
A5 / V-0			



### 定格電線範囲

0.5...6 / 0.5...6
0.5...6 / 0.5...6
12 / 1.0 x 5.5 mm

形番	梱包数	ご注文形番
AAP11 6 FE	20	1988140000

FE = 機能接地、DINレールと接触

形番	許容電流	梱包数	ご注文形番
ZQV 1.5N/2 RD	17.5 A	60	1985650000
ZQV 1.5N/10 RD	17.5 A	20	1985800000
ZQV 1.5N/2 BL	17.5 A	60	1985530000
ZQV 1.5N/10 BL	17.5 A	20	1985680000
AEP AP11		20	1988320000
AEB 35 SC/1		50	1991920000
ZEW 35/2		20	8630740000
AEB 35 SCL/1 V0		20	2661280000
ATPG 1.5-10 L	0.2 A	50	1991890000
PS 2.0 MC		20	0310000000
SDIL 1.0X5.5X125		1	2749160000
DEK-A 5/8 MM WS		500	2448860000
WS-A 8/8 MM WS		500	2448930000
AMR 6/50		10	2655030000
MS-H 5/8.5		250	1161250000

AAP11 6/6X1.5 LO-LI

6 mm<sup>2</sup>



8.1 x 85.5 x 47  
41 / 6  
0.34...6

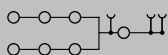

IEC 60947-7-1

IEC	UL	CSA	EN 60079-7
500	300	300	
41	38	38	
6	AWG 26...8	AWG 26...8	
6 kV / 3			
A5 / V-0			



**定格電線範囲**

0.5...6 / 0.5...6 (1次側接続)、0.5...1.5 / 0.5...6 (2次側接続)  
0.5...6 / 0.5...6 (1次側接続)、0.5...1.5 / 0.5...1.5 (2次側接続)  
12 / 1.0 x 5.5 mm (1次側接続)、8 / 0.4 x 2.0 mm (2次側接続)

形番	梱包数	ご注文形番
AAP11 6/6X1.5 LO-LI RD	20	2464690000
AAP11 6/6X1.5 LO-LI BL	20	2464750000
AAP11 6/6X1.5 LO-LI OR	20	2503870000
AAP11 6/6X1.5 LO-LI WT	20	2712960000
AAP11 6/6X1.5 LO-LI BL/OR	20	2522830000

形番	許容電流	梱包数	ご注文形番
ZQV 1.5N/2 RD	17.5 A	60	1985650000
ZQV 1.5N/10 RD	17.5 A	20	1985800000
ZQV 1.5N/2 BL	17.5 A	60	1985530000
ZQV 1.5N/10 BL	17.5 A	20	1985680000
AEP AP11		20	1988320000
AEB 35 SC/1		50	1991920000
ZEW 35/2		20	8630740000
AEB 35 SCL/1 V0		20	2661280000
ATPG 1.5-10 L	0.2 A	50	1991890000
PS 2.0 MC		20	0310000000
SDIL 1.0X5.5X125		1	2749160000
DEK-A 5/8 MM WS		500	2448860000
WS-A 8/8 MM WS		500	2448930000
AMR 6/50		10	2655030000
MS-H 5/8.5		250	1161250000

AAP11 6/6X1.5 PE-LI

6 mm<sup>2</sup>



8.1 x 85.5 x 47  
/ 6  
0.34...6

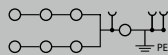

IEC 60947-7-2

IEC	UL	CSA	EN 60079-7
	300		
6	AWG 26...8		
6 kV / 3			
A5 / V-0			



**定格電線範囲**

0.5...6 / 0.5...6 (1次側接続)、0.5...1.5 / 0.5...6 (2次側接続)  
0.5...6 / 0.5...6 (1次側接続)、0.5...1.5 / 0.5...1.5 (2次側接続)  
12 / 1.0 x 5.5 mm (1次側接続)、8 / 0.4 x 2.0 mm (2次側接続)

形番	梱包数	ご注文形番
AAP11 6/6X1.5 PE-LI	20	2464740000

形番	許容電流	梱包数	ご注文形番
ZQV 1.5N/2 RD	17.5 A	60	1985650000
ZQV 1.5N/10 RD	17.5 A	20	1985800000
ZQV 1.5N/2 BL	17.5 A	60	1985530000
ZQV 1.5N/10 BL	17.5 A	20	1985680000
AEP AP11		20	1988320000
AEB 35 SC/1		50	1991920000
ZEW 35/2		20	8630740000
AEB 35 SCL/1 V0		20	2661280000
ATPG 1.5-10 L	0.2 A	50	1991890000
PS 2.0 MC		20	0310000000
SDIL 1.0X5.5X125		1	2749160000
DEK-A 5/8 MM WS		500	2448860000
WS-A 8/8 MM WS		500	2448930000
AMR 6/50		10	2655030000
MS-H 5/8.5		250	1161250000

AAP11 1.5 LI

1.5 mm<sup>2</sup>



3.5 x 85.5 x 47  
17.5 / 1.5  
0.14...1.5

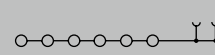

IEC/EN 60947-7-1:2009

IEC	UL	CSA	EN 60079-7
500	300	300	
17.5	13	13	
1.5	AWG 26...14	AWG 26...14	
6 kV / 3			
A1 / V-0			



**定格電線範囲**

0.5...1.5 / 0.5...1.5  
0.5...1.5 / 0.5...1  
8 / 0.4 x 2.0 mm

形番	梱包数	ご注文形番
AAP11 1.5 LI RD	50	1988160000
AAP11 1.5 LI BL	50	1988170000
AAP11 1.5 LI OR	50	2503910000
AAP11 1.5 LI WT	50	2683440000
AAP11 1.5 LI BL/OR	50	2522870000
AAP11 1.5 LI GN/OR	50	2614100000

形番	許容電流	梱包数	ご注文形番
ZQV 1.5N/2 RD	17.5 A	60	1985650000
ZQV 1.5N/10 RD	17.5 A	20	1985800000
ZQV 1.5N/2 BL	17.5 A	60	1985530000
ZQV 1.5N/10 BL	17.5 A	20	1985680000
AEP AP11		20	1988320000
AEB 35 SC/1		50	1991920000
ZEW 35/2		20	8630740000
AEB 35 SCL/1 V0		20	2661280000
S3TL-D04-20-60		1	S3TL-D04-20-60
DEK 5/3.5 MM WS		1000	2007100000
WS 8/3.5 MM WS		1000	2007140000
AMR 1.5/50		10	2655000000

Klippon Connect Push-in式 Aシリーズ アプリケーションレンジ

**AAP13 6 LO-LO**

**6 mm<sup>2</sup>**

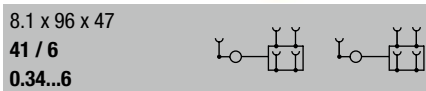

IEC 60947-7-1

IEC	UL	CSA	EN 60079-7
250	150	150	
41	36	36	
6	AWG 22...8	AWG 22...8	
4 kV / 3			
A5 / V-0			



**定格電線範囲**

0.5...6 / 0.5...6
0.5...6 / 0.5...6
12 / 1.0 x 5.5 mm

形番	梱包数	ご注文形番
AAP13 6 LO-LO	20	1988260000

形番	許容電流	梱包数	ご注文形番
ZQV 1.5N/2 RD	17.5 A	60	1985650000
ZQV 1.5N/10 RD	17.5 A	20	1985800000
ZQV 1.5N/2 BL	17.5 A	60	1985530000
ZQV 1.5N/10 BL	17.5 A	20	1985680000
AEP AP13		20	1990140000
AEB 35 SC/1		50	1991920000
ZEW 35/2		20	8630740000
AEB 35 SCL/1 V0		20	2661280000
ATPG 1.5-10 L	0.2 A	50	1991890000
PS 2.0 MC		20	0310000000
SDIL 1.0X5.5X125		1	2749160000
DEK-A 5/8 MM WS		500	2448860000
WS-A 8/8 MM WS		500	2448930000
AMR 6/50		10	2655030000
MS-H 5/8.5		250	1161250000

**AAP13 6 FE-LO**

**6 mm<sup>2</sup>**

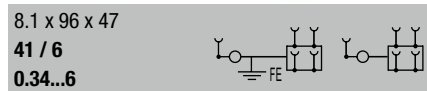

IEC 60947-7-2

IEC	UL	CSA	EN 60079-7
250	150	150	
41	36	36	
6	AWG 22...8	AWG 22...8	
4 kV / 3			
A5 / V-0			



**定格電線範囲**

0.5...6 / 0.5...6
0.5...6 / 0.5...6
12 / 1.0 x 5.5 mm

形番	梱包数	ご注文形番
AAP13 6 FE-LO	20	1988270000

FE = 機能接地、DINレールと接触

形番	許容電流	梱包数	ご注文形番
ZQV 1.5N/2 RD	17.5 A	60	1985650000
ZQV 1.5N/10 RD	17.5 A	20	1985800000
ZQV 1.5N/2 BL	17.5 A	60	1985530000
ZQV 1.5N/10 BL	17.5 A	20	1985680000
AEP AP13		20	1990140000
AEB 35 SC/1		50	1991920000
ZEW 35/2		20	8630740000
AEB 35 SCL/1 V0		20	2661280000
ATPG 1.5-10 L	0.2 A	50	1991890000
PS 2.0 MC		20	0310000000
SDIL 1.0X5.5X125		1	2749160000
DEK-A 5/8 MM WS		500	2448860000
WS-A 8/8 MM WS		500	2448930000
AMR 6/50		10	2655030000
MS-H 5/8.5		250	1161250000

幅/長さ/高さ	mm
最大電流/最大接続電線サイズ	A/mm <sup>2</sup>
接続電線範囲	mm <sup>2</sup>

**技術データ**

定格データ	
定格電圧	V
定格電流	A
定格電線断面積	mm <sup>2</sup>
インパルス耐電圧 / 汚染度	
プラグゲージ (IEC 60947-1) / 難燃性 (UL 94)	
認証	

**接続電線 (H05V/H07V)**

単線 / より線	mm <sup>2</sup>
細より線 / フェール付より線	mm <sup>2</sup>
被覆剥き長さ* / ドライバ刃先サイズ	mm/-

**備考**  
 \*フェールの場合は導電部長さ (L2、246頁~参照) を指します。

**注文データ**

本体	
ページ / プッシャーの色: レッド・ブルー	
ページ / プッシャーの色: オレンジ	

**アクセサリ**

<b>ショートバー (渡り金具)</b>	▶119頁
2極 (レッド)	
10極 (レッド)	
2極 (ブルー)	
10極 (ブルー)	
<b>エンドプレート / 分離板</b>	
<b>止め金具</b>	▶118頁
ページ、ねじ取付	
ページ、ワンタッチ取付	
ページ、ワンタッチ取付	
<b>テストアダプタ</b>	▶124頁
1極	
<b>テストプラグ</b>	
<b>ドライバ</b>	▶220頁
絶縁	
<b>端子台マーカ</b>	▶226頁
<b>マークシートホルダ</b>	▶245頁

DINレールについては244頁、フェールについては246頁~をご覧ください。



**AAP13 1.5 LI-LI**

1.5 mm<sup>2</sup>



3.5 x 96 x 47  
16 / 1.5  
0.14...1.5

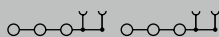

IEC/EN 60947-7-1:2009

IEC	UL	CSA	EN 60079-7
250	150	150	
16	13	13	
1.5	AWG 26...14	AWG 26...14	

4 kV / 3

A1 / V-0



**定格電線範囲**

0.5...1.5 / 0.5...1.5  
0.5...1.5 / 0.5...1  
8 / 0.4 x 2.0 mm

形番	梱包数	ご注文形番
AAP13 1.5 LI-LI	50	1988280000

形番	許容電流	梱包数	ご注文形番
ZQV 1.5N/2 RD	17.5 A	60	1985650000
ZQV 1.5N/10 RD	17.5 A	20	1985800000
ZQV 1.5N/2 BL	17.5 A	60	1985530000
ZQV 1.5N/10 BL	17.5 A	20	1985680000
AEP AP13		20	1990140000
AEB 35 SC/1		50	1991920000
ZEW 35/2		20	8630740000
AEB 35 SCL/1 V0		20	2661280000
S3TL-D04-20-60		1	S3TL-D04-20-60
DEK 5/3.5 MM WS		1000	2007100000
WS 8/3.5 MM WS		1000	2007140000
AMR 1.5/50		10	2655000000

**AAP13 6 LO-LO OR**

6 mm<sup>2</sup>



8.1 x 96 x 47  
41 / 6  
0.34...6

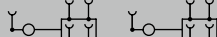

IEC 60947-7-1

IEC	UL	CSA	EN 60079-7
250			
41			
6			

4 kV / 3

A5 / V-0



**定格電線範囲**

0.5...6 / 0.5...6  
0.5...6 / 0.5...6  
12 / 1.0 x 5.5 mm

形番	梱包数	ご注文形番
AAP13 6 LO-LO OR	20	2623910000

形番	許容電流	梱包数	ご注文形番
ZQV 1.5N/2 RD	17.5 A	60	1985650000
ZQV 1.5N/10 RD	17.5 A	20	1985800000
ZQV 1.5N/2 BL	17.5 A	60	1985530000
ZQV 1.5N/10 BL	17.5 A	20	1985680000
AEP AP13		20	1990140000
AEB 35 SC/1		50	1991920000
ZEW 35/2		20	8630740000
AEB 35 SCL/1 V0		20	2661280000
ATPG 1.5-10 L	0.2 A	50	1991890000
PS 2.0 MC		20	0310000000
SDIL 1.0X5.5X125		1	2749160000
DEK-A 5/8 MM WS		500	2448860000
WS-A 8/8 MM WS		500	2448930000
AMR 6/50		10	2655030000
MS-H 5/8.5		250	1161250000

**AAP13 1.5 LI-LI OR**

1.5 mm<sup>2</sup>



3.5 x 96 x 47  
16 / 1.5  
0.14...1.5

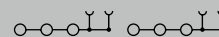

IEC/EN 60947-7-1:2009

IEC	UL	CSA	EN 60079-7
250			
16			
1.5			

A1 / V-0



**定格電線範囲**

0.5...1.5 / 0.5...1.5  
0.5...1.5 / 0.5...1  
8 /

形番	梱包数	ご注文形番
AAP13 1.5 LI-LI OR	50	2623920000

形番	許容電流	梱包数	ご注文形番
ZQV 1.5N/2 RD	17.5 A	60	1985650000
ZQV 1.5N/10 RD	17.5 A	20	1985800000
ZQV 1.5N/2 BL	17.5 A	60	1985530000
ZQV 1.5N/10 BL	17.5 A	20	1985680000
AEP AP13		20	1990140000
AEB 35 SC/1		50	1991920000
ZEW 35/2		20	8630740000
AEB 35 SCL/1 V0		20	2661280000
S3TL-D04-20-60		1	S3TL-D04-20-60
DEK 5/3.5 MM WS		1000	2007100000
WS 8/3.5 MM WS		1000	2007140000
AMR 1.5/50		10	2655000000

**AAP12 10 LO**

10 mm<sup>2</sup>



**AAP12 10 FE**

10 mm<sup>2</sup>



幅/長さ/高さ	mm
最大電流/最大接続電線サイズ	A/mm <sup>2</sup>
接続電線範囲	mm <sup>2</sup>

10 x 89 x 53.5	
<b>57 / 10</b>	
<b>0.5...10</b>	

10 x 89 x 53.5	
<b>/ 10</b>	
<b>0.5...10</b>	

**技術データ**

定格データ	
定格電圧	V
定格電流	A
定格電線断面積	mm <sup>2</sup>
インパルス耐電圧 / 汚染度	
プラグゲージ (IEC 60947-1) / 難燃性 (UL 94)	
認証	

IEC 60947-7-1

IEC	UL	CSA	EN 60079-7
800	600	600	
57	51	51	
10	AWG 20...6	AWG 20...6	
8 kV / 3			
A6 / V-0			

IEC 60947-7-2

IEC	UL	CSA	EN 60079-7
	600	600	
10	AWG 20...6	AWG 20...6	
8 kV / 3			
A6 / V-0			



接続電線 (H05V/H07V)	
単線 / より線	mm <sup>2</sup>
細より線 / フェール付より線	mm <sup>2</sup>
被覆剥き長さ* / ドライバ刃先サイズ	mm/-

定格電線範囲	
0.5...10 / 0.5...10	
0.5...10 / 0.5...10	
18 / 1.0 x 5.5 mm	

定格電線範囲	
0.5...10 / 0.5...10	
0.5...10 / 0.5...10	
18 / 1.0 x 5.5 mm	

備考	
*フェールの場合は導電部長さ (L2、246頁～参照) を指します。	

**注文データ**

本体	
ベージュ / プッシャーの色: レッド	
ベージュ / プッシャーの色: ブルー	
ベージュ / プッシャーの色: オレンジ	
ベージュ / プッシャーの色: ホワイト	
グリーンイエロー / プッシャーの色: オレンジ	
ブルー / プッシャーの色: オレンジ	
グリーン / プッシャーの色: オレンジ	
備考	

形番	梱包数	ご注文形番
AAP12 10 LO RD	20	<b>1988190000</b>
AAP12 10 LO BL	20	<b>1988180000</b>
AAP12 10 LO OR	20	<b>2503900000</b>
AAP12 10 LO WT	20	<b>2683450000</b>
AAP12 10 LO BL/OR	20	<b>2522860000</b>
AAP12 10 LO GN/OR	20	<b>2619410000</b>

形番	梱包数	ご注文形番
AAP12 10 FE	20	<b>1988200000</b>

FE = 機能接地、DINレールと接触

**アクセサリ**

ショートバー (渡り金具)	
2極 (レッド)	▶119頁
10極 (レッド)	
2極 (ブルー)	
10極 (ブルー)	
エンドプレート / 分離板	
止め金具	
ベージュ、ねじ取付	▶118頁
ベージュ、ワンタッチ取付	
ベージュ、ワンタッチ取付	
テストアダプタ	
1極	▶124頁
テストプラグ	
ドライバ	
絶縁	▶220頁
端子台マーカ	
	▶226頁
マークシートホルダ	
	▶245頁

形番	許容電流	梱包数	ご注文形番
ZQV 2.5N/2 RD	24 A	60	<b>2108470000</b>
ZQV 2.5N/10 RD	24 A	20	<b>2108910000</b>
ZQV 2.5N/2 BL	24 A	60	<b>1527740000</b>
ZQV 2.5N/10 BL	24 A	20	<b>1527880000</b>
AEP AP12		20	<b>1988300000</b>
AEB 35 SC/1		50	<b>1991920000</b>
ZEW 35/2		20	<b>8630740000</b>
AEB 35 SCL/1 V0		20	<b>2661280000</b>
ATPG 1.5-10 L	0.2 A	50	<b>1991890000</b>
PS 2.0 MC		20	<b>0310000000</b>
SDIL 1.0X5.5X125		1	<b>2749160000</b>
WS-A 8/10 MM WS		350	<b>2619890000</b>
AMR 10/50	10		<b>2655040000</b>
MS-H 5/8.5	250		<b>1161250000</b>

形番	許容電流	梱包数	ご注文形番
ZQV 2.5N/2 BL	24 A	60	<b>1527740000</b>
ZQV 2.5N/10 BL	24 A	20	<b>1527880000</b>
AEP AP12		20	<b>1988300000</b>
AEB 35 SC/1		50	<b>1991920000</b>
ZEW 35/2		20	<b>8630740000</b>
AEB 35 SCL/1 V0		20	<b>2661280000</b>
ATPG 1.5-10 L	0.2 A	50	<b>1991890000</b>
PS 2.0 MC		20	<b>0310000000</b>
SDIL 1.0X5.5X125		1	<b>2749160000</b>
WS-A 8/10 MM WS		350	<b>2619890000</b>
AMR 10/50	10		<b>2655040000</b>
MS-H 5/8.5	250		<b>1161250000</b>

DINレールについては244頁、フェールについては246頁～をご覧ください。



**AAP12 10/4X2.5 10 LO-LI**

**10 mm<sup>2</sup>**



10 x 89 x 53.5  
57 / 10  
0.5...10

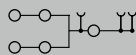

IEC 60947-7-1

IEC	UL	CSA	EN 60079-7
800	600	600	
57	55	55	
10	AWG 28...6	AWG 28...6	
8 kV / 3			
A6 / V-0			



**定格電線範囲**

0.5...10 / 0.5...10 (1次側接続)、0.5...2.5 / 0.5...10 (2次側接続)  
0.5...10 / 0.5...10 (1次側接続)、0.5...2.5 / 0.5...2.5 (2次側接続)  
18 / 1.0 x 5.5 mm (1次側接続)、10 / 0.6 x 3.5 mm (2次側接続)

形番	梱包数	ご注文形番
AAP12 10/4X2.5 LO-LI RD	20	2464730000
AAP12 10/4X2.5 LO-LI BL	20	2464720000
AAP12 10/4X2.5 LO-LI OR	20	2503890000
AAP12 10/4X2.5 LO-LI WT	20	2712970000
AAP12 10/4X2.5 LO-LI BL/OR	20	2522850000

形番	許容電流	梱包数	ご注文形番
ZQV 2.5N/2 RD	24 A	60	2108470000
ZQV 2.5N/10 RD	24 A	20	2108910000
ZQV 2.5N/2 BL	24 A	60	1527740000
ZQV 2.5N/10 BL	24 A	20	1527880000
AEP AP12		20	1988300000
AEB 35 SC/1		50	1991920000
ZEW 35/2		20	8630740000
AEB 35 SCL/1 V0		20	2661280000
ATPG 1.5-10 L	0.2 A	50	1991890000
PS 2.0 MC		20	0310000000
SDIL 1.0X5.5X125		1	2749160000
WS-A 8/10 MM WS		350	2619890000
AMR 10/50		10	2655040000
MS-H 5/8.5		250	1161250000

**AAP12 10/4X2.5 PE-LI**

**10 mm<sup>2</sup>**



10 x 89 x 53.5  
/ 10  
0.5...10

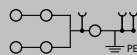

IEC 60947-7-2

IEC	UL	CSA	EN 60079-7
	600		
10	AWG 28...8		
8 kV / 3			
A6 / V-0			



**定格電線範囲**

0.5...10 / 0.5...10 (1次側接続)、0.5...2.5 / 0.5...10 (2次側接続)  
0.5...10 / 0.5...10 (1次側接続)、0.5...2.5 / 0.5...2.5 (2次側接続)  
18 / 1.0 x 5.5 mm (1次側接続)、10 / 0.6 x 3.5 mm (2次側接続)

形番	梱包数	ご注文形番
AAP12 10/4X2.5 PE-LI	20	2464710000

形番	許容電流	梱包数	ご注文形番
ZQV 2.5N/2 RD	24 A	60	2108470000
ZQV 2.5N/10 RD	24 A	20	2108910000
ZQV 2.5N/2 BL	24 A	60	1527740000
ZQV 2.5N/10 BL	24 A	20	1527880000
AEP AP12		20	1988300000
AEB 35 SC/1		50	1991920000
ZEW 35/2		20	8630740000
AEB 35 SCL/1 V0		20	2661280000
ATPG 1.5-10 L	0.2 A	50	1991890000
PS 2.0 MC		20	0310000000
SDIL 1.0X5.5X125		1	2749160000
WS-A 8/10 MM WS		350	2619890000
AMR 10/50		10	2655040000
MS-H 5/8.5		250	1161250000

**AAP12 2.5 LI**

**2.5 mm<sup>2</sup>**



5.1 x 89 x 53.5  
24 / 2.5  
0.14...2.5

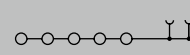

IEC/EN 60947-7-1:2009

IEC	UL	CSA	EN 60079-7
800	600	600	
24	20	20	
2.5	AWG 28...12	AWG 28...12	
8 kV / 3			
A3 / V-0			



**定格電線範囲**

0.5...2.5 / 0.5...2.5  
0.5...2.5 / 0.5...2.5  
10 / 0.6 x 3.5 mm

形番	梱包数	ご注文形番
AAP12 2.5 LI RD	50	1988290000
AAP12 2.5 LI BL	50	1988100000
AAP12 2.5 LI OR	50	2503880000
AAP12 2.5 LI WT	50	2683460000
AAP12 2.5 LI BL/OR	50	2522840000
AAP12 2.5 LI GN/OR	50	2614110000

形番	許容電流	梱包数	ご注文形番
ZQV 2.5N/2 RD	24 A	60	2108470000
ZQV 2.5N/10 RD	24 A	20	2108910000
ZQV 2.5N/2 BL	24 A	60	1527740000
ZQV 2.5N/10 BL	24 A	20	1527880000
AEP AP12		20	1988300000
AEB 35 SC/1		50	1991920000
ZEW 35/2		20	8630740000
AEB 35 SCL/1 V0		20	2661280000
ATPG 1.5-10 L	0.2 A	50	1991890000
PS 2.0 MC		20	0310000000
S3TL-D06-35-100		1	S3TL-D06-35-100
DEK 5/5 MM WS	800		2007110000
WS 8/5 MM WS	800		2007150000
AMR 2.5/50		10	2655010000
MS-H 5/8.5		250	1161250000

**AAP14 10 LO-L0**

10 mm<sup>2</sup>



**AAP14 10 FE-L0**

10 mm<sup>2</sup>



幅/長さ/高さ	mm
最大電流/最大接続電線サイズ	A/mm <sup>2</sup>
接続電線範囲	mm <sup>2</sup>

10 x 94 x 53.5	
<b>57 / 10</b>	
<b>0.5...10</b>	

10 x 94 x 53.5	
<b>57 / 10</b>	
<b>0.5...10</b>	

**技術データ**

定格データ	
定格電圧	V
定格電流	A
定格電線断面積	mm <sup>2</sup>
インパルス耐電圧 / 汚染度	
プラグゲージ (IEC 60947-1) / 難燃性 (UL 94)	
認証	

IEC 60947-7-1

IEC	UL	CSA	EN 60079-7
500	150	150	
57	51	51	
10	AWG 20...6	AWG 20...6	
6 kV / 3			
A6 / V-0			

IEC 60947-7-2

IEC	UL	CSA	EN 60079-7
500	150	300	
57	51	51	
10	AWG 20...6	AWG 20...6	
6 kV / 3			
A6 / V-0			



接続電線 (H05V/H07V)	
単線 / より線	mm <sup>2</sup>
細より線 / フェール付より線	mm <sup>2</sup>
被覆剥き長さ* / ドライバ刃先サイズ	mm/-

定格電線範囲	
0.5...10 / 0.5...10	
0.5...10 / 0.5...10	
18 / 1.0 x 5.5 mm	

定格電線範囲	
0.5...10 / 0.5...10	
0.5...10 / 0.5...10	
18 / 1.0 x 5.5 mm	

**備考**  
\*フェールの場合は導電部長さ (L2, 246頁~参照) を指します。

**注文データ**

本体	
ページ / プッシャーの色: レッド・ブルー	
備考	

形番	梱包数	ご注文形番
AAP14 10 LO-L0	20	1988250000

形番	梱包数	ご注文形番
AAP14 10 FE-L0	20	1988240000

FE = 機能接地、DINレールと接触

**アクセサリ**

ショートバー (渡り金具)		▶119頁
2極 (レッド)		
10極 (レッド)		
2極 (ブルー)		
10極 (ブルー)		
エンドプレート / 分離板		
止め金具		▶118頁
ページ、ねじ取付		
ページ、ワンタッチ取付		
ページ、ワンタッチ取付		
テストアダプタ		▶124頁
1極		
テストプラグ		
ドライバ		▶220頁
絶縁		
端子台マーカ		▶226頁
マークシートホルダ		▶245頁

形番	許容電流	梱包数	ご注文形番
ZQV 2.5N/2 RD	24 A	60	2108470000
ZQV 2.5N/10 RD	24 A	20	2108910000
ZQV 2.5N/2 BL	24 A	60	1527740000
ZQV 2.5N/10 BL	24 A	20	1527880000
AEP AP14		20	1988340000
AEB 35 SC/1	50		1991920000
ZEW 35/2	20		8630740000
AEB 35 SCL/1 V0	20		2661280000
ATPG 1.5-10 L	0.2 A	50	1991890000
PS 2.0 MC		20	0310000000
SDIL 1.0X5.5X125		1	2749160000
WS-A 8/10 MM WS		350	2619890000
AMR 10/50		10	2655040000
MS-H 5/8.5		250	1161250000

形番	許容電流	梱包数	ご注文形番
ZQV 2.5N/2 RD	24 A	60	2108470000
ZQV 2.5N/10 RD	24 A	20	2108910000
ZQV 2.5N/2 BL	24 A	60	1527740000
ZQV 2.5N/10 BL	24 A	20	1527880000
AEP AP14		20	1988340000
AEB 35 SC/1	50		1991920000
ZEW 35/2	20		8630740000
AEB 35 SCL/1 V0	20		2661280000
ATPG 1.5-10 L	0.2 A	50	1991890000
PS 2.0 MC		20	0310000000
SDIL 1.0X5.5X125		1	2749160000
WS-A 8/10 MM WS		350	2619890000
AMR 10/50		10	2655040000
MS-H 5/8.5		250	1161250000

DINレールについては244頁、フェールについては246頁~をご覧ください。

AAP14 2.5 LI-LI

2.5 mm<sup>2</sup>



5.1 x 94 x 53.5  
24 / 2.5  
0.14...2.5

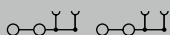

IEC/EN 60947-7-1:2009

IEC	UL	CSA	EN 60079-7
500	150	150	
24	20	20	
2.5	AWG 28...12	AWG 28...12	
6 kV / 3			
A3 / V-0			



定格電線範囲

0.5...2.5 / 0.5...2.5  
0.5...2.5 / 0.5...2.5  
10 / 0.6 x 3.5 mm

形番	梱包数	ご注文形番
AAP14 2.5 LI-LI	50	1988230000

形番	許容電流	梱包数	ご注文形番
ZQV 2.5N/2 RD	24 A	60	2108470000
ZQV 2.5N/10 RD	24 A	20	2108910000
ZQV 2.5N/2 BL	24 A	60	1527740000
ZQV 2.5N/10 BL	24 A	20	1527880000
AEP AP14		20	1988340000
AEB 35 SC/1		50	1991920000
ZEW 35/2		20	8630740000
AEB 35 SCL/1 V0		20	2661280000
S3TL-D06-35-100		1	S3TL-D06-35-100
DEK 5/5 MM WS		800	2007110000
WS 8/5 MM WS		800	2007150000
AMR 2.5/50		10	2655010000
MS-H 5/8.5		250	1161250000

**AAP21 10 LO**

**10 mm<sup>2</sup>**



**AAP21 10 FE**

**10 mm<sup>2</sup>**



幅/長さ/高さ	mm
最大電流/最大接続電線サイズ	A/mm <sup>2</sup>
接続電線範囲	mm <sup>2</sup>

12 x 82 x 53.5
<b>57 / 10</b>
<b>0.5...10</b>

12 x 82 x 53.5
<b>/ 10</b>
<b>0.5...10</b>

**技術データ**

定格データ	
定格電圧	V
定格電流	A
定格電線断面積	mm <sup>2</sup>
インパルス耐電圧 / 汚染度	
UL 94燃焼性評価	
認証	

IEC 60947-7-1

IEC	UL	CSA	EN 60079-7
250	600	600	
57	51	51	57
10	AWG 20...6	AWG 20...6	10

4 kV / 3  
V-0

Ex ec II C Gc II 2 G D

CCC CE SR C us TUEV17ATEX8063U

IEC 60947-7-2

IEC	UL	CSA	EN 60079-7
	600	600	
			57
10	AWG 20...6	AWG 20...6	10 mm <sup>2</sup>

4 kV / 3  
V-0

Ex ec II C Gc II 2 G D

CCC CE SR C us TUEV17ATEX8063U

**接続電線 (H05V/H07V)**

単線 / より線	mm <sup>2</sup>
細より線 / フェール付より線	mm <sup>2</sup>
被覆剥き長さ*	
ドライバ刃先サイズ	

**定格電線範囲**

0.5...10 / 0.5...10
0.5...10 / 0.5...10
18 mm
1.0 x 5.5 mm

**定格電線範囲**

0.5...10 / 0.5...10
0.5...10 / 0.5...10
18 mm
1.0 x 5.5 mm

**備考**

\*フェールの場合は導電部長さ (L2, 246頁~参照) を指します。

**注文データ**

本体	ベージュ / プッシャーの色: レッド ベージュ / プッシャーの色: ブルー ベージュ / プッシャーの色: オレンジ ブルー / プッシャーの色: オレンジ
備考	

形番	梱包数	ご注文形番
AAP21 10 LO RD	20	2428910000
AAP21 10 LO BL	20	2428940000
AAP21 10 LO OR	20	2581690000

形番	梱包数	ご注文形番
AAP21 10 FE	20	2428920000

FE = 機能接地、DINレールと接触

**アクセサリ**

ショートバー (渡り金具)	▶119頁
2極 (レッド)	
10極 (レッド)	
2極 (ブルー)	
10極 (ブルー)	

**エンドプレート / 分離板**

止め金具	▶118頁
ベージュ、ねじ取付	
ベージュ、ワンタッチ取付	
ベージュ、ワンタッチ取付	

テストアダプタ	1極
---------	----

**テストプラグ**

ドライバ	▶220頁
絶縁	

**端子台マーカー**

マークシートホルダ	▶245頁
-----------	-------

形番	許容電流	梱包数	ご注文形番
ZQV 4N/2 RD	32 A	60	2460450000
ZQV 4N/10 RD	32 A	20	2460740000
ZQV 4N/2 BL	32 A	60	1528040000
ZQV 4N/10 BL	32 A	20	1528230000

AEP AP21	20	2429020000
----------	----	------------

AEB 35 SC/1	50	1991920000
ZEW 35/2	20	8630740000
AEB 35 SCL/1 V0	20	2661280000

ATPG 1.5-10 L	0.2 A	50	1991890000
---------------	-------	----	------------

PS 2.0 MC	20	0310000000
-----------	----	------------

S3TL-D06-35-100	1	S3TL-D06-35-100
-----------------	---	-----------------

WS-A 8/10 MM WS	350	2619890000
-----------------	-----	------------

AMR 10/50	10	2655040000
-----------	----	------------

MS-H 5/8.5	250	1161250000
------------	-----	------------

形番	許容電流	梱包数	ご注文形番
ZQV 4N/2 RD	32 A	60	2460450000
ZQV 4N/10 RD	32 A	20	2460740000
ZQV 4N/2 BL	32 A	60	1528040000
ZQV 4N/10 BL	32 A	20	1528230000

AEP AP21	20	2429020000
----------	----	------------

AEB 35 SC/1	50	1991920000
ZEW 35/2	20	8630740000
AEB 35 SCL/1 V0	20	2661280000

ATPG 1.5-10 L	0.2 A	50	1991890000
---------------	-------	----	------------

PS 2.0 MC	20	0310000000
-----------	----	------------

S3TL-D06-35-100	1	S3TL-D06-35-100
-----------------	---	-----------------

WS-A 8/10 MM WS	350	2619890000
-----------------	-----	------------

AMR 10/50	10	2655040000
-----------	----	------------

MS-H 5/8.5	250	1161250000
------------	-----	------------

DINレールについては244頁、フェールについては246頁~をご覧ください。

AAP21 10 LO

10 mm<sup>2</sup>



12 x 82 x 53.5  
57 / 10  
0.5...10

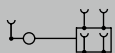

Ex ec II C Gc II  
2 G D



IEC 60947-7-1

IEC	UL	CSA	EN 60079-7
250	600	600	
57	51	51	57
10	AWG 20...6	AWG 20...6	10

4 kV / 3  
V-0



TUEV17ATEX8063U

定格電線範囲

0.5...10 / 0.5...10  
0.5...10 / 0.5...10  
18 mm  
1.0 x 5.5 mm

AAP21 4 LI

4 mm<sup>2</sup>



6.1 x 82 x 53.5  
32 / 4  
0.14...4

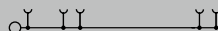

Ex ec II C Gc II  
2 G D



IEC 60947-7-1

IEC	UL	CSA	EN 60079-7
250	300	300	
32	20	20	32
4	AWG 26...10	AWG 26...10	4 mm <sup>2</sup>

4 kV / 3  
V-0



TUEV17ATEX8063U

定格電線範囲

0.5...4 / 0.5...4  
0.5...4 / 0.5...4  
12 mm  
0.6 x 3.5 mm

AAP21 4 LI

4 mm<sup>2</sup>

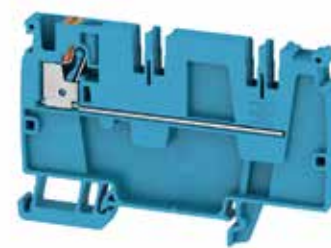

6.1 x 82 x 53.5  
32 / 4  
0.14...4



Ex ec II C Gc II  
2 G D



IEC 60947-7-1

IEC	UL	CSA	EN 60079-7
250	300	300	
32	20	20	32
4	AWG 26...10	AWG 26...10	4 mm <sup>2</sup>

4 kV / 3  
V-0



TUEV17ATEX8063U

定格電線範囲

0.5...4 / 0.5...4  
0.5...4 / 0.5...4  
12 mm  
0.6 x 3.5 mm

形番	梱包数	ご注文形番
AAP21 10 LO BL/OR	20	2581800000

形番	梱包数	ご注文形番
AAP21 4 LI RD	50	2428930000
AAP21 4 LI BL	50	2428960000
AAP21 4 LI OR	50	2581700000

形番	梱包数	ご注文形番
AAP21 4 LI BL/OR	50	2582530000

形番	許容電流	梱包数	ご注文形番
ZQV 4N/2 RD	32 A	60	2460450000
ZQV 4N/10 RD	32 A	20	2460740000
ZQV 4N/2 BL	32 A	60	1528040000
ZQV 4N/10 BL	32 A	20	1528230000
AEP AP21		20	2429020000
AEB 35 SC/1		50	1991920000
ZEW 35/2		20	8630740000
AEB 35 SCL/1 VO		20	2661280000
ATPG 1.5-10 L	0.2 A	50	1991890000
PS 2.0 MC		20	0310000000
S3TL-D06-35-100		1	S3TL-D06-35-100
WS-A 8/10 MM WS		350	2619890000
AMR 10/50		10	2655040000
MS-H 5/8.5		250	1161250000

形番	許容電流	梱包数	ご注文形番
ZQV 4N/2 RD	32 A	60	2460450000
ZQV 4N/10 RD	32 A	20	2460740000
ZQV 4N/2 BL	32 A	60	1528040000
ZQV 4N/10 BL	32 A	20	1528230000
AEP AP21		20	2429020000
AEB 35 SC/1		50	1991920000
ZEW 35/2		20	8630740000
AEB 35 SCL/1 VO		20	2661280000
ATPG 1.5-10 L	0.2 A	50	1991890000
PS 2.0 MC		20	0310000000
S3TL-D06-35-100		1	S3TL-D06-35-100
DEK 5/6 MM WS		600	2007120000
WS 8/6 MM WS		600	2007160000
AMR 4/50		10	2655020000
MS-H 5/8.5		250	1161250000

形番	許容電流	梱包数	ご注文形番
ZQV 4N/2 RD	32 A	60	2460450000
ZQV 4N/10 RD	32 A	20	2460740000
ZQV 4N/2 BL	32 A	60	1528040000
ZQV 4N/10 BL	32 A	20	1528230000
AEP AP21		20	2429020000
AEB 35 SC/1		50	1991920000
ZEW 35/2		20	8630740000
AEB 35 SCL/1 VO		20	2661280000
ATPG 1.5-10 L	0.2 A	50	1991890000
PS 2.0 MC		20	0310000000
S3TL-D06-35-100		1	S3TL-D06-35-100
DEK 5/6 MM WS		600	2007120000
WS 8/6 MM WS		600	2007160000
AMR 4/50		10	2655020000
MS-H 5/8.5		250	1161250000

**AAP21 4 FS**

**4 mm<sup>2</sup>**



幅/長さ/高さ	mm
最大電流/最大接続電線サイズ	A/mm <sup>2</sup>
接続電線範囲	mm <sup>2</sup>

**技術データ**

<b>定格データ</b>	
定格電圧	V
定格電流	A
定格電線断面積	mm <sup>2</sup>
インパルス耐電圧 / 汚染度	
UL 94燃焼性評価	
認証	

<b>接続電線 (H05V/H07V)</b>	
単線 / より線	mm <sup>2</sup>
細より線 / フェール付より線	mm <sup>2</sup>
被覆剥き長さ*	
ドライバ刃先サイズ	

**備考**  
\*フェールルの場合は導電部長さ (L2, 246頁~参照) を指します。

**注文データ**

<b>本体</b>	
ベージュ / プッシャーの色: レッド, 250V AC/DC, LED無	
ベージュ / プッシャーの色: レッド, 10-36 V AC/DC, LED付	
ベージュ / プッシャーの色: レッド, 30-70 V AC/DC, LED付	
ベージュ / プッシャーの色: レッド, 60-150 V AC/DC, LED付	
ベージュ / プッシャーの色: レッド, 100-250V AC/DC, LED付	
ベージュ / プッシャーの色: オレンジ, 250V AC/DC, LED無	
ベージュ / プッシャーの色: オレンジ, 100-250V AC/DC, LED付	
<b>備考</b>	
LED付の場合、ヒューズが切れるとLEDが点灯します。	

**アクセサリ**

<b>ショートバー (渡り金具)</b>	▶119頁
2極 (レッド)	
10極 (レッド)	
<b>エンドプレート / 分離板</b>	
<b>止め金具</b>	▶118頁
ベージュ, ねじ取付	
ベージュ, ワンタッチ取付	
ベージュ, ワンタッチ取付	
<b>テストプラグ</b>	
<b>ドライバ</b>	▶220頁
絶縁	
<b>端子台マーカ</b>	▶226頁
<b>G-ヒューズカートリッジ, 5 x 20 mm (IEC 60127-2)</b>	▶243頁
0.25 A 速断	
0.50 A 速断	
1.00 A 速断	
2.00 A 速断	
<b>マークシートホルダ</b>	▶245頁

DINレールについては244頁、フェールルについては246頁~をご覧ください。

6.1 x 82 x 82
<b>6.3 / 4</b>
<b>0.14...4</b>

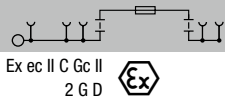

IEC 60947-7-3			
<b>IEC</b>	<b>UL</b>	<b>CSA</b>	<b>EN 60079-7</b>
250	150		
6.3	10		6.3
4	AWG 26...10		4 mm <sup>2</sup>
4 kV / 3			
V-0			



TUEV17ATEX8064U

<b>定格電線範囲</b>	
0.5...4 / 0.5...4	
0.5...4 / 0.5...4	
12 mm	
0.6 x 3.5 mm	

形番	梱包数	ご注文形番
AAP21 4 FS	50	2428950000
AAP21 4 FS 10-36V	50	2458990000
AAP21 4 FS 30-70V	50	2460200000
AAP21 4 FS 60-150V	50	2460190000
AAP21 4 FS 100-250V	50	2460180000
AAP21 4 FS OR	50	2581720000
AAP21 4 FS 100-250V OR	50	2581790000

形番	許容電流	梱包数	ご注文形番
ZQV 4N/2 RD	32 A	60	2460450000
ZQV 4N/10 RD	32 A	20	2460740000
AEP AP21		20	2429020000
AEB 35 SC/1		50	1991920000
ZEW 35/2		20	8630740000
AEB 35 SCL/1 V0		20	2661280000
PS 2.0 MC		20	0310000000
S3TL-D06-35-100		1	S3TL-D06-35-100
DEK 5/6 MM WS		600	2007120000
WS 8/6 MM WS		600	2007160000
G 20/0.25A/F	0.25 A	10	0430500000
G 20/0.50A/F	0.5 A	10	0430600000
G 20/1.00A/F	1 A	10	0430700000
G 20/2.00A/F	2 A	10	0430900000
AMR 4/50		10	2655020000
MS-H 5/8.5		250	1161250000



AAP21 4 DT

4 mm<sup>2</sup>



幅/長さ/高さ	mm
最大電流/最大接続電線サイズ	A/mm <sup>2</sup>
接続電線範囲	mm <sup>2</sup>

6.1 x 82 x 55	
<b>20 / 4</b>	
<b>0.14...4</b>	

**技術データ**

定格データ	
定格電圧	V
定格電流	A
定格電線断面積	mm <sup>2</sup>
インパルス耐電圧 / 汚染度	
UL 94燃焼性評価	
認証	

IEC 60947-7-1 Ex ec II C Gc II 2 G D

IEC	UL	CSA	EN 60079-7
250	150	150	
20	20	20	20
4	AWG 26...10	AWG 26...10	4 mm <sup>2</sup>
4 kV / 3			
V-0			

TUEV16ATEX7939U

接続電線 (H05V/H07V)	
単線 / より線	mm <sup>2</sup>
細より線 / フェルール付より線	mm <sup>2</sup>
被覆剥き長さ*	
ドライバ刃先サイズ	

定格電線範囲	
0.5...4 / 0.5...4	
0.5...4 / 0.5...4	
12 mm	
0.6 x 3.5 mm	

備考	
*フェルールの場合は導電部長さ (L2.246頁~参照) を指します。	

**注文データ**

本体	
ベージュ / プッシャーの色: ブルー	
ベージュ / プッシャーの色: オレンジ	
ブルー / プッシャーの色: オレンジ	

形番	梱包数	ご注文形番
AAP21 4 DT	50	2428980000
AAP21 4 DT OR	50	2581710000
AAP21 4 DT BL/OR	50	2582520000

備考	
----	--

**アクセサリ**

ショートバー (渡り金具)	
2極 (ブルー)	▶119頁
10極 (ブルー)	

形番	許容電流	梱包数	ご注文形番
ZQV 4N/2 BL	32 A	60	1528040000
ZQV 4N/10 BL	32 A	20	1528230000

エンドプレート / 分離板	
---------------	--

止め金具	
▶118頁	
ベージュ、ねじ取付	
ベージュ、ワンタッチ取付	
ベージュ、ワンタッチ取付	

AEP AP21	20	2429020000
AEB 35 SC/1	50	1991920000
ZEW 35/2	20	8630740000
AEB 35 SCL/1 V0	20	2661280000

ドライバ	
▶220頁	
絶縁	

S3TL-D06-35-100	1	S3TL-D06-35-100
-----------------	---	-----------------

端子台マーカ	
▶226頁	

DEK 5/6 MM WS	600	2007120000
WS 8/6 MM WS	600	2007160000

マークシートホルダ	
▶245頁	

AMR 4/50	10	2655020000
MS-H 5/8.5	250	1161250000

DINレールについては244頁、フェルールについては246頁~をご覧ください。

わかりやすくコンパクトな端子台構成が可能。  
ヒューズ機能付き制御電源分配用端子台の回路構成例

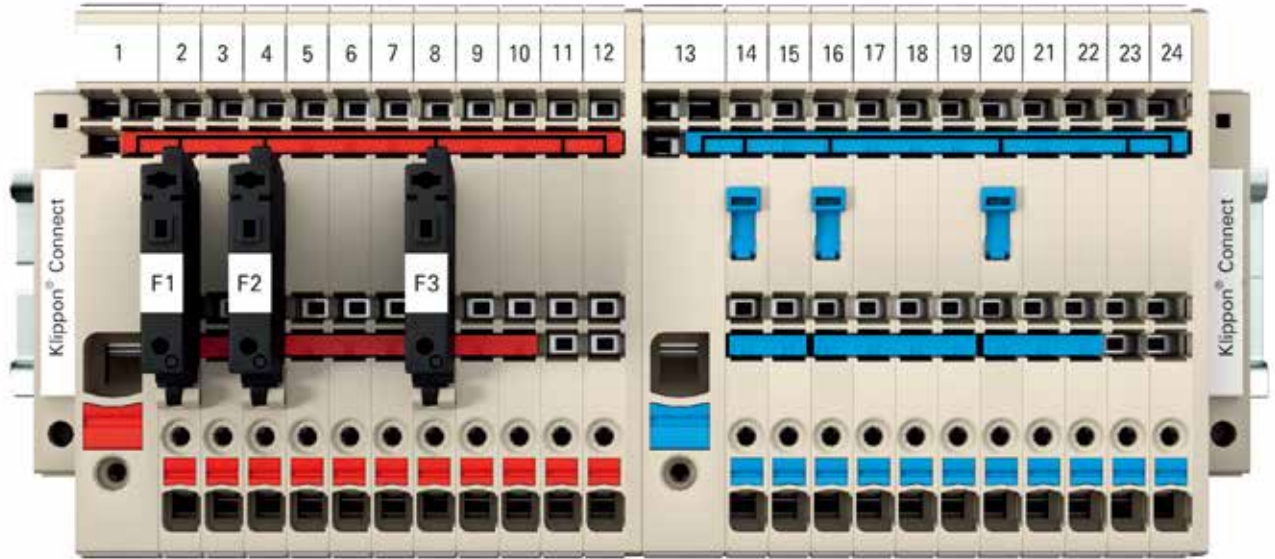

- 短絡接続により、複数回路をまとめてヒューズにより保護する
- 短絡接続により、複数回路をまとめて断路する

回路図

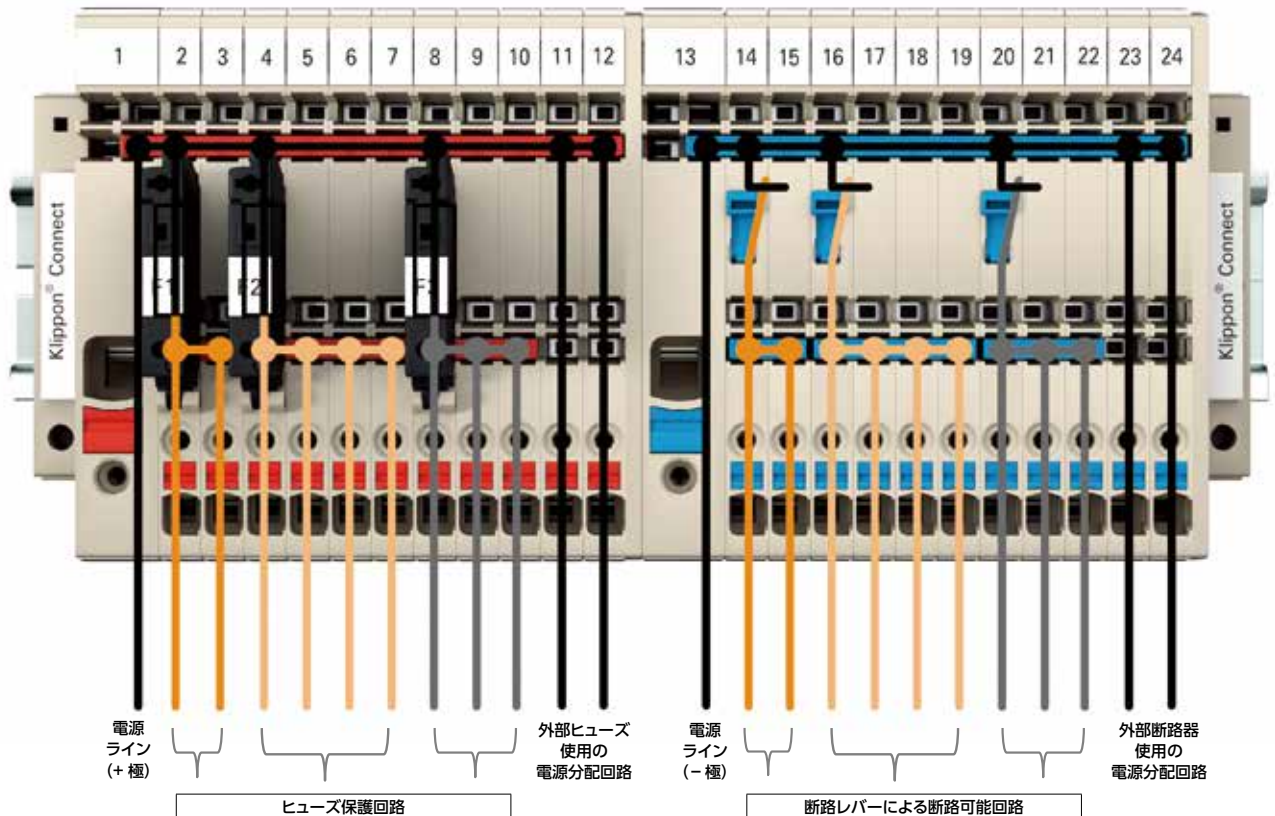

Klippon Connect Push-in式 Aシリーズ アプリケーションレンジ

**AAP22 10 LO-L0**

10 mm<sup>2</sup>



**AAP22 10 FE-L0**

10 mm<sup>2</sup>



幅/長さ/高さ	mm
最大電流/最大接続電線サイズ	A/mm <sup>2</sup>
接続電線範囲	mm <sup>2</sup>

12 x 129 x 53.5
<b>57 / 10</b>
<b>0.5...10</b>

12 x 129 x 53.5
<b>17 / 10</b>
<b>0.5...10</b>

**技術データ**

<b>定格データ</b>	
定格電圧	V
定格電流	A
定格電線断面積	mm <sup>2</sup>
インパルス耐電圧 / 汚染度	
プラグゲージ (IEC 60947-1) / 難燃性 (UL 94)	
認証	

IEC 60947-7-1

IEC	UL	CSA	EN 60079-7
250	150	150	
57	51	51	
10	AWG 20...6	AWG 20...6	
4 kV / 3			
A6 / V-0			

IEC 60947-7-2

IEC	UL	CSA	EN 60079-7
250	150	150	
57	51	51	
10	AWG 20...6	AWG 20...6	
4 kV / 3			
A6 / V-0			



<b>接続電線 (H05V/H07V)</b>	
単線 / より線	mm <sup>2</sup>
細より線 / フェール付より線	mm <sup>2</sup>
被覆剥き長さ* / ドライバ刃先サイズ	mm/-

<b>定格電線範囲</b>	
0.5...10 / 0.5...10	
0.5...10 / 0.5...10	
18 / 1.0 x 5.5 mm	

<b>定格電線範囲</b>	
0.5...10 / 0.5...10	
0.5...10 / 0.5...10	
18 / 1.0 x 5.5 mm	

**備考**  
\*フェールの場合は導電部長さ (L2、246頁~参照) を指します。

**注文データ**

<b>本体</b>	
ページ / プッシャーの色: レッド・ブルー	
<b>備考</b>	

形番	梱包数	ご注文形番
AAP22 10 LO-L0	20	2428990000

形番	梱包数	ご注文形番
AAP22 10 FE-L0	20	2429000000

**アクセサリ**

<b>ショートバー (渡り金具)</b>	▶119頁
2極 (レッド)	
10極 (レッド)	
2極 (ブルー)	
10極 (ブルー)	
<b>エンドプレート / 分離板</b>	
<b>止め金具</b>	▶118頁
ページ、ねじ取付	
ページ、ワンタッチ取付	
ページ、ワンタッチ取付	
<b>テストプラグ</b>	
<b>ドライバ</b>	▶220頁
絶縁	
<b>端子台マーカ</b>	▶226頁
<b>マークシートホルダ</b>	▶245頁

形番	許容電流	梱包数	ご注文形番
ZQV 4N/2 RD	32 A	60	2460450000
ZQV 4N/10 RD	32 A	20	2460740000
ZQV 4N/2 BL	32 A	60	1528040000
ZQV 4N/10 BL	32 A	20	1528230000
AEP AP22		20	2429040000
AEB 35 SC/1	50		1991920000
ZEW 35/2	20		8630740000
AEB 35 SCL/1 V0	20		2661280000
PS 2.0 MC		20	0310000000
SDIL 1.0X5.5X125		1	2749160000
WS-A 8/10 MM WS		350	2619890000
AMR 10/50	10		2655040000
MS-H 5/8.5	250		1161250000

形番	許容電流	梱包数	ご注文形番
ZQV 4N/2 RD	32 A	60	2460450000
ZQV 4N/10 RD	32 A	20	2460740000
ZQV 4N/2 BL	32 A	60	1528040000
ZQV 4N/10 BL	32 A	20	1528230000
AEP AP22		20	2429040000
AEB 35 SC/1	50		1991920000
ZEW 35/2	20		8630740000
AEB 35 SCL/1 V0	20		2661280000
PS 2.0 MC		20	0310000000
SDIL 1.0X5.5X125		1	2749160000
WS-A 8/10 MM WS		350	2619890000
AMR 10/50	10		2655040000
MS-H 5/8.5	250		1161250000

DINレールについては244頁、フェールについては246頁~をご覧ください。

AAP22 4 LI-FS

4 mm<sup>2</sup>



幅/長さ/高さ	mm
最大電流/最大接続電線サイズ	A/mm <sup>2</sup>
接続電線範囲	mm <sup>2</sup>

6.1 x 129 x 82
6.3 / 4
0.14...4

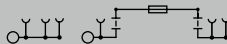

技術データ

定格データ	
隣接端子台との定格電圧	V
定格電流	A
定格電線断面積	mm <sup>2</sup>
インパルス耐電圧 / 汚染度	
難燃性 (UL 94)	
認証	

IEC 60947-7-1, IEC 60947-7-3 Ex ec II C Gc II 2 G D

IEC	UL	CSA	EN 60079-7
500	300		
6.3	10		6.3
4	AWG 26...10		4 mm <sup>2</sup>
4 kV / 3			
V-0			

TUEV17ATEX8064U

接続電線 (H05V/H07V)	
単線 / より線	mm <sup>2</sup>
細より線 / フェール付より線	mm <sup>2</sup>
被覆剥き長さ*	
ドライバ刃先サイズ	

定格電線範囲	
0.5...4 / 0.5...4	
0.5...4 / 0.5...4	
12 mm	
0.6 x 3.5 mm	

備考  
\*フェールの場合は導電部長さ (L2, 246頁~参照) を指します。

注文データ

本体	
250 V AC/DC, LED無	
10-36 V AC/DC, LED付	
30-70 V AC/DC, LED付	
60-150 V AC/DC, LED付	
100-250 V AC/DC, LED付	

形番	梱包数	ご注文形番
AAP22 4 LI-FS	50	2429010000
AAP22 4 LI-FS 10-36V	50	2459010000
AAP22 4 LI-FS 30-70V	50	2460140000
AAP22 4 LI-FS 60-150V	50	2460130000
AAP22 4 LI-FS 100-250V	50	2460120000

備考  
LED付の場合、ヒューズが切れるとLEDが点灯します。

アクセサリ

ショートバー (渡り金具)	
▶119頁	
2極 (ブルー)	
10極 (ブルー)	
2極 (レッド)	
10極 (レッド)	

形番	許容電流	梱包数	ご注文形番
ZQV 4N/2 BL	32 A	60	1528040000
ZQV 4N/10 BL	32 A	20	1528230000
ZQV 4N/2 RD	32 A	60	2460450000
ZQV 4N/10 RD	32 A	20	2460740000

エンドプレート / 分離板

止め金具	
▶118頁	
ページュ、ねじ取付	
ページュ、ワンタッチ取付	
ページュ、ワンタッチ取付	

AEP AP22	20	2429040000
AEB 35 SC/1	50	1991920000
ZEW 35/2	20	8630740000
AEB 35 SCL/1 V0	20	2661280000

ドライバ ▶220頁

S3TL-D06-35-100 1 S3TL-D06-35-100

端子台マーカ ▶226頁

Gヒューズ 5 x 20 mm (IEC 60127-2) ▶243頁

DEK 5/6 MM WS	600	2007120000
WS 8/6 MM WS	600	2007160000

0.25 A 速断	
0.50 A 速断	
1.00 A 速断	
2.00 A 速断	

G 20/0.25A/F	0.25 A	10	0430500000
G 20/0.50A/F	0.5 A	10	0430600000
G 20/1.00A/F	1 A	10	0430700000
G 20/2.00A/F	2 A	10	0430900000

マークシートホルダ ▶245頁

AMR 4/50	10	2655020000
MS-H 5/8.5	250	1161250000

DINレールについては244頁、フェールについては246頁~をご覧ください。

Klippon Connect Push-in式 Aシリーズ アプリケーションレンジ

SET AAP11 6/1.5/12C

6 mm<sup>2</sup>



SET AAP11 6/1.5/24C

6 mm<sup>2</sup>



幅/長さ/高さ	mm
最大電流/最大接続電線サイズ	A/mm <sup>2</sup>
接続電線範囲	mm <sup>2</sup>

35 x 85.5 x 47
<b>35 / 6</b>
<b>0.34...6</b>

49 x 85.5 x 47
<b>41 / 6</b>
<b>0.34...6</b>

技術データ

定格データ	
定格電圧	V
定格電流	A
定格電線断面積	mm <sup>2</sup>
インパルス耐電圧 / 汚染度	
プラグゲージ (IEC 60947-1) / 難燃性 (UL 94)	
認証	

IEC 60947-7-1			
IEC	UL	CSA	EN 60079-7
500			
35			
6			
		6 kV / 3	
		A5 / V-0	

IEC 60947-7-1			
IEC	UL	CSA	EN 60079-7
500			
41			
6			
		6 kV / 3	
		A5 / V-0	

接続電線 (H05V/H07V)

単線 / より線	mm <sup>2</sup>
細より線 / フェルール付より線	mm <sup>2</sup>
被覆剥き長さ* / ドライバ刃先サイズ	mm/-

定格電線範囲	
0.5...6 / 0.5...6 (1次側接続) / 0.5...1.5 / 0.5...6 (2次側接続)	
0.5...6 / 0.5...6 (1次側接続) / 0.5...1.5 / 0.5...1 (2次側接続)	
12 / 1.0 x 5.5 mm (1次側接続) / 8 / 0.4 x 2.0 mm (2次側接続)	

定格電線範囲	
0.5...6 / 0.5...6 (1次側接続) / 0.5...1.5 / 0.5...6 (2次側接続)	
0.5...6 / 0.5...6 (1次側接続) / 0.5...1.5 / 0.5...1 (2次側接続)	
12 / 1.0 x 5.5 mm (1次側接続) / 8 / 0.4 x 2.0 mm (2次側接続)	

備考

\*フェルールの場合は導電部長さ (L2、246頁~参照) を指します。

注文データ

本体
備考

形番	梱包数	ご注文形番
SET AAP11 6/1.5/12C	1	2506090000

形番	梱包数	ご注文形番
SET AAP11 6/1.5/24C	1	2506370000

アクセサリ

ショートバー (渡り金具)	▶119頁
2極 (レッド)	
10極 (レッド)	
止め金具	▶118頁
ページュ、ねじ取付	
ページュ、ワンタッチ取付	
ページュ、ワンタッチ取付	
ツール	テスタ
端子台マーカ	▶226頁
1次側用	
1次側用	
2次側用	
2次側用	

形番	許容電流	梱包数	ご注文形番
ZQV 1.5N/2 RD	17.5 A	60	1985650000
ZQV 1.5N/10 RD	17.5 A	20	1985800000
AEB 35 SC/1		50	1991920000
ZEW 35/2		20	8630740000
AEB 35 SCL/1 V0		20	2661280000
ZUB MULTIMETER		1	9205270000
DEK-A 5/8 MM WS		500	2448860000
WS-A 8/8 MM WS		500	2448930000
DEK 5/3.5 MM WS		1000	2007100000
WS 8/3.5 MM WS		1000	2007140000

形番	許容電流	梱包数	ご注文形番
ZQV 1.5N/2 RD	17.5 A	60	1985650000
ZQV 1.5N/10 RD	17.5 A	20	1985800000
AEB 35 SC/1		50	1991920000
ZEW 35/2		20	8630740000
AEB 35 SCL/1 V0		20	2661280000
ZUB MULTIMETER		1	9205270000
DEK-A 5/8 MM WS		500	2448860000
WS-A 8/8 MM WS		500	2448930000
DEK 5/3.5 MM WS		1000	2007100000
WS 8/3.5 MM WS		1000	2007140000

DINレールについては244頁、フェルールについては246頁~をご覧ください。





Klippon Connect Push-in式 Aシリーズ アプリケーションレンジ

**SET AAP13 6/1.5/12C**

**6 mm<sup>2</sup>**



**SET AAP13 6/1.5/24C**

**6 mm<sup>2</sup>**



幅/長さ/高さ	mm
最大電流/最大接続電線サイズ	A/mm <sup>2</sup>
接続電線範囲	mm <sup>2</sup>

24.5 x 96 x 47
<b>41 / 6</b>
<b>0.34...6</b>

38.5 x 96 x 47
<b>41 / 6</b>
<b>0.34...6</b>

**技術データ**

定格データ	
定格電圧	V
定格電流	A
定格電線断面積	mm <sup>2</sup>
インパルス耐電圧 / 汚染度	
プラグゲージ (IEC 60947-1) / 難燃性 (UL 94)	
認証	

IEC 60947-7-1			
IEC	UL	CSA	EN 60079-7
250			
41			
6			
		4 kV / 3	
		A5 / V-0	

IEC 60947-7-1			
IEC	UL	CSA	EN 60079-7
250			
41			
6			
		4 kV / 3	
		A5 / V-0	

**接続電線 (H05V/H07V)**

単線 / より線	mm <sup>2</sup>
細より線 / フェルール付より線	mm <sup>2</sup>
被覆剥き長さ* / ドライバ刃先サイズ	mm/-

定格電線範囲	
0.5...6 / 0.5...6 (1次側接続) / 0.5...1.5 / 0.5...6 (2次側接続)	
0.5...6 / 0.5...6 (1次側接続) / 0.5...1.5 / 0.5...1 (2次側接続)	
12 / 1.0 x 5.5 mm (1次側接続) / 8 / 0.4 x 2.0 mm (2次側接続)	

定格電線範囲	
0.5...6 / 0.5...6 (1次側接続) / 0.5...1.5 / 0.5...6 (2次側接続)	
0.5...6 / 0.5...6 (1次側接続) / 0.5...1.5 / 0.5...1 (2次側接続)	
12 / 1.0 x 5.5 mm (1次側接続) / 8 / 0.4 x 2.0 mm (2次側接続)	

**備考**  
\*フェルールの場合は導電部長さ (L2、246頁~参照) を指します。

**注文データ**

本体	
備考	

形番	梱包数	ご注文形番
SET AAP13 6/1.5/12C	1	2506340000

形番	梱包数	ご注文形番
SET AAP13 6/1.5/24C	1	2506380000

**アクセサリ**

<b>ショートバー (渡り金具)</b>	▶119頁
2極 (レッド)	
10極 (レッド)	
<b>止め金具</b>	▶118頁
ページュ、ねじ取付	
ページュ、ワンタッチ取付	
ページュ、ワンタッチ取付	
<b>ツール</b>	テスタ
<b>端子台マーカ</b>	▶226頁
1次側用	
1次側用	
2次側用	
2次側用	

形番	許容電流	梱包数	ご注文形番
ZQV 1.5N/2 RD	17.5 A	60	1985650000
ZQV 1.5N/10 RD	17.5 A	20	1985800000
AEB 35 SC/1	50	50	1991920000
ZEW 35/2	20	20	8630740000
AEB 35 SCL/1 V0	20	20	2661280000
ZUB MULTIMETER		1	9205270000
DEK-A 5/8 MM WS	500	500	2448860000
WS-A 8/8 MM WS	500	500	2448930000
DEK 5/3.5 MM WS	1000	1000	2007100000
WS 8/3.5 MM WS	1000	1000	2007140000

形番	許容電流	梱包数	ご注文形番
ZQV 1.5N/2 RD	17.5 A	60	1985650000
ZQV 1.5N/10 RD	17.5 A	20	1985800000
AEB 35 SC/1	50	50	1991920000
ZEW 35/2	20	20	8630740000
AEB 35 SCL/1 V0	20	20	2661280000
ZUB MULTIMETER		1	9205270000
DEK-A 5/8 MM WS	500	500	2448860000
WS-A 8/8 MM WS	500	500	2448930000
DEK 5/3.5 MM WS	1000	1000	2007100000
WS 8/3.5 MM WS	1000	1000	2007140000

DINレールについては244頁、フェルールについては246頁~をご覧ください。



SET AAP12 10/2.5/10C

10 mm<sup>2</sup>



幅/長さ/高さ	mm
最大電流/最大接続電線サイズ	A/mm <sup>2</sup>
接続電線範囲	mm <sup>2</sup>

45.2 x 89 x 53.5
<b>48 / 10</b>
<b>0.5...10</b>

技術データ

定格データ	
定格電圧	V
定格電流	A
定格電線断面積	mm <sup>2</sup>
インパルス耐電圧 / 汚染度	
プラグゲージ (IEC 60947-1) / 難燃性 (UL 94)	
認証	

IEC 60947-7-1

IEC	UL	CSA	EN 60079-7
800			
48			
10			
		8 kV / 3	
		A6 / V-0	

接続電線 (H05V/H07V)	
単線 / より線	mm <sup>2</sup>
細より線 / フェルール付より線	mm <sup>2</sup>
被覆剥き長さ* / ドライバ刃先サイズ	mm/-

定格電線範囲	
0.5...10 / 0.5...10 (1次側接続) / 0.5...2.5 / 0.5...10 (2次側接続)	
0.5...10 / 0.5...10 (1次側接続) / 0.5...2.5 / 0.5...2.5 (2次側接続)	
18 / 1.0 x 5.5 mm (1次側接続) / 10 / 0.6 x 3.5 mm (2次側接続)	

備考  
\*フェルールの場合は導電部長さ (L2、246頁~参照) を指します。

注文データ

本体	
備考	

形番	梱包数	ご注文形番
SET AAP12 10/2.5/10C	1	2506350000

アクセサリ

ショートバー (渡り金具)		▶119頁
	2極 (レッド)	
	10極 (レッド)	
止め金具		▶118頁
	ページュ、ねじ取付	
	ページュ、ワンタッチ取付	
	ページュ、ワンタッチ取付	
ツール		テスタ
端子台マーカ		▶226頁
	1次側用	
	2次側用	
	2次側用	

形番	許容電流	梱包数	ご注文形番
ZQV 2.5N/2 RD	24 A	60	2108470000
ZQV 2.5N/10 RD	24 A	20	2108910000
AEB 35 SC/1		50	1991920000
ZEW 35/2		20	8630740000
AEB 35 SCL/1 V0		20	2661280000
ZUB MULTIMETER		1	9205270000
WS-A 8/10 MM WS		350	2619890000
DEK 5/5 MM WS		800	2007110000
WS 8/5 MM WS		800	2007150000

DINレールについては244頁、フェルールについては246頁~をご覧ください。

SET AAP14 10/2.5/10C

10 mm<sup>2</sup>



幅/長さ/高さ	mm
最大電流/最大接続電線サイズ	A/mm <sup>2</sup>
接続電線範囲	mm <sup>2</sup>

36.5 x 89 x 53.5
<b>57 / 10</b>
<b>0.5...10</b>

**技術データ**

定格データ	
定格電圧	V
定格電流	A
定格電線断面積	mm <sup>2</sup>
インパルス耐電圧 / 汚染度	
プラグゲージ (IEC 60947-1) / 難燃性 (UL 94)	
認証	

IEC 60947-7-1

IEC	UL	CSA	EN 60079-7
500			
57			
10			
8 kV / 3			
A6 / V-0			

接続電線 (H05V/H07V)	
単線 / より線	mm <sup>2</sup>
細より線 / フェルール付より線	mm <sup>2</sup>
被覆剥き長さ* / ドライバ刃先サイズ	mm/-

CE

定格電線範囲	
0.5...10 / 0.5...10 (1次側接続) / 0.5...2.5 / 0.5...10 (2次側接続)	
0.5...10 / 0.5...10 (1次側接続) / 0.5...2.5 / 0.5...2.5 (2次側接続)	
18 / 1.0 x 5.5 mm (1次側接続) / 10 / 0.6 x 3.5 mm (2次側接続)	

**備考**  
\*フェルールの場合は導電部長さ (L2、246頁~参照) を指します。

**注文データ**

本体	
備考	

形番	梱包数	ご注文形番
SET AAP14 10/2.5/10C	1	2506360000

**アクセサリ**

ショートバー (渡り金具)		▶119頁
2極 (レッド)		
10極 (レッド)		
止め金具		▶118頁
ページュ、ねじ取付		
ページュ、ワンタッチ取付		
ページュ、ワンタッチ取付		
ツール		テスタ
端子台マーカ		▶226頁
1次側用		
2次側用		
2次側用		

形番	許容電流	梱包数	ご注文形番
ZQV 2.5N/2 RD	24 A	60	2108470000
ZQV 2.5N/10 RD	24 A	20	2108910000
AEB 35 SC/1		50	1991920000
ZEW 35/2		20	8630740000
AEB 35 SCL/1 V0		20	2661280000
ZUB MULTIMETER		1	9205270000
WS-A 8/10 MM WS		350	2619890000
DEK 5/5 MM WS		800	2007110000
WS 8/5 MM WS		800	2007150000

DINレールについては244頁、フェルールについては246頁~をご覧ください。

# 安全・効率的な電源分配ソリューション

## モータ接続用端子台 AMC

オートメーション化により、3相モータはできる限り効率性を高めることが求められています。それによりすべての配線は1つの端子台ブロックに集約され、電源分配にも使用できることが求められます。

モータ接続用端子台AMCは各段で簡単に短絡接続が可能です。また複数段を貫通した短絡接続も可能です。そのためさまざまなアプリケーションで電源分配を実現し、優れた省スペースソリューションを提供します。

### シンプルな回路テスト

各段のすべての接続ポイントにテストポイントが用意され、回路テストをスムーズに行うことが可能です。



### 最適な接続

複数段を貫通して短絡接続が可能のため、効率的な電源分配に役立ちます。



### 配線時間とスペースを削減

わずか 5.1mm 幅に 3つの電位と PE (アース) を接続可能です。また Push-in 接続により素早い配線が可能です。



最大 800V のアプリケーションに対応  
エンドプレートが一体になっており、  
800V までのアプリケーションに対応します。

## モータ接続用端子台 AMC

Klippon Connect Push-in式 Aシリーズ アプリケーションレンジ

幅/長さ/高さ	mm
最大電流/最大接続電線サイズ	A/mm <sup>2</sup>
接続電線範囲	mm <sup>2</sup>

回路図の詳細については259頁をご覧ください。

### 技術データ

定格データ	
定格電圧	V
定格電流	A
定格電線断面積	mm <sup>2</sup>
インパルス耐電圧 / 汚染度	
プラグゲージ (IEC 60947-1) / 難燃性 (UL 94)	
認証	

### 接続電線 (H05V/H07V)

単線 / より線	mm <sup>2</sup>
細より線 / フェール付より線	mm <sup>2</sup>
被覆剥き長さ* / ドライバ刃先サイズ	mm/-

**備考**  
\*フェールの場合は導電部長さ (L2, 246頁~参照) を指します。

### 注文データ

本体	ページュ
備考	

### 適合アクセサリ

<b>ショートバー (渡り金具)</b>	▶119頁
	2極
	10極
<b>複数段貫通 電位ブリッジ</b>	1極
<b>エンドプレート</b>	ページュ
<b>止め金具</b>	▶118頁
	ページュ、ねじ取付
	ページュ、ワンタッチ取付
	ページュ、ワンタッチ取付
<b>テストプラグ</b>	
<b>ドライバ</b>	▶220頁
	絶縁
<b>端子台マーカ</b>	▶226頁
<b>マークシートホルダ</b>	▶245頁

DINレールについては244頁、フェールについては246頁~をご覧ください。

## AMC 2.5

2.5 mm<sup>2</sup>



5.1 x 107.5 x 88
22 / 2.5
0.14...2.5

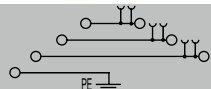

DIN EN 60947-7-1, DIN EN 60947-7-2 C Gb Ex eb II II 2 G D

IEC	UL	CSA	EN 60079-7
690	150	150	440
22	20	20	19
2.5	AWG 28...12	AWG 28...12	2.5 mm <sup>2</sup>

8 kV / 3  
A3 / V-0



### 定格電線範囲

0.5...2.5 / 0.5...2.5
0.5...2.5 / 0.5...2.5
10 / 0.6 x 3.5 mm

形番	梱包数	ご注文形番
AMC 2.5	50	2434340000

形番	許容電流	梱包数	ご注文形番
ZQV 2.5N/2	24 A	60	1527540000
ZQV 2.5N/10	24 A	20	1527690000
ZVQ 2.5/1.5	24 A	50	1720700000
AEP MC 2.5		25	2433820000
AEB 35 SC/1		50	1991920000
ZEW 35/2		20	8630740000
AEB 35 SCL/1 V0		20	2661280000
PS 2.0 MC		20	0310000000
S3TL-D06-35-100		1	S3TL-D06-35-100
DEK 5/5 MM WS		800	2007110000
WS 8/5 MM WS		800	2007150000
AMR 2.5/50		10	2655010000
MS-H 5/8.5		250	1161250000

## AMC 2.5 800 V

2.5 mm<sup>2</sup>



6.1 x 107.5 x 88
22 / 2.5
0.14...2.5

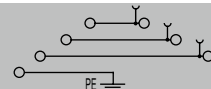

DIN EN 60947-7-1, DIN EN 60947-7-2 C Gb Ex eb II II 2 G D

IEC	UL	CSA	EN 60079-7
800	600	600	440
22	20	20	19
2.5	AWG 28...12	AWG 28...12	2.5 mm <sup>2</sup>

8 kV / 3  
A3 / V-0



### 定格電線範囲

0.5...2.5 / 0.5...2.5
0.5...2.5 / 0.5...2.5
10 / 0.6 x 3.5 mm

形番	梱包数	ご注文形番
AMC 2.5 800V	50	2434370000

形番	許容電流	梱包数	ご注文形番
ZVQ 2.5/1.5	24 A	50	1720700000
AEB 35 SC/1		50	1991920000
ZEW 35/2		20	8630740000
AEB 35 SCL/1 V0		20	2661280000
PS 2.0 MC		20	0310000000
S3TL-D06-35-100		1	S3TL-D06-35-100
DEK 5/5 MM WS		800	2007110000
WS 8/5 MM WS		800	2007150000
AMR 2.5/50		10	2655010000
MS-H 5/8.5		250	1161250000

# 適合アクセサリ

## 分離板

寸法	
幅/長さ/高さ	mm
最低使用温度	
最高使用温度	
材質	
難燃性 (UL 94)	
注文データ	
	ページ

適合端子台

### APP1



幅/長さ/高さ	2.5 / 52.67 / 36.15	
最低使用温度	-60 °C	
最高使用温度	130 °C	
材質	Wemid	
難燃性 (UL 94)	V-0	
形番	梱包数	ご注文形番
APP 1	50	2488970000
A2C 1.5		1552790000
A2C 1.5 PE		1552680000
APGTB 1.5 FT 2C/1		2482160000
APGTB 1.5 PE 2C/1		2482220000
A2C 2.5		1521850000
A2C 2.5 PE		1521680000
APGTB 2.5 FT 2C/1		1513970000
APGTB 2.5 PE 2C/1		1513870000

### APP2



幅/長さ/高さ	2.5 / 75.51 / 45.15	
最低使用温度	-60 °C	
最高使用温度	130 °C	
材質	Wemid	
難燃性 (UL 94)	V-0	
形番	梱包数	ご注文形番
APP 2	50	2489090000
A3C 1.5		1552740000
A3C 1.5 PE		1552670000
A4C 1.5		1552690000
A4C 1.5 PE		1552660000
APGTB 1.5 FT 3C/1		2482180000
APGTB 1.5 PE 3C/1		2482230000
ADT 2.5 2C		1989800000
A2C 2.5 /DT/FS		1989900000
A2C 2.5 PE /DT/FS		1989890000
A3C 2.5		1521740000
A3C 2.5 PE		1521670000
A4C 2.5		1521690000
A4C 2.5 PE		1521540000
APGTB 2.5 FT 3C/1		1514000000
APGTB 2.5 PE 3C/1		1513890000
AFS 2.5 CF 2C BK		2466530000
AFS 2.5 CF 2C 12V BK		2466610000
AFS 2.5 CF 2C 24V BK		2466600000
A2C 4		2051180000
A2C 4 PE		2051360000
A3C 4		2051240000
A3C 4 PE		2051410000
A4C 4		2051500000
A4C 4 PE		2051560000
ADT 4 2C		2429850000
AFS 4 2C BK		2429860000
A2C 6		1992110000
A2C 6 PE		1991810000

### APP3



幅/長さ/高さ	2.5 / 104.2 / 45.15	
最低使用温度	-60 °C	
最高使用温度	130 °C	
材質	Wemid	
難燃性 (UL 94)	V-0	
形番	梱包数	ご注文形番
APP 3	50	2489100000
APGTB 1.5 FT 4C/2		2482200000
APGTB 1.5 PE 4C/2		2482240000
APGTB 2.5 FT 4C/2		1514030000
APGTB 2.5 PE 4C/2		1513920000
ADT 2.5 3C		1989830000
ADT 2.5 4C		1989860000
A3C 6		1991820000
A3C 6 PE		1991850000
AAP11 ...		
AAP13 ...		
AI021 1.5 SI		1992260000
AI021 1.5 SO		1992240000
AI021 1.5 SO-PE		1992250000
AI022 1.5 SI-PE		1992230000

備考

### APP4



寸法	
幅/長さ/高さ	mm
最低使用温度	
最高使用温度	
材質	
難燃性 (UL 94)	
注文データ	
	ページ

適合端子台

幅/長さ/高さ	2.5 / 89.15 / 54.85	
最低使用温度	-60 °C	
最高使用温度	130 °C	
材質	Wemid	
難燃性 (UL 94)	V-0	
形番	梱包数	ご注文形番
APP 4	50	2489110000
APGTB 1.5 2T 4C/2		2485840000
APGTB 1.5 2T PE 4C/2		2485870000
A2T 1.5		2469370000
A2T 1.5 PE		2469410000
A2T 2.5		1547610000
A2T 2.5 PE		1547680000
APGTB 2.5 2T 4C/2		1548060000
APGTB 2.5 2T PE 4C/2		1548160000

備考



Klippon Connect Push-in式 Aシリーズ

# 止め金具

## 止め金具

### AEB 35 SC/1



### ZEW 35/2



### ZEW 35



寸法	
幅/長さ/高さ	mm
最低使用温度	
最高使用温度	
材質	
難燃性 (UL 94)	
注文データ	
ページュ	
備考	

8 / 58 / 36		
-60 °C		
130 °C		
WEMID GF 30		
V-0		
形番	梱包数	ご注文形番
AEB 35 SC/1	50	1991920000
ねじ取付タイプ		

8 / 55 / 40		
-50 °C		
100 °C		
Wemid		
V-2		
形番	梱包数	ご注文形番
ZEW 35/2	20	8630740000
ワンタッチ取付タイプ		

6 / 55 / 40		
-50 °C		
100 °C		
Wemid		
V-2		
形番	梱包数	ご注文形番
ZEW 35	20	9540000000
ワンタッチ取付タイプ		

### AEB 35 SCL/1 V0 ...



寸法	
幅/長さ/高さ	mm
最低使用温度	
最高使用温度	
材質	
難燃性 (UL 94)	
注文データ	
ページュ	
グレー	
ブラック	
ページュ	
グレー	
ブラック	
備考	

6 / 52.6 / 36.5		
-40 °C		
100 °C		
Wemid		
V-0		
形番	梱包数	ご注文形番
AEB 35 SCL/1 V0	20	2661280000
AEB 35 SCL/1 V0 GY	20	2661290000
AEB 35 SCL/1 V0 BK	20	2661300000
AEB 35 SCL/1 V0 DL	20	2570240000
AEB 35 SCL/1 V0 GY DL	20	2570260000
AEB 35 SCL/1 V0 BK DL	20	2570250000
ワンタッチ取付タイプ		

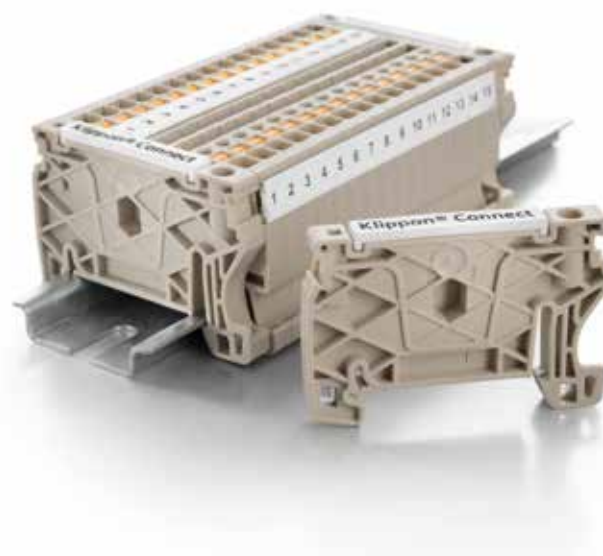



# ショートバー (渡り金具)

Wシリーズ端子台にも使用可能です。

## ZQV 1.5N

## ZQV 2.5N

## ZQV 4N

<b>技術データ</b>	
許容電流	A
<b>注文データ</b>	
2極	
3極	
4極	
5極	
6極	
7極	
8極	
9極	
10極	
20極	
50極	



ZQV 1.5N

	17.5		
<b>形番</b>	<b>梱包数</b>	<b>ご注文形番</b>	
ZQV 1.5N/2	60	1985410000	
ZQV 1.5N/3	60	1985480000	
ZQV 1.5N/4	60	1985490000	
ZQV 1.5N/5	20	1985500000	
ZQV 1.5N/6	20	1985510000	
ZQV 1.5N/7	20	1985520000	
ZQV 1.5N/8	20	1985540000	
ZQV 1.5N/9	20	1985560000	
ZQV 1.5N/10	20	1985580000	
ZQV 1.5N/20	20	1985600000	
ZQV 1.5N/50	5	1985620000	

	24		
<b>形番</b>	<b>梱包数</b>	<b>ご注文形番</b>	
ZQV 2.5N/2	60	1527540000	
ZQV 2.5N/3	60	1527570000	
ZQV 2.5N/4	60	1527590000	
ZQV 2.5N/5	20	1527620000	
ZQV 2.5N/6	20	1527630000	
ZQV 2.5N/7	20	1527640000	
ZQV 2.5N/8	20	1527670000	
ZQV 2.5N/9	20	1527680000	
ZQV 2.5N/10	20	1527690000	
ZQV 2.5N/20	20	1527720000	
ZQV 2.5N/50	5	1527730000	

	32		
<b>形番</b>	<b>梱包数</b>	<b>ご注文形番</b>	
ZQV 4N/2	60	1527930000	
ZQV 4N/3	60	1527940000	
ZQV 4N/4	60	1527970000	
ZQV 4N/5	60	1527980000	
ZQV 4N/6	20	1527990000	
ZQV 4N/7	20	1528020000	
ZQV 4N/8	20	1528030000	
ZQV 4N/9	20	1528070000	
ZQV 4N/10	20	1528090000	
ZQV 4N/50	5	1528130000	

<b>技術データ</b>	
許容電流	A
<b>注文データ</b>	
2極	
3極	
4極	
5極	
6極	
7極	
8極	
9極	
10極	
20極	
50極	



ZQV 1.5N

	17.5		
<b>形番</b>	<b>梱包数</b>	<b>ご注文形番</b>	
ZQV 1.5N/2 BL	60	1985530000	
ZQV 1.5N/3 BL	60	1985550000	
ZQV 1.5N/4 BL	60	1985570000	
ZQV 1.5N/5 BL	20	1985590000	
ZQV 1.5N/6 BL	20	1985610000	
ZQV 1.5N/7 BL	20	1985630000	
ZQV 1.5N/8 BL	20	1985640000	
ZQV 1.5N/9 BL	20	1985660000	
ZQV 1.5N/10 BL	20	1985680000	
ZQV 1.5N/20 BL	20	1985700000	
ZQV 1.5N/50 BL	5	1985720000	

	24		
<b>形番</b>	<b>梱包数</b>	<b>ご注文形番</b>	
ZQV 2.5N/2 BL	60	1527740000	
ZQV 2.5N/3 BL	60	1527770000	
ZQV 2.5N/4 BL	60	1527780000	
ZQV 2.5N/5 BL	20	1527790000	
ZQV 2.5N/6 BL	20	1527820000	
ZQV 2.5N/7 BL	20	1527830000	
ZQV 2.5N/8 BL	20	1527840000	
ZQV 2.5N/9 BL	20	1527870000	
ZQV 2.5N/10 BL	20	1527880000	
ZQV 2.5N/20 BL	20	1527890000	
ZQV 2.5N/50 BL	5	1527920000	

	32		
<b>形番</b>	<b>梱包数</b>	<b>ご注文形番</b>	
ZQV 4N/2 BL	60	1528040000	
ZQV 4N/3 BL	60	1528080000	
ZQV 4N/4 BL	60	1528120000	
ZQV 4N/5 BL	60	1528140000	
ZQV 4N/6 BL	20	1528170000	
ZQV 4N/7 BL	20	1528180000	
ZQV 4N/8 BL	20	1528190000	
ZQV 4N/9 BL	20	1528220000	
ZQV 4N/10 BL	20	1528230000	
ZQV 4N/50 BL	5	1528240000	

<b>技術データ</b>	
許容電流	A
<b>注文データ</b>	
2極	
3極	
4極	
5極	
6極	
7極	
8極	
9極	
10極	
20極	
50極	



ZQV 1.5N

	17.5		
<b>形番</b>	<b>梱包数</b>	<b>ご注文形番</b>	
ZQV 1.5N/2 RD	60	1985650000	
ZQV 1.5N/3 RD	60	1985670000	
ZQV 1.5N/4 RD	60	1985690000	
ZQV 1.5N/5 RD	20	1985710000	
ZQV 1.5N/6 RD	20	1985730000	
ZQV 1.5N/7 RD	20	1985750000	
ZQV 1.5N/8 RD	20	1985770000	
ZQV 1.5N/9 RD	20	1985790000	
ZQV 1.5N/10 RD	20	1985800000	
ZQV 1.5N/20 RD	20	1985810000	
ZQV 1.5N/50 RD	5	1985820000	

	24		
<b>形番</b>	<b>梱包数</b>	<b>ご注文形番</b>	
ZQV 2.5N/2 RD	60	2108470000	
ZQV 2.5N/3 RD	60	2108690000	
ZQV 2.5N/4 RD	60	2108700000	
ZQV 2.5N/5 RD	20	2108710000	
ZQV 2.5N/6 RD	20	2108720000	
ZQV 2.5N/7 RD	20	2108810000	
ZQV 2.5N/8 RD	20	2108870000	
ZQV 2.5N/9 RD	20	2108900000	
ZQV 2.5N/10 RD	20	2108910000	
ZQV 2.5N/20 RD	20	2108920000	
ZQV 2.5N/50 RD	5	2109000000	

	32		
<b>形番</b>	<b>梱包数</b>	<b>ご注文形番</b>	
ZQV 4N/2 RD	60	2460450000	
ZQV 4N/3 RD	60	2460810000	
ZQV 4N/4 RD	60	2460800000	
ZQV 4N/5 RD	60	2460790000	
ZQV 4N/6 RD	20	2460780000	
ZQV 4N/7 RD	20	2460770000	
ZQV 4N/8 RD	20	2460760000	
ZQV 4N/9 RD	20	2460750000	
ZQV 4N/10 RD	20	2460740000	



## ZQV 6N

技術データ	
許容電流	A
注文データ	
2極	
3極	
4極	
5極	
6極	
7極	
8極	
9極	
10極	
20極	
50極	



ZQV 6N

41		
形番	梱包数	ご注文形番
ZQV 6N/2	60	1985740000
ZQV 6N/3	60	1985760000
ZQV 6N/4	60	1985780000
ZQV 6N/6	20	2733950000
ZQV 6N/7	20	2733960000
ZQV 6N/10	20	2733970000

## ZQV 10N/2

57		
形番	梱包数	ご注文形番
ZQV 10N/2	25	2497250000

## ZQV 16N/2

76		
形番	梱包数	ご注文形番
ZQV 16N/2	25	2497290000

技術データ	
許容電流	A
注文データ	
2極	
3極	
4極	
5極	
6極	
7極	
8極	
9極	
10極	
20極	
50極	



ZQV 6N

41		
形番	梱包数	ご注文形番
ZQV 6N/2 BL	60	1985830000
ZQV 6N/3 BL	60	1985840000
ZQV 6N/4 BL	60	1985850000

### ショートバー (渡り金具) ZQV用カッター



形番	梱包数	ご注文形番
KT ZQV	1	9002170000



ショートバー (渡り金具) を端子台のショートバー接続口に挿入します。

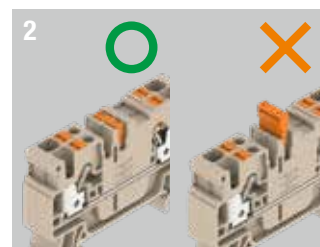

ショートバーを最後まで押し込みます。(ショートバーが接続口から突き出ないようにしてください。)

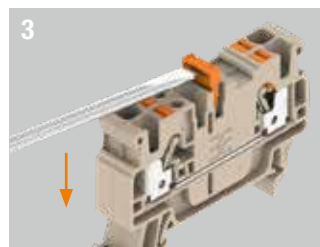

ショートバーはドライバで簡単に取外しできます。

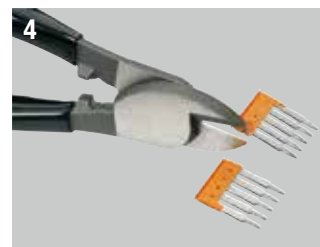

ショートバーはZQV用カッターなどで切断して使用することができます。ただし、3極以上でご使用ください。

## 標準端子台を使用した電流供給

IEC 60204-1およびIEC 60439-1によると、分電盤や制御装置の電線を減らす際に、電線の保護装置を電流供給側から最大3 m離れたところに設置することができ、電流供給側の先端部分に配置する必要はありません。出力ヒューズの手前にある電線は、「短絡保護」となるように配線する必要があります。

### 左側からの電流供給



### 右側からの電流供給



電流供給オプションと対応する短絡接続

		左側												
		電流供給端子台						2.5 mm <sup>2</sup>		4 mm <sup>2</sup>			6 mm <sup>2</sup>	
出力端子台		A2C	A3C	A4C	ADT 2C	AFS 2C CF	A2C	A3C	A4C	ADT 2C	AFS 2C	A2C	A3C	
1.5 mm <sup>2</sup>	A2C	ZOV 1.5N	•											
	A3C		•											
	A4C		•	•	•	•								
2.5 mm <sup>2</sup>	A2C	ZOV 2.5N					•							
	A3C						•	•						
	A4C						•	•	•					
	ADT 2C						•	•	•	•				
	AFS 2C CF						•	•	•	•	•			
4 mm <sup>2</sup>	A2C	ZOV 4N										•	•	
	A3C											•		
	A4C											•		
	ADT 2C											•		
	AFS 2C											•		
		右側												
		電流供給端子台						2.5 mm <sup>2</sup>		4 mm <sup>2</sup>			6 mm <sup>2</sup>	
出力端子台		A2C	A3C	A4C	ADT 2C	AFS 2C CF	A2C	A3C	A4C	ADT 2C	AFS 2C	A2C	A3C	
1.5 mm <sup>2</sup>	A2C	ZOV 1.5N	•	•	•	•								
	A3C			•	•	•								
	A4C			•	•	•								
2.5 mm <sup>2</sup>	A2C	ZOV 2.5N					•	•	•	•	•			
	A3C							•	•	•	•			
	A4C								•	•	•			
	ADT 2C								•	•	•			
	AFS 2C CF									•	•			
4 mm <sup>2</sup>	A2C	ZOV 4N										•	•	
	A3C											•		
	A4C											•		
	ADT 2C											•		
	AFS 2C											•		

## 可能な組み合わせ

### 1つのショートバー接続口

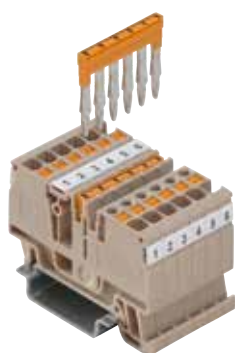

標準短絡接続  
●●●●●●



隣接短絡接続  
●●●●●●



飛越し短絡接続  
●●●●●●

### 2つのショートバー接続口

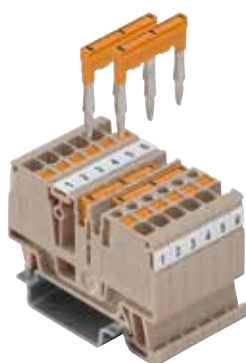

並列飛越し短絡接続  
●●●●●●  
●●●●●●



並列延長短絡接続  
●●●●●●  
●●●●●●



チェーンブリッジ短絡接続  
●●●●●●  
●●●●●●

### 同一タイプの端子台と対応するショートバー（渡り金具）で可能な短絡接続

端子台タイプ (標準)	断面積 (mm <sup>2</sup> )	ショートバー (渡り金具)	標準 短絡接続	隣接 短絡接続	飛越し 短絡接続	チェーンブリッジ 短絡接続	並列飛越し 短絡接続	並列延長 短絡接続
A ... C	1.5	ZQV 1.5N/...	●	●	●	●	●	●
A2T	1.5	ZQV 1.5N/...	●	●	●	●	●	●
A2T PE	1.5	ZQV 1.5N/...	●	●	●	●	●	●
A3T	1.5	ZQV 1.5N/...	●	●	●	●	●	●
A3T PE	1.5	ZQV 1.5N/...	●	●	●	●	●	●
APGTB	1.5	ZQV 1.5N/...	●	●	●	●	●	●
APGTB 2T	1.5	ZQV 1.5N/...	●	●	●	●	●	●
APGTB 2T PE	1.5	ZQV 1.5N/...	●	●	●	●	●	●
A ... C	2.5	ZQV 2.5N/...	●	●	●	●	●	●
A2T	2.5	ZQV 2.5N/...	●	●	●	●	●	●
A2T PE	2.5	ZQV 2.5N/...	●	●	●	●	●	●
A3T	2.5	ZQV 2.5N/...	●	●	●	●	●	●
A3T PE	2.5	ZQV 2.5N/...	●	●	●	●	●	●
ADT	2.5	ZQV 2.5N/...	●	●	●	●	●	●
AFS	2.5	ZQV 2.5N/...	●	●	●	●	●	●
APGTB	2.5	ZQV 2.5N/...	●	●	●	●	●	●
APGTB 2T	2.5	ZQV 2.5N/...	●	●	●	●	●	●
APGTB 2T PE	2.5	ZQV 2.5N/...	●	●	●	●	●	●
A ... C	4	ZQV 4N/...	●	●	●	●	●	●
A2T	4	ZQV 4N/...	●	●	●	●	●	●
A2T PE	4	ZQV 4N/...	●	●	●	●	●	●
ADT	4	ZQV 4N/...	●	●	●	●	●	●
AFS	4	ZQV 4N/...	●	●	●	●	●	●
APGTB	4	ZQV 4N/...	●	●	●	●	●	●
APGTB 2T	4	ZQV 4N/...	●	●	●	●	●	●
APGTB 2T PE	4	ZQV 4N/...	●	●	●	●	●	●
A ... C	6	ZQV 6N/...	●	●	●	●	●	●
A ... C	10	ZQV 10N/...	●	●	●	●	●	●
A ... C	16	ZQV 16N/...	●	●	●	●	●	●

ALO 6 / ALO 16 電流供給端子台

ALO 6 / ALO 16 電流供給端子台は、6 mm<sup>2</sup> および 16 mm<sup>2</sup> の断面積の電線に対する、電流供給に使用できます。標準短絡接続により、断面積が小さい任意の数の端子台に電流を分配します。

以下の表は、供給ポイントでの電流分配オプションと、対応する短絡接続および最大電流を示します。

出力オプションと対応する短絡接続

電流供給用端子台	出力端子台	ショートバー (渡り金具)	電流供給 (図1)	電流供給 (図3)
ALO 6	A2C 1.5	ZQV 1.5N	●	●
	A3C 1.5	ZQV 1.5N	●	●
	A4C 1.5	ZQV 1.5N	●	●
	A2C 2.5	ZQV 2.5N	●	●
	A3C 2.5	ZQV 2.5N	●	●
	A4C 2.5	ZQV 2.5N	●	●

出力オプションと対応する短絡接続

電流供給用端子台	出力端子台	ショートバー (渡り金具)	電流供給 (図1)	電流供給 (図3)
ALO 16	A2C 1.5	ZQV 1.5N	●	●
	A3C 1.5	ZQV 1.5N	●	●
	A4C 1.5	ZQV 1.5N	●	●
	A2C 2.5	ZQV 2.5N	●	●
	A3C 2.5	ZQV 2.5N	●	●
	A4C 2.5	ZQV 2.5N	●	●
	A2C 4	ZQV 4N	●	●
	A3C 4	ZQV 4N	●	●
	A4C 4	ZQV 4N	●	●
	A2C 6	ZQV 6N	●	●
	A3C 6	ZQV 6N	●	●

分離板一体型



最大許容電流値 (ALO 6の場合)\*

出力端子台	ショートバー (渡り金具)	電線断面積供給	電流供給 (図1または図3)	電流供給 (図2)
A2C 1.5	ZQV 1.5N	6 mm <sup>2</sup>	41 A	41 A
A3C 1.5	ZQV 1.5N	6 mm <sup>2</sup>	41 A	41 A
A4C 1.5	ZQV 1.5N	6 mm <sup>2</sup>	41 A	41 A
A2C 2.5	ZQV 2.5N	6 mm <sup>2</sup>	41 A	41 A
A3C 2.5	ZQV 2.5N	6 mm <sup>2</sup>	41 A	41 A
A4C 2.5	ZQV 2.5N	6 mm <sup>2</sup>	41 A	41 A

最大許容電流値 (ALO 16の場合)\*

出力端子台	ショートバー (渡り金具)	電線断面積供給	電流供給 (図1または図3)	電流供給 (図2)
A2C 1.5	ZQV 1.5N	16 mm <sup>2</sup>	48 A	72 A
A3C 1.5	ZQV 1.5N	16 mm <sup>2</sup>	48 A	72 A
A4C 1.5	ZQV 1.5N	16 mm <sup>2</sup>	48 A	72 A
A2C 2.5	ZQV 2.5N	16 mm <sup>2</sup>	68 A	76 A
A3C 2.5	ZQV 2.5N	16 mm <sup>2</sup>	68 A	76 A
A4C 2.5	ZQV 2.5N	16 mm <sup>2</sup>	68 A	76 A
A2C 4	ZQV 4N	16 mm <sup>2</sup>	76 A	76 A
A3C 4	ZQV 4N	16 mm <sup>2</sup>	76 A	76 A
A4C 4	ZQV 4N	16 mm <sup>2</sup>	76 A	76 A
A2C 6	ZQV 6N	16 mm <sup>2</sup>	76 A	76 A
A3C 6	ZQV 6N	16 mm <sup>2</sup>	76 A	76 A

最大許容電流値 (ALO 16の場合)\*

出力端子台	ショートバー (渡り金具)	電線断面積供給	電流供給 (図1または図3)	電流供給 (図2)
A2C 1.5	ZQV 1.5N	10 mm <sup>2</sup>	40 A	40 A
A3C 1.5	ZQV 1.5N	10 mm <sup>2</sup>	40 A	40 A
A4C 1.5	ZQV 1.5N	10 mm <sup>2</sup>	40 A	40 A
A2C 2.5	ZQV 2.5N	10 mm <sup>2</sup>	40 A	40 A
A3C 2.5	ZQV 2.5N	10 mm <sup>2</sup>	40 A	40 A
A4C 2.5	ZQV 2.5N	10 mm <sup>2</sup>	40 A	40 A
A2C 4	ZQV 4N	10 mm <sup>2</sup>	40 A	40 A
A3C 4	ZQV 4N	10 mm <sup>2</sup>	40 A	40 A
A4C 4	ZQV 4N	10 mm <sup>2</sup>	40 A	40 A
A2C 6	ZQV 6N	10 mm <sup>2</sup>	40 A	40 A
A3C 6	ZQV 6N	10 mm <sup>2</sup>	40 A	40 A

\*) ただし、使用する部品の定格範囲を超えないこと

図1



図2



図3



# テストアダプタ

Klippon Connect Push-in式 Aシリーズ

## ATPG 1.5-10

始端用



幅/長さ/高さ	mm	3.5 / 18.5
被覆剥き長さ	mm	6
<b>定格データ</b>		
定格電圧	V	0.2
定格電流	A	1.5
接続電線サイズ	mm <sup>2</sup>	0.5...1.5
<b>接続電線 (H05V/H07V)</b>		
単線 / より線	mm <sup>2</sup>	0.5...1.5 / 0.5...1
細より線 / フェルール付より線	mm <sup>2</sup>	0.5...1.5 / 0.5...1
<b>注文データ</b>		
	1極	
	3極	
	5極	

幅/長さ/高さ	mm	3.5 / 18.5
被覆剥き長さ	mm	6
<b>定格データ</b>		
定格電圧	V	0.2
定格電流	A	1.5
接続電線サイズ	mm <sup>2</sup>	0.5...1.5
<b>接続電線 (H05V/H07V)</b>		
単線 / より線	mm <sup>2</sup>	0.5...1.5 / 0.5...1
細より線 / フェルール付より線	mm <sup>2</sup>	0.5...1.5 / 0.5...1
<b>注文データ</b>		
<b>形番</b>	<b>梱包数</b>	<b>ご注文形番</b>
ATPG 1.5-10 L	50	1991890000
高さは使用する端子台によって異なります。		

## ATPG 1.5 MI-R

中間用/終端用



幅/長さ/高さ	mm	3.5 / 18.5
被覆剥き長さ	mm	6
<b>定格データ</b>		
定格電圧	V	0.2
定格電流	A	1.5
接続電線サイズ	mm <sup>2</sup>	0.5...1.5
<b>接続電線 (H05V/H07V)</b>		
単線 / より線	mm <sup>2</sup>	0.5...1.5 / 0.5...1
細より線 / フェルール付より線	mm <sup>2</sup>	0.5...1.5 / 0.5...1
<b>注文データ</b>		
<b>形番</b>	<b>梱包数</b>	<b>ご注文形番</b>
ATPG 1.5 MI-R	50	1991880000
高さは使用する端子台によって異なります。		

## ATPG 2.5 MI-R

中間用/終端用



幅/長さ/高さ	mm	5.1 / 18.5
被覆剥き長さ	mm	6
<b>定格データ</b>		
定格電圧	V	0.2
定格電流	A	1.5
接続電線サイズ	mm <sup>2</sup>	0.5...1.5
<b>接続電線 (H05V/H07V)</b>		
単線 / より線	mm <sup>2</sup>	0.5...1.5 / 0.5...1
細より線 / フェルール付より線	mm <sup>2</sup>	0.5...1.5 / 0.5...1
<b>注文データ</b>		
<b>形番</b>	<b>梱包数</b>	<b>ご注文形番</b>
ATPG 2.5 MI-R	50	1991960000
ATPG 2.5/3	25	2041190000
ATPG 2.5/5	25	2041180000
高さは使用する端子台によって異なります。		

## ATPG 4 MI-R-10

中間用/終端用



幅/長さ/高さ	mm	6.1 / 18.5
被覆剥き長さ	mm	6
<b>定格データ</b>		
定格電圧	V	0.2
定格電流	A	1.5
接続電線サイズ	mm <sup>2</sup>	0.5...1.5
<b>接続電線 (H05V/H07V)</b>		
単線 / より線	mm <sup>2</sup>	0.5...1.5 / 0.5...1
細より線 / フェルール付より線	mm <sup>2</sup>	0.5...1.5 / 0.5...1
<b>注文データ</b>		
	1極	
	3極	
	5極	

幅/長さ/高さ	mm	6.1 / 18.5
被覆剥き長さ	mm	6
<b>定格データ</b>		
定格電圧	V	0.2
定格電流	A	1.5
接続電線サイズ	mm <sup>2</sup>	0.5...1.5
<b>接続電線 (H05V/H07V)</b>		
単線 / より線	mm <sup>2</sup>	0.5...1.5 / 0.5...1
細より線 / フェルール付より線	mm <sup>2</sup>	0.5...1.5 / 0.5...1
<b>注文データ</b>		
<b>形番</b>	<b>梱包数</b>	<b>ご注文形番</b>
ATPG 4 MI-R	50	1991860000
高さは使用する端子台によって異なります。		

## ATPG 6 MI-R

中間用/終端用



幅/長さ/高さ	mm	7.9 / 18.5
被覆剥き長さ	mm	6
<b>定格データ</b>		
定格電圧	V	0.2
定格電流	A	1.5
接続電線サイズ	mm <sup>2</sup>	0.5...1.5
<b>接続電線 (H05V/H07V)</b>		
単線 / より線	mm <sup>2</sup>	0.5...1.5 / 0.5...1
細より線 / フェルール付より線	mm <sup>2</sup>	0.5...1.5 / 0.5...1
<b>注文データ</b>		
<b>形番</b>	<b>梱包数</b>	<b>ご注文形番</b>
ATPG 6 MI-R	50	1991930000
高さは使用する端子台によって異なります。		

## ATPG 10 MI-R

中間用/終端用



幅/長さ/高さ	mm	9.9 / 18.5
被覆剥き長さ	mm	6
<b>定格データ</b>		
定格電圧	V	0.2
定格電流	A	1.5
接続電線サイズ	mm <sup>2</sup>	0.5...1.5
<b>接続電線 (H05V/H07V)</b>		
単線 / より線	mm <sup>2</sup>	0.5...1.5 / 0.5...1
細より線 / フェルール付より線	mm <sup>2</sup>	0.5...1.5 / 0.5...1
<b>注文データ</b>		
<b>形番</b>	<b>梱包数</b>	<b>ご注文形番</b>
ATPG 10 MI-R	50	1991870000
高さは使用する端子台によって異なります。		

## 組立方法

始端用



中間用/終端用

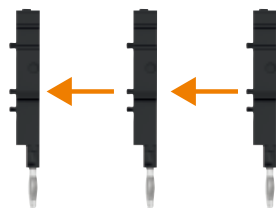





## 柔軟な配線作業と高い耐振動性

### Klippon Connect テンションクランプ式 Zシリーズ

優れた耐振動接続技術が求められる機械製造やオートメーション産業、鉄道や造船などの産業では、テンションクランプ接続が最適です。Klippon Connect テンションクランプ式 Zシリーズ端子台はコンパクトで、柔軟な盤設計が可能です。Zシリーズは幅広い接続可能電線範囲や最大2列の短絡接続口などのさまざまな要求に対応します。またショートバー（渡り金具）が柔軟な短絡接続を実現します。



Klippon Connect テンションクランプ式 Zシリーズ



**作業時間短縮**

- テストポイントを標準装備

**省スペースデザイン**

- コンパクトな設計

**短絡機能**

- プラグ式ショートバー（渡り金具）の使用により配線の柔軟度をアップし、配線 / 組立時間の削減が可能です。

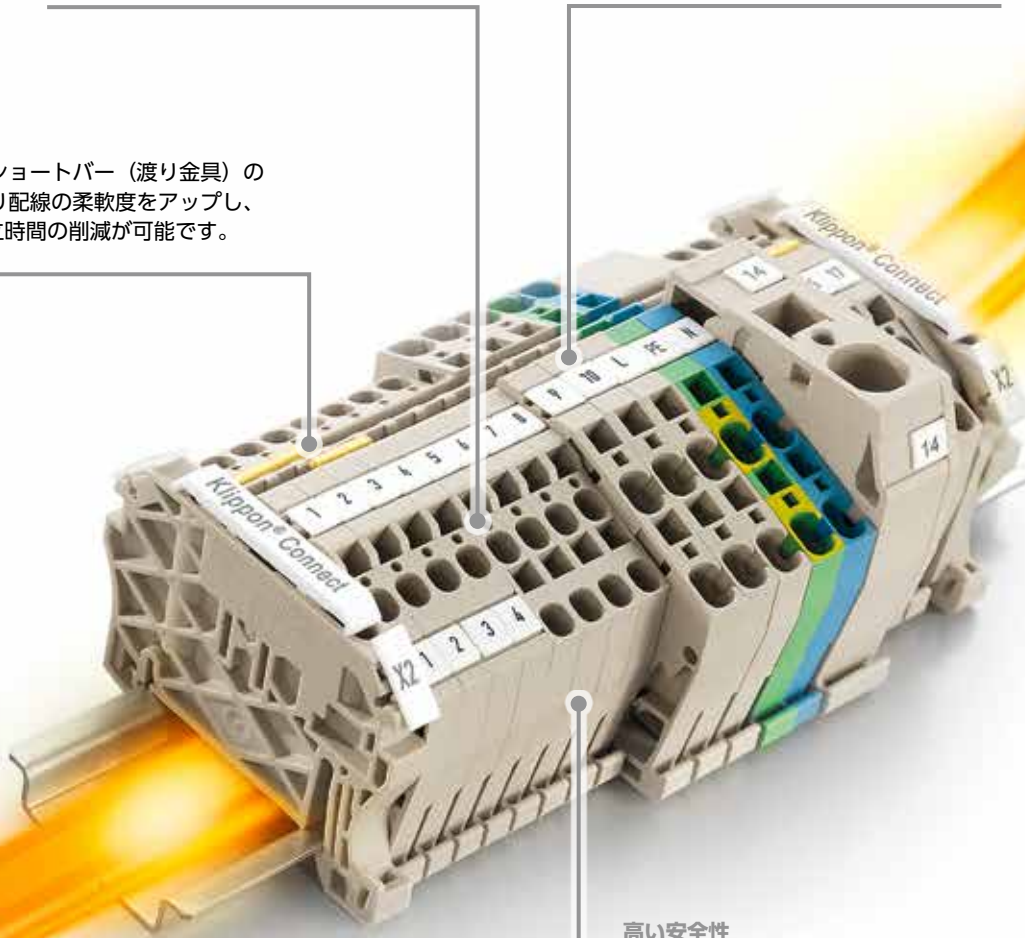

**高い安全性**

- 耐衝撃、耐振動
- 電線挿入口は導電金具部と隔離されており、充電部に手が触れることが無く安全
- ステンレス製テンションクランプにより、適切な力で電線を保持
- 最小接触抵抗の銅製導電金具

Klippon Connect テンションクランプ式 Zシリーズ

## Klippon Connect テンションクランプ式 Zシリーズ

**使いやすいデザイン：**

Zシリーズは実用性に優れた設計で、0.05~35mm<sup>2</sup>の電線に対応します。

**シンプルな作業性：**

幅がたった5 mm（2接続）または10 mm（4接続）のコンパクトな端子台でも、上部から電線を挿入できるためわかりやすく簡単に作業できます。このため、スペースが限られた端子ボックスの中でも、容易な配線が可能です。



## 標準端子台

幅/長さ/高さ	mm
最大電流/最大接続電線サイズ	A/mm <sup>2</sup>
接続電線範囲	mm <sup>2</sup>

回路図の詳細については259頁をご覧ください。

### 技術データ

定格データ	
定格電圧	V
定格電流	A
定格電線断面積	mm <sup>2</sup>
インパルス耐電圧 / 汚染度	
プラグゲージ (IEC 60947-1) / 難燃性 (UL 94)	
認証	

### 接続電線 (H05V/H07V)

単線 / より線	mm <sup>2</sup>
細より線 / フェール付より線	mm <sup>2</sup>
被覆剥き長さ* / ドライバ刃先サイズ	mm/-

**備考**  
\*フェールの場合は導電部長さ (L2, 246頁~参照) を指します。

### 注文データ

本体	
	ページ
	ブルー

**備考**  
他のカラーバリエーションをご希望の場合はお問い合わせください。

### 適合アクセサリ

<b>ショートバー (渡り金具)</b>	▶153頁
	2極
	10極
<b>エンドプレート / 分離板</b>	ページ
	ブルー
<b>止め金具</b>	▶159頁
	ページ
<b>テストアダプタ</b>	▶158頁
	標準
	スナップ式ベグ付
<b>ドライバ</b>	▶220頁
	絶縁
<b>電線挿入ガイド</b>	
	電線サイズ < 0.5 mm <sup>2</sup> / AWG 20
	電線サイズ < 1.0 mm <sup>2</sup> / AWG 18
<b>端子カバー</b>	警告用マーク付
<b>端子台マーカ</b>	▶226頁

DINレールについては244頁、フェールについては246頁~をご覧ください。

## ZDU 1.5 1.5 mm<sup>2</sup>



3.5 x 51.5 x 36.5
17.5 / 1.5
0.05...1.5

IEC 60947-7-1 Ex eb II C Gb II 2 G D

IEC	UL	CSA	EN 60079-7
500	300	300	550
17.5	15	20	15
1.5	AWG 26...14	AWG 26...14	1.5 mm <sup>2</sup>
6 kV / 3			
B1 / V-0			

KEMA01ATEX2106U

定格電線範囲	
0.5...1.5	
0.5...1.5 / 0.5...1	
10 / 0.4 x 2.0 mm	

形番	梱包数	ご注文形番
ZDU 1.5	100	1775480000
ZDU 1.5 BL	100	1775490000

形番	許容電流	梱包数	ご注文形番
ZQV 1.5/2	17.5 A	60	1776120000
ZQV 1.5/10	17.5 A	20	1776200000
ZAP/TW ZDU1.5/2AN		20	1776030000
ZAP/TW ZDU1.5/2AN BL		20	1776040000
ZEW 35		20	9540000000
S3TL-D04-20-60		1	S3TL-D04-20-60
ZRH 1.5S/1		500	1781950000
ZAD 7/4		20	1781940000
DEK 5/3.5 MC NE WS		500	1755270000
WS 12/3.5 MC NE WS		600	1778270000
DEK 5/3.5 MM WS		1000	2007100000

## ZDU 1.5/3 AN 1.5 mm<sup>2</sup>

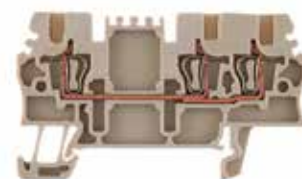

3.5 x 63.5 x 36.5
17.5 / 1.5
0.05...1.5

IEC 60947-7-1 Ex eb II C Gb II 2 G D

IEC	UL	CSA	EN 60079-7
500	300	300	550
17.5	15	20	15
1.5	AWG 26...14	AWG 26...14	1.5 mm <sup>2</sup>
6 kV / 3			
B1 / V-0			

KEMA01ATEX2106U

定格電線範囲	
0.5...1.5	
0.5...1.5 / 0.5...1	
10 / 0.4 x 2.0 mm	

形番	梱包数	ご注文形番
ZDU 1.5/3AN	100	1775530000
ZDU 1.5/3AN BL	100	1775540000

形番	許容電流	梱包数	ご注文形番
ZQV 1.5/2	17.5 A	60	1776120000
ZQV 1.5/10	17.5 A	20	1776200000
ZAP/TW ZDU1.5/3AN		20	1776060000
ZAP/TW ZDU1.5/3AN BL		20	1776070000
ZEW 35		20	9540000000
S3TL-D04-20-60		1	S3TL-D04-20-60
ZRH 1.5S/1		500	1781950000
ZAD 7/4		20	1781940000
DEK 5/3.5 MC NE WS		500	1755270000
WS 12/3.5 MC NE WS		600	1778270000
DEK 5/3.5 MM WS		1000	2007100000

ZDU 1.5/4 AN

1.5 mm<sup>2</sup>

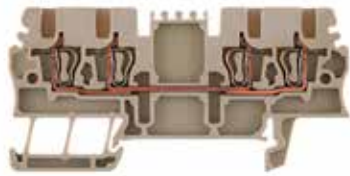

3.5 x 75.5 x 36.5  
17.5 / 1.5  
0.05...1.5



IEC 60947-7-1 Ex eb II C Gb II 2 G D

IEC	UL	CSA	EN 60079-7
500	300	300	550
17.5	15	20	15
1.5	AWG 26...14	AWG 26...14	1.5 mm <sup>2</sup>
6 kV / 3			
B1 / V-0			

KEMA01ATEX2106U

定格電線範囲

0.5...1.5  
0.5...1.5 / 0.5...1  
10 / 0.4 x 2.0 mm

形番	梱包数	ご注文形番
ZDU 1.5/4 AN	100	1775580000
ZDU 1.5/4AN BL	100	1775600000

形番	許容電流	梱包数	ご注文形番
ZQV 1.5/2	17.5 A	60	1776120000
ZQV 1.5/10	17.5 A	20	1776200000
ZAP/TW ZDU1.5/4AN		20	1776090000
ZAP/TW ZDU1.5/4AN BL		20	1776100000
ZEW 35		20	9540000000
S3TL-D04-20-60		1	S3TL-D04-20-60
ZRH 1.5S/1		500	1781950000
ZAD 7/4		20	1781940000
DEK 5/3.5 MC NE WS		500	1755270000
WS 12/3.5 MC NE WS		600	1778270000
DEK 5/3.5 MM WS		1000	2007100000

ZDU 2.5

2.5 mm<sup>2</sup>



5.1 x 59.5 x 38.5  
30 / 4  
0.05...4



IEC 60947-7-1 Ex eb II C Gb II 2 G D

IEC	UL	CSA	EN 60079-7
800	600	600	550
24	25	27	22
2.5	AWG 30...12	AWG 26...12	4 mm <sup>2</sup>
8 kV / 3			
A3 / V-0			

DEMKO15ATEX1467U

定格電線範囲

0.5...4  
0.5...4 / 0.5...2.5  
10 / 0.6 x 3.5 mm

形番	梱包数	ご注文形番
ZDU 2.5	100	1608510000
ZDU 2.5 BL	100	1608520000

ショートバー（渡り金具）使用時は、定格電圧は400 Vに低下します。

形番	許容電流	梱包数	ご注文形番
ZQV 2.5/2	24 A	60	1608860000
ZQV 2.5/10	24 A	20	1608940000
ZAP/TW 1		50	1608740000
ZAP/TW 1 BL		50	1608750000
ZEW 35		20	9540000000
ZTA 1	9 A	25	1609040000
ZTA 1/ZA	9 A	25	1609050000
S3TL-D06-35-100		1	S3TL-D06-35-100
ZRH 2.5/1 WS		1000	1614300000
ZRH 2.5/2 GR/V0		1000	1614290000
ZAD 1/4		20	1609110000
DEK 5/5 MC NE WS		1000	1609801044
WS 10/5 MC NE WS		720	1635000000
DEK 5/5 MM WS		800	2007110000

ZDU 2.5/3AN

2.5 mm<sup>2</sup>



5.1 x 64.5 x 38.5  
31 / 4  
0.05...4

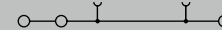

IEC 60947-7-1 Ex eb II C Gb II 2 G D

IEC	UL	CSA	EN 60079-7
800	600	600	800
24	25	27	24
2.5	AWG 30...12	AWG 26...12	2.5 mm <sup>2</sup>
8 kV / 3			
A3 / V-0			

71-101238\_CB48336

定格電線範囲

0.5...4  
0.5...4 / 0.5...2.5  
10 / 0.6 x 3.5 mm

形番	梱包数	ご注文形番
ZDU 2.5/3AN	100	1608540000
ZDU 2.5/3AN BL	100	1608550000

ショートバー（渡り金具）使用時は、定格電圧は400 Vに低下します。

形番	許容電流	梱包数	ご注文形番
ZQV 2.5/2	24 A	60	1608860000
ZQV 2.5/10	24 A	20	1608940000
ZAP/TW 2 DB		50	1608770000
ZAP/TW 2 BL		50	1608780000
ZEW 35		20	9540000000
ZTA 1	9 A	25	1609040000
ZTA 1/ZA	9 A	25	1609050000
S3TL-D06-35-100		1	S3TL-D06-35-100
ZRH 2.5/1 WS		1000	1614300000
ZRH 2.5/2 GR/V0		1000	1614290000
ZAD 1/4		20	1609110000
DEK 5/5 MC NE WS		1000	1609801044
WS 10/5 MC NE WS		720	1635000000
DEK 5/5 MM WS		800	2007110000

Klippon Connect テンションクランプ式 Zシリーズ

**ZDU 2.5/4AN** **2.5 mm<sup>2</sup>**



5.1 x 79.5 x 38.5  
**27 / 4**  
**0.05...4**

IEC 60947-7-1 Ex eb II C Gb II 2 G D

IEC	UL	CSA	EN 60079-7
800	600	600	550
24	25	27	22
2.5	AWG 30...12	AWG 26...12	4 mm <sup>2</sup>
8 kV / 3			
A3 / V-0			

規格電線範囲
0.5...4
0.5...4 / 0.5...2.5
10 / 0.6 x 3.5 mm

形番	梱包数	ご注文形番
ZDU 2.5/4AN	100	<b>1608570000</b>
ZDU 2.5/4AN BL	100	<b>1608580000</b>

形番	許容電流	梱包数	ご注文形番
ZQV 2.5/2	24 A	60	<b>1608860000</b>
ZQV 2.5/10	24 A	20	<b>1608940000</b>
ZAP/TW 3		50	<b>1608800000</b>
ZAP/TW 3 BL		50	<b>1608810000</b>
ZEW 35		20	<b>9540000000</b>
ZTA 1	9 A	25	<b>1609040000</b>
ZTA 1/ZA	9 A	25	<b>1609050000</b>
S3TL-D06-35-100		1	<b>S3TL-D06-35-100</b>
ZRH 2.5/1 WS		1000	<b>1614300000</b>
ZRH 2.5/2 GR/V0		1000	<b>1614290000</b>
ZAD 1/4		20	<b>1609110000</b>
DEK 5/5 MC NE WS		1000	<b>1609801044</b>
WS 10/5 MC NE WS		720	<b>1635000000</b>
DEK 5/5 MM WS		800	<b>2007110000</b>

**ZDU 4** **4 mm<sup>2</sup>**



6.1 x 62 x 43  
**41 / 6**  
**0.13...6**

IEC 60947-7-1 Ex eb II C Gb II 2 G D

IEC	UL	CSA	EN 60079-7
800	600	600	550
32	30	30	28
4	AWG 26...10	AWG 26...10	4 mm <sup>2</sup>
8 kV / 3			
A4 / V-0			

規格電線範囲
0.5...6 / 0.5...6
0.5...6 / 0.5...4
12 / 0.6 x 3.5 mm

2本線用フェールール使用時は、定格電圧は690 Vです。

形番	梱包数	ご注文形番
ZDU 4	100	<b>1632050000</b>
ZDU 4 BL	100	<b>1632060000</b>

形番	許容電流	梱包数	ご注文形番
ZQV 4/2 GE	32 A	60	<b>1608950000</b>
ZQV 4/10 GE	32 A	20	<b>1609030000</b>
ZAP/TW 4		50	<b>1632090000</b>
ZAP/TW 4 BL		50	<b>1632100000</b>
ZEW 35		20	<b>9540000000</b>
ZTA 2 ZDU4	9 A	25	<b>1609060000</b>
ZTA 2/ZA ZDU4	9 A	25	<b>1609070000</b>
S3TL-D06-35-100		1	<b>S3TL-D06-35-100</b>
ZRH 4/1 WS		1000	<b>1636640000</b>
ZAD 2/4		20	<b>1609080000</b>
DEK 5/6 MC NE WS		1000	<b>1609820000</b>
WS 10/6 MC NE WS		600	<b>1828450000</b>
DEK 5/6 MM WS		600	<b>2007120000</b>

幅/長さ/高さ mm  
 最大電流/最大接続電線サイズ A/mm<sup>2</sup>  
 接続電線範囲 mm<sup>2</sup>

回路図の詳細については259頁をご覧ください。

**技術データ**

定格データ	
定格電圧	V
定格電流	A
定格電線断面積	mm <sup>2</sup>
インパルス耐電圧 / 汚染度	
プラグゲージ (IEC 60947-1) / 難燃性 (UL 94)	
認証	

**接続電線 (H05V/H07V)**

単線 / より線	mm <sup>2</sup>
細より線 / フェールール付より線	mm <sup>2</sup>
被覆剥き長さ* / ドライバ刃先サイズ	mm/-

**備考**  
 \*フェールールの場合は導電部長さ (L2、246頁~参照) を指します。

**注文データ**

本体	
	ページ
	ブルー

**備考**  
 他のカラーバリエーションをご希望の場合はお問い合わせください。

**適合アクセサリ**

<b>ショートバー (渡り金具)</b>	▶153頁
	2極
	10極
<b>エンドプレート / 分離板</b>	
	ページ
	ブルー
<b>止め金具</b>	▶159頁
	ページ
<b>テストアダプタ</b>	▶158頁
	標準
	スナップ式ペグ付
<b>ドライバ</b>	▶220頁
	絶縁
<b>電線挿入ガイド</b>	
	電線サイズ < 0.5 mm <sup>2</sup> / AWG 20
	電線サイズ < 1.0 mm <sup>2</sup> / AWG 18
<b>端子カバー</b>	警告用マーク付
<b>端子台マーカ</b>	▶226頁

DINレールについては244頁、フェールールについては246頁~をご覧ください。



ZDU 4/3 AN

4 mm<sup>2</sup>

\*導電金具の形状は写真と一部異なります



6.1 x 83.5 x 43  
41 / 6  
0.13...6

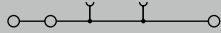

IEC 60947-7-1		Ex eb II C Gb  II 2 G D	
IEC	UL	CSA	EN 60079-7
800	600	600	550
32	30	30	28
4	AWG 26...10	AWG 26...10	4 mm <sup>2</sup>
8 kV / 3 A4 / V-0			

KEMA00ATEX2107U

定格電線範囲

0.5...6 / 0.5...6  
0.5...6 / 0.5...4  
12 / 0.6 x 3.5 mm

2本線用フェールール使用時は、定格電圧は690 Vです。

形番	梱包数	ご注文形番
ZDU 4/3AN	50	7904180000
ZDU 4/3AN BL	50	7904190000

形番	許容電流	梱包数	ご注文形番
ZQV 4/2 GE	32 A	60	1608950000
ZQV 4/10 GE	32 A	20	1609030000
ZAP/TW 4/3AN		20	7904100000
ZAP/TW 4/3AN BL		20	7904110000
ZEW 35		20	9540000000
ZTA 2 ZDU4	9 A	25	1609060000
ZTA 2/ZA ZDU4	9 A	25	1609070000
S3TL-D06-35-100		1	S3TL-D06-35-100
ZRH 4/1 WS		1000	1636640000
ZAD 2/4		20	1609080000
DEK 5/6 MC NE WS		1000	1609820000
WS 8/6 MM WS		600	2007160000
DEK 5/6 MM WS		600	2007120000

ZDU 4/4 AN

4 mm<sup>2</sup>

\*導電金具の形状は写真と一部異なります



6.1 x 104.5 x 43  
41 / 6  
0.13...6

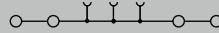

IEC 60947-7-1		Ex eb II C Gb  II 2 G D	
IEC	UL	CSA	EN 60079-7
800	600	600	550
32	30	30	28
4	AWG 26...10	AWG 26...10	4 mm <sup>2</sup>
8 kV / 3 A4 / V-0			

KEMA00ATEX2107U

定格電線範囲

0.5...6 / 0.5...6  
0.5...6 / 0.5...4  
12 / 0.6 x 3.5 mm

2本線用フェールール使用時は、定格電圧は690 Vです。

形番	梱包数	ご注文形番
ZDU 4/4AN	50	7904290000
ZDU 4/4AN BL	50	7904300000

形番	許容電流	梱包数	ご注文形番
ZQV 4/2 GE	32 A	60	1608950000
ZQV 4/10 GE	32 A	20	1609030000
ZAP/TW4/4AN		20	7904210000
ZAP/TW4/4AN BL		20	7904220000
ZEW 35		20	9540000000
ZTA 2 ZDU4	9 A	25	1609060000
ZTA 2/ZA ZDU4	9 A	25	1609070000
S3TL-D06-35-100		1	S3TL-D06-35-100
ZRH 4/1 WS		1000	1636640000
ZAD 2/4		20	1609080000
DEK 5/6 MC NE WS		1000	1609820000
WS 12/6 MC NE WS		600	1609900000

Klippon Connect テンションクランプ式 Zシリーズ

**ZDU 6** **6 mm<sup>2</sup>**



8.1 x 65 x 45  
**57 / 10**  
**0.22...10**

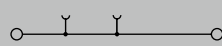

IEC 60947-7-1 Ex eb II C Gb II 2 G D

IEC	UL	CSA	EN 60079-7
800	600	600	550
41	50	50	39
6	AWG 22...8	AWG 20...8	10 mm <sup>2</sup>
8 kV / 3			
A5 / V-0			

定格電線範囲	
単線 / より線	mm <sup>2</sup>
細より線 / フェルール付より線	mm <sup>2</sup>
被覆剥き長さ* / ドライバ刃先サイズ	mm/-
ZH 0.5~ZH 2.5の2本線用フェルールを使用できます。	

形番	梱包数	ご注文形番
ZDU 6	50	<b>1608620000</b>
ZDU 6 BL	50	<b>1608630000</b>
DC 1000 V定格電圧で検査済みです。		

形番	許容電流	梱包数	ご注文形番
ZQV 6/2 GE	41 A	60	<b>1627850000</b>
ZQV 6/4 GE	41 A	60	<b>1627870000</b>
ZAP/TW 5 50 <b>1608830000</b>			
ZAP/TW 5 BL 50 <b>1608840000</b>			
ZEW 35 20 <b>9540000000</b>			
ZTA 3 ZDU6	9 A	25	<b>1654050000</b>
SDS 1.0X5.5X150		1	<b>2749380000</b>
ZAD 3/4 20 <b>1609120000</b>			
DEK 5/8 MC NE WS	800		<b>1856740000</b>
WS 12/6 MC NE WS	600		<b>1609900000</b>
DEK 5/8 MM WS	500		<b>2007130000</b>
WS 8/8 MM WS	500		<b>2007170000</b>

**ZDU 6/3 AN** **6 mm<sup>2</sup>**



8.1 x 90 x 45  
**57 / 10**  
**0.22...10**



IEC 60947-7-1 Ex eb II C Gb II 2 G D

IEC	UL	CSA	EN 60079-7
800	600	600	550
41	50	50	36
6	AWG 22...8	AWG 20...8	6 mm <sup>2</sup>
8 kV / 3			
A5 / V-0			

定格電線範囲	
単線 / より線	mm <sup>2</sup>
細より線 / フェルール付より線	mm <sup>2</sup>
被覆剥き長さ* / ドライバ刃先サイズ	mm/-
ZH 0.5~ZH 2.5の2本線用フェルールを使用できます。	

形番	梱包数	ご注文形番
ZDU 6/3AN	50	<b>7907410000</b>
ZDU 6/3AN BL	50	<b>7907420000</b>
DC 1000 V定格電圧で検査済みです。		

形番	許容電流	梱包数	ご注文形番
ZQV 6/2 GE	41 A	60	<b>1627850000</b>
ZQV 6/4 GE	41 A	60	<b>1627870000</b>
ZAP/TW6/3AN 20 <b>7907370000</b>			
ZAP/TW6/3AN BL 20 <b>7907380000</b>			
ZEW 35 20 <b>9540000000</b>			
ZTA 3 ZDU6	9 A	25	<b>1654050000</b>
SDS 1.0X5.5X150		1	<b>2749380000</b>
ZAD 3/4		20	<b>1609120000</b>
DEK 5/8 MC NE WS	800		<b>1856740000</b>
WS 12/6 MC NE WS	600		<b>1609900000</b>
DEK 5/8 MM WS	500		<b>2007130000</b>
WS 8/8 MM WS	500		<b>2007170000</b>

幅/長さ/高さ mm  
 最大電流/最大接続電線サイズ A/mm<sup>2</sup>  
 接続電線範囲 mm<sup>2</sup>

**技術データ**

定格データ	
定格電圧	V
定格電流	A
定格電線断面積	mm <sup>2</sup>
インパルス耐電圧 / 汚染度	
プラグゲージ (IEC 60947-1) / 難燃性 (UL 94)	
認証	

接続電線 (H05V/H07V)	
単線 / より線	mm <sup>2</sup>
細より線 / フェルール付より線	mm <sup>2</sup>
被覆剥き長さ* / ドライバ刃先サイズ	mm/-

**備考**  
 \*フェルールの場合は導電部長さ (L2, 246頁~参照) を指します。

**注文データ**

本体	
	ページ
	ブルー
<b>備考</b> 他のカラーバリエーションをご希望の場合はお問い合わせください。	

**適合アクセサリ**

<b>ショートバー (渡り金具)</b>	▶153頁
	2極
	4極
	10極
<b>エンドプレート / 分離板</b>	ページ
	ブルー
<b>止め金具</b>	▶159頁
	ページ
<b>テストアダプタ</b>	▶158頁
	標準
<b>ドライバ</b>	▶220頁
<b>電線挿入ガイド</b>	
	電線サイズ < 0.5 mm <sup>2</sup> / AWG 20
	電線サイズ < 1.0 mm <sup>2</sup> / AWG 18
<b>端子カバー</b>	警告用マーク付
<b>端子台マーカ</b>	▶226頁

DINレールについては244頁、フェルールについては246頁~をご覧ください。

ZEI 6

6 mm<sup>2</sup>



10 x 65 x 45  
57 / 10  
0.5...10

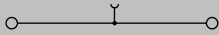

IEC 60947-7-1

IEC	UL	CSA	EN 60079-7
500			
41			
6			
		8 kV / 4	
		A5 / V-0	

CE ENEC

**定格電線範囲**

0.5...10

0.5...10 / 0.5...6

13 / 1.0 x 5.5 mm

電流供給端子台として他の端子台と短絡接続して使用する場合は、ZEI6の定格電圧は400Vに低下するか、分配端子台のインパルス耐電圧になります。

形番	梱包数	ご注文形番
ZEI 6	20	1791190000
エンドプレート一体型		

形番	許容電流	梱包数	ご注文形番
ZQV 1.5/2	17.5 A	60	1776120000
ZQV 1.5/10	17.5 A	20	1776200000
ZEW 35		20	9540000000
ZTA 3 ZDU6	9 A	25	1654050000
SDIS SLIM 0.8X4.0X100		1	2749620000
ZAD 3/4		20	1609120000
WS 12/6 MC NE WS		600	1609900000

ショートバー (渡り金具) ZQV 1.5/...が使用可能です。



**ZDU 10** **10 mm<sup>2</sup>**

**ZDU 10/3AN** **10 mm<sup>2</sup>**



幅/長さ/高さ	mm
最大電流/最大接続電線サイズ	A/mm <sup>2</sup>
接続電線範囲	mm <sup>2</sup>

10 x 73.5 x 49.5	
<b>72 / 16</b>	
<b>1.31...16</b>	

10 x 99 x 49.5	
<b>57 / 16</b>	
<b>1.31...16</b>	

**技術データ**

回路図の詳細については259頁をご覧ください。

定格データ	
定格電圧	V
定格電流	A
定格電線断面積	mm <sup>2</sup>
インパルス耐電圧 / 汚染度	
プラグゲージ (IEC 60947-1) / 難燃性 (UL 94)	
認証	

IEC 60947-7-1 Ex eb II C Gb II 2 G D

IEC	UL	CSA	EN 60079-7
1000	600	600	550
57	60	55	50
10	AWG 16...6	AWG 16...6	10 mm <sup>2</sup>
8 kV / 3			
A6 / V-0			

IEC 60947-7-1 Ex eb II C Gb II 2 G D

IEC	UL	CSA	EN 60079-7
800	600	600	550
57	60	55	50
10	AWG 16...6	AWG 16...6	10 mm <sup>2</sup>
8 kV / 3			
A6 / V-0			

**接続電線 (H05V/H07V)**

単線 / より線	mm <sup>2</sup>
細より線 / フェール付より線	mm <sup>2</sup>
被覆剥き長さ* / ドライバ刃先サイズ	mm/-

**定格電線範囲**

1.5...16 / 1.5...16
1.5...10 / 1.5...10
18 / 1.0 x 5.5 mm

**定格電線範囲**

1.5...16 / 1.5...16
1.5...10 / 1.5...10
18 / 1.0 x 5.5 mm

**備考**  
\*フェールの場合は導電部長さ (L2、246頁~参照) を指します。

ZDV 16-10を使用して、ZDU 10とZDU 16の短絡接続が可能です。ZDV 35-10を使用して、ZDU 10とZDU 35の短絡接続が可能です。

ZDV 16-10を使用して、ZDU 10とZDU 16の短絡接続が可能です。ZDV 35-10を使用して、ZDU 10とZDU 35の短絡接続が可能です。

**注文データ**

**本体**

ページ	ブルー
-----	-----

**備考**  
他のカラーバリエーションをご希望の場合はお問い合わせください。

形番	梱包数	ご注文形番
ZDU 10	25	<b>1746750000</b>
ZDU 10 BL	25	<b>1746760000</b>

1000 VDCでテスト済み。

形番	梱包数	ご注文形番
ZDU 10/3AN	20	<b>1767690000</b>
ZDU 10/3AN BL	20	<b>1767700000</b>

1000 VDCでテスト済み。

**適合アクセサリ**

<b>ショートバー (渡り金具)</b>	▶153頁
	2極
	4極
<b>エンドプレート / 分離板</b>	ページ
	ブルー
<b>止め金具</b>	▶159頁
	ページ
<b>テストプラグ</b>	
<b>ドライバ</b>	▶220頁
<b>端子カバー</b>	警告用マーク付
<b>端子台マーカ</b>	▶226頁

形番	許容電流	梱包数	ご注文形番
ZQV 10/2	57 A	25	<b>1739680000</b>
ZAP/TW ZDU10		20	<b>1748660000</b>
ZAP/TW ZDU10 BL		20	<b>1764110000</b>
ZEW 35		20	<b>9540000000</b>
PS 2.3 RT		20	<b>0180400000</b>
SDS 1.0x5.5x150		1	<b>2749380000</b>
ZAD 4/5		20	<b>1746730000</b>
DEK 5/5 MC NE WS	1000		<b>1609801044</b>
WS 12/5 MC NE WS	720		<b>1609860000</b>

形番	許容電流	梱包数	ご注文形番
ZQV 10/2	57 A	25	<b>1739680000</b>
ZAP/TW 10/16		20	<b>1749580000</b>
ZAP/TW 10/16 BL		20	<b>1768520000</b>
ZEW 35		20	<b>9540000000</b>
PS 2.3 RT		20	<b>0180400000</b>
SDS 1.0x5.5x150		1	<b>2749380000</b>
ZAD 4/5		20	<b>1746730000</b>
DEK 5/5 MC NE WS	1000		<b>1609801044</b>
WS 12/5 MC NE WS	720		<b>1609860000</b>

DINレールについては244頁、フェールについては246頁~をご覧ください。

ZDU 16

16 mm<sup>2</sup>



12.1 x 82.5 x 50.5  
98 / 25  
1.5...25



IEC 60947-7-1 Ex eb II C Gb II 2 G D

IEC	UL	CSA	EN 60079-7
1000	600	600	550
76	65	65	66
16	AWG 14...4	AWG 14...4	16 mm <sup>2</sup>

8 kV / 3  
A7 / V-0



定格電線範囲

1.5...16 / 1.5...25  
1.5...16 / 1.5...16  
18 / 1.0 x 5.5 mm

ZQV 35-16を使用して、ZDU 16とZDU 35の短絡接続が可能です。ZQV 16-10を使用して、ZDU 10とZDU 16の短絡接続が可能です。

形番	梱包数	ご注文形番
ZDU 16	25	1745230000
ZDU 16 BL	25	1745240000

1000 VDCでテスト済み。

形番	許容電流	梱包数	ご注文形番
ZQV 16/2	76 A	25	1739690000
ZAP/TW ZDU16		20	1745150000
ZAP/TW ZDU16 BL		20	1764100000
ZEW 35		20	9540000000
PS 2.3 RT		20	0180400000
SDS 1.0x5.5x150		1	2749380000
ZAD 5/5		20	1745210000
DEK 5/5 MC NE WS	1000		1609801044
WS 15/5 MC NE WS	480		1609880000

ZDU 16/3 AN

16 mm<sup>2</sup>



12.1 x 99 x 50.5  
76 / 25  
1.5...25



IEC 60947-7-1 Ex eb II C Gb II 2 G D

IEC	UL	CSA	EN 60079-7
800	600	600	550
76	65	65	66
16	AWG 14...4	AWG 14...4	16 mm <sup>2</sup>

8 kV / 3  
A7 / V-0



定格電線範囲

1.5...16 / 1.5...25  
1.5...16 / 1.5...16  
18 / 1.0 x 5.5 mm

形番	梱包数	ご注文形番
ZDU 16/3AN	20	1768320000
ZDU 16/3AN BL	20	1768330000

1000 VDCでテスト済み。

形番	許容電流	梱包数	ご注文形番
ZQV 16/2	76 A	25	1739690000
ZAP/TW 10/16		20	1749580000
ZAP/TW 10/16 BL		20	1768520000
ZEW 35		20	9540000000
PS 2.3 RT		20	0180400000
SDS 1.0x5.5x150		1	2749380000
ZAD 5/5		20	1745210000
DEK 5/5 MC NE WS	1000		1609801044
WS 15/5 MC NE WS	480		1609880000

ZEI 16

16 mm<sup>2</sup>



14.7 x 82.5 x 50.5  
76 / 25  
1.5...25

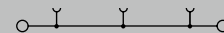

IEC 60947-7-1

IEC	UL	CSA	EN 60079-7
500	600	600	
76	65	65	
16	AWG 14...4	AWG 14...4	

8 kV / 3  
A7 / V-0



定格電線範囲

1.5...16 / 1.5...25  
1.5...16 / 1.5...16  
18 / 1.0 x 5.5 mm

電流供給端子台として他の端子台と短絡接続して使用する場合は、ZEI16の定格電圧は400Vに低下するか、分配端子台のインパルス耐電圧になります。

形番	梱包数	ご注文形番
ZEI 16	20	1745350000
ZEI 16 BL	20	1766240000

エンドプレート一体型

形番	許容電流	梱包数	ご注文形番
ZQV 2.5/2	24 A	60	1608860000
ZQV 6/4 GE	41 A	60	1627870000
ZEW 35		20	9540000000
PS 2.3 RT		20	0180400000
SDS 1.0x5.5x150		1	2749380000
ZAD 5/5		20	1745210000
DEK 5/5 MC NE WS	1000		1609801044
WS 15/5 MC NE WS	480		1609880000

ZDU 35

35 mm<sup>2</sup>



幅/長さ/高さ	mm
最大電流/最大接続電線サイズ	A/mm <sup>2</sup>
接続電線範囲	mm <sup>2</sup>

回路図の詳細については259頁をご覧ください。

**技術データ**

定格データ	
定格電圧	V
定格電流	A
定格電線断面積	mm <sup>2</sup>
インパルス耐電圧 / 汚染度	
プラグゲージ (IEC 60947-1) / 難燃性 (UL 94)	
認証	

**接続電線 (H05V/H07V)**

単線 / より線	mm <sup>2</sup>
細より線 / フェルール付より線	mm <sup>2</sup>
被覆剥き長さ* / ドライバ刃先サイズ	mm/-

**備考**

\*フェルールの場合は導電部長さ (L2, 246頁~参照) を指します。

**注文データ**

本体	
	ページ
	ブルー

**備考**

他のカラーバリエーションをご希望の場合はお問い合わせください。

**適合アクセサリ**

ショートバー (渡り金具)	▶153頁
	2極
止め金具	▶159頁
	ページ
ドライバ	▶220頁
端子カバー	警告用マーク付
端子台マーカ	▶226頁

16 x 100.5 x 58.5
<b>125 / 35</b>
<b>2.5...35</b>



IEC 60947-7-1 Ex eb II C Gb II 2 G D

IEC	UL	CSA	EN 60079-7
800	600	600	690
125	120	120	109
35	AWG 12...2	AWG 12...2	35 mm <sup>2</sup>

8 kV / 3

A8 / V-0

KEMA00ATEX2107U

**定格電線範囲**

2.5...16 / 2.5...35
2.5...35 / 2.5...35
25 / 1.0 x 5.5 mm

ZDV 35-10を使用して、ZDU 10とZDU 35の短絡接続が可能です。ZDV 35-16を使用して、ZDU 16とZDU 35の短絡接続が可能です。

形番	梱包数	ご注文形番
ZDU 35	10	1739620000
ZDU 35 BL	10	1739630000

エンドプレート一体型  
1000 VDCでテスト済み。

形番	許容電流	梱包数	ご注文形番
ZQV 35/2	125 A	10	1739700000
ZEW 35		20	9540000000
SDS 1.0X5.5X150		1	2749380000
ZAD 6/5		20	1752620000
DEK 5/5 MC NE WS		1000	1609801044
WS 15/5 MC NE WS		480	1609880000

DINレールについては244頁、フェルールについては246頁~をご覧ください。



ZDU 2.5N/4AN

2.5 mm<sup>2</sup>



5.1 x 60 x 38.5  
24 / 4  
0.05...4

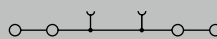

IEC 60947-7-1

Ex eb II  
C Gb II 2 G D

IEC	UL	CSA	EN 60079-7
800	300	300	550
24	20	24	21
2.5	AWG 30...12	AWG 30...12	2.5 mm <sup>2</sup>
6 kV / 3			
A2 / V-0			

CE, UL, CSA, ENEC, ERE, KEMA06ATEX0271U

定格電線範囲

0.5...4 / 1.5...2.5  
0.5...2.5 / 0.5...1.5  
10 / 0.6 x 3.5 mm

絶縁カバー付フェールルの2.5 mm<sup>2</sup> 細より線は圧着ツールPZ 6/5 を使用して圧着されます。

形番	梱包数	ご注文形番
ZDU 2.5N/4AN	50	1933740000
ZDU 2.5N/4AN BL	50	1933750000

形番	許容電流	梱包数	ご注文形番
ZQV 2.5/2	24 A	60	1608860000
ZQV 2.5/10	24 A	20	1608940000
ZAP/TW ZDU/ZPE 2.5N/4AN		50	1933810000
ZEW 35		20	9540000000
ZTA ZT2.5	17.5 A	25	1827080000
ZTA ZT2.5/ZA	17.5 A	25	1847600000
S3TL-D06-35-100		1	S3TL-D06-35-100
ZRH 1.5H/1		1000	1678810000
ZRH 1.5H/2		1000	1678800000
ZAD 9/4		20	1934160000
DEK 5/5 MC NE WS		1000	1609801044
WS 10/5 M MC NE WS		720	1792000000
WS 8/5 MM WS		800	2007150000

ZDK 1.5

1.5 mm<sup>2</sup>

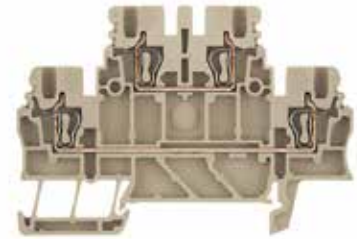

3.5 x 75.5 x 49.5  
17.5 / 1.5  
0.05...1.5

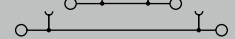

IEC 60947-7-1

IEC	UL	CSA	EN 60079-7
500	300	600	
17.5	10	10	
1.5	AWG 28...16	AWG 28...16	
6 kV / 3			
B1 / V-0			

CE, UL, CSA, ERE

定格電線範囲

0.5...1.5  
0.5...1.5 / 0.5...1.5  
10 / 0.4 x 2.0 mm

形番	梱包数	ご注文形番
ZDK 1.5	100	1791100000
ZDK 1.5 BL	100	1791110000

形番	許容電流	梱包数	ご注文形番
ZQV 1.5/2	17.5 A	60	1776120000
ZQV 1.5/10	17.5 A	20	1776200000
ZAP/TW ZDK1.5		20	1791160000
ZAP/TW ZDK1.5 BL		20	1791170000
ZEW 35		20	9540000000
S3TL-D04-20-60		1	S3TL-D04-20-60
ZRH 1.5S/1		500	1781950000
ZAD 7/4		20	1781940000
DEK 5/3.5 MC NE WS		500	1755270000
DEK 5/3.5 MM WS		1000	2007100000
WS 8/3.5 MM WS		1000	2007140000

幅/長さ/高さ mm  
最大電流/最大接続電線サイズ A/mm<sup>2</sup>  
接続電線範囲 mm<sup>2</sup>

回路図の詳細については259頁をご覧ください。

技術データ

定格データ	
定格電圧	V
定格電流	A
定格電線断面積	mm <sup>2</sup>
インパルス耐電圧 / 汚染度	
プラグゲージ (IEC 60947-1) / 難燃性 (UL 94)	
認証	

接続電線 (H05V/H07V)

単線 / より線 mm<sup>2</sup>  
細より線 / フェールル付より線 mm<sup>2</sup>  
被覆剥き長さ\* / ドライバ刃先サイズ mm/-

備考  
\*フェールルの場合は導電部長さ (L2、246頁~参照) を指します。

注文データ

本体	ページ
	ページ
	ブルー

備考  
他のカラーバリエーションをご希望の場合はお問い合わせください。

適合アクセサリ

ショートバー (渡り金具)	▶153頁
	2極
	10極
エンドプレート / 分離板	ページ
	ブルー
止め金具	▶159頁
	ページ
テストアダプタ	▶158頁
	標準
	スナップ式ペグ付
ドライバ	▶220頁
	絶縁
電線挿入ガイド	
	電線サイズ < 0.5 mm <sup>2</sup> / AWG 20
	電線サイズ < 1.0 mm <sup>2</sup> / AWG 18
端子カバー	警告用マーク付
端子台マーカ	▶226頁

DINレールについては244頁、フェールルについては246頁~をご覧ください。

Klippon Connect テンションクランプ式 Zシリーズ

**ZDK 2.5** **2.5 mm<sup>2</sup>**

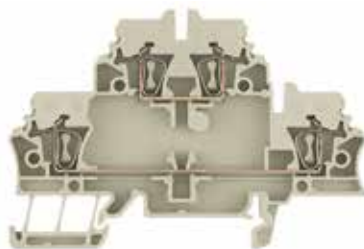

5.1 x 79.5 x 53  
**20 / 2.5**  
**0.05...2.5**

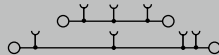

Ex eb II C Gb II 2 G D

IEC 60947-7-1	UL	CSA	EN 60079-7
500	300	300	440
20	15	25	20
2.5	AWG 26...14	AWG 26...12	2.5 mm <sup>2</sup>
6 kV / 3			
A2 / V-0			

DEMKO16ATEX1729U

規格電線範囲
0.5...2.5
0.5...2.5 / 0.5...2.5
10 / 0.6 x 3.5 mm

絶縁カバー付フェールルの2.5 mm<sup>2</sup> 細より線は圧着ツールPZ 6/5 を使用して圧着されます。

形番	梱包数	ご注文形番
ZDK 2.5	50	<b>1674300000</b>
ZDK 2.5 BL	50	<b>1678630000</b>

形番	許容電流	梱包数	ご注文形番
ZQV 2.5/2	24 A	60	<b>1608860000</b>
ZQV 2.5/10	24 A	20	<b>1608940000</b>
ZAP/TW ZDK2.5		20	<b>1674730000</b>
ZAP/TW ZDK2.5 BL		20	<b>1748800000</b>
ZEW 35		20	<b>9540000000</b>
ZTA ZDK 2.5		5	<b>1052660000</b>
ZTA ZDK 2.5/ZA		5	<b>1052680000</b>
S3TL-D06-35-100		1	<b>S3TL-D06-35-100</b>
ZRH 1.5H/1	1000		<b>1678810000</b>
ZRH 1.5H/2	1000		<b>1678800000</b>
DEK 5/5 MC NE WS	1000		<b>1609801044</b>
WS 12/5 MC NE WS	720		<b>1609860000</b>
DEK 5/5 MM WS	800		<b>2007110000</b>
WS 8/5 MM WS	800		<b>2007150000</b>

ZVQ 2.5/1.5(1720700000)は上層と下層に接続します。

**ZDK 2.5/3AN** **2.5 mm<sup>2</sup>**



5.1 x 93 x 50.5  
**24 / 4**  
**0.05...4**

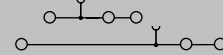

Ex eb II C Gb II 2 G D

IEC 60947-7-1	UL	CSA	EN 60079-7
800	300	300	440
24	20	24	21
2.5	AWG 30...12	AWG 30...12	2.5 mm <sup>2</sup>
8 kV / 3			
A2 / V-0			

DEMKO16ATEX1729U

規格電線範囲
0.5...4 / 0.5...2.5
0.5...2.5 / 0.5...2.5
10 / 0.6 x 3.5 mm

絶縁カバー付フェールルの2.5 mm<sup>2</sup> 細より線は圧着ツールPZ 6/5 を使用して圧着されます。

形番	梱包数	ご注文形番
ZDK 2.5/3AN	50	<b>1924510000</b>
ZDK 2.5/3AN BL	50	<b>1924500000</b>

形番	許容電流	梱包数	ご注文形番
ZQV 2.5/2	24 A	60	<b>1608860000</b>
ZQV 2.5/10	24 A	20	<b>1608940000</b>
ZAP/TW ZDK 2.5/3AN		20	<b>1924910000</b>
ZEW 35		20	<b>9540000000</b>
ZTA ZT2.5	17.5 A	25	<b>1827080000</b>
ZTA ZT2.5/ZA	17.5 A	25	<b>1847600000</b>
S3TL-D06-35-100		1	<b>S3TL-D06-35-100</b>
ZRH 1.5H/1	1000		<b>1678810000</b>
ZRH 1.5H/2	1000		<b>1678800000</b>
ZAD 9/4		20	<b>1934160000</b>
SNAPMARK I		50	<b>1805880000</b>
DEK 5/5 MC NE WS	1000		<b>1609801044</b>
WS 10/5 MC NE WS	720		<b>1635000000</b>
DEK 5/5 MM WS	800		<b>2007110000</b>

絶縁カバー付フェールルの2.5 mm<sup>2</sup> 電線は、直径に対して最適化された絶縁カバー(ご注文形番:1333100000、梱包数500)でのみ圧着可能です。

幅/長さ/高さ mm  
 最大電流/最大接続電線サイズ A/mm<sup>2</sup>  
 接続電線範囲 mm<sup>2</sup>

回路図の詳細については259頁をご覧ください。

**技術データ**

定格データ	
定格電圧	V
定格電流	A
定格電線断面積	mm <sup>2</sup>
インパルス耐電圧 / 汚染度	
プラグゲージ (IEC 60947-1) / 難燃性 (UL 94)	
認証	

**接続電線 (H05V/H07V)**

単線 / より線	mm <sup>2</sup>
細より線 / フェールル付より線	mm <sup>2</sup>
被覆剥き長さ* / ドライバ刃先サイズ	mm/-

**備考**

\*フェールルの場合は導電部長さ (L2、246頁~参照) を指します。

**注文データ**

本体	ページ ブルー
備考	他のカラーバリエーションをご希望の場合はお問い合わせください。

**適合アクセサリ**

<b>ショートバー (渡り金具)</b>	▶153頁
	2極
	10極
<b>エンドプレート / 分離板</b>	ページ ブルー
<b>止め金具</b>	▶159頁 ページ
<b>テストアダプタ</b>	▶158頁 標準 スナップ式ペグ付
<b>ドライバ</b>	▶220頁 絶縁
<b>電線挿入ガイド</b>	電線サイズ < 0.5 mm <sup>2</sup> / AWG 20 電線サイズ < 1.0 mm <sup>2</sup> / AWG 18
<b>端子カバー</b>	警告用マーク付
<b>端子台マーカ</b>	▶226頁

DINレールについては244頁、フェールルについては246頁~をご覧ください。



## アース(PE)端子台

幅/長さ/高さ	mm
最大電流/最大接続電線サイズ	-/mm <sup>2</sup>
接続電線範囲	mm <sup>2</sup>

回路図の詳細については259頁をご覧ください。

### 技術データ

定格データ	
定格電線断面積	mm <sup>2</sup>
隣接端子台との定格電圧	V
隣接端子台との定格インパルス耐電圧	kV
定格短時間電流	
汚染度	
プラグゲージ (IEC 60947-1) / 難燃性 (UL 94)	
認証	

### 接続電線 (H05V/H07V)

単線 / より線	mm <sup>2</sup>
細より線 / フェルール付より線	mm <sup>2</sup>
2本線用フェルール	mm <sup>2</sup>
被覆剥き長さ* / ドライバ刃先サイズ	mm/-

### 備考

\*フェルールの場合は導電部長さ (L2, 246頁~参照) を指します。

### 注文データ

本体	グリーン/イエロー
備考	

### 適合アクセサリ

エンドプレート / 分離板	ページ ▶159頁
止め金具	ページ ▶158頁
テストアダプタ	標準 スナップ式ベグ付 ▶220頁
ドライバ	絶縁 ▶226頁
電線挿入ガイド	電線サイズ < 0.5 mm <sup>2</sup> / AWG 20 電線サイズ < 1.0 mm <sup>2</sup> / AWG 18
端子台マーカ	▶226頁

DINレールについては244頁、フェルールについては246頁~をご覧ください。

## ZPE 1.5

1.5 mm<sup>2</sup>



3.5 x 54.5 x 36.5	
/ 1.5	
0.05...1.5	

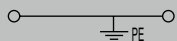

IEC 60947-7-2 Ex eb II C Gb II 2 G D

IEC	UL	CSA	EN 60079-7
1.5	AWG 26...14	AWG 26...14	1.5 mm <sup>2</sup>
500			
6			
180 A (1.5 mm <sup>2</sup> )			
3			
B1 / V-0			



### 定格電線範囲

0.5...1.5
0.5...1.5 / 0.5...1.5
0.5...0.75
10 / 0.4 x 2.0 mm

形番	梱包数	ご注文形番
ZPE 1.5	50	1775510000

形番	許容電流	梱包数	ご注文形番
ZAP/TW ZDU1.5/2AN		20	1776030000
ZEW 35		20	9540000000
S3TL-D04-20-60		1	S3TL-D04-20-60
ZRH 1.5S/1	500		1781950000
DEK 5/3.5 MC NE WS	500		1755270000
WS 12/3.5 MC NE WS	600		1778270000
DEK 5/3.5 MM WS	1000		2007100000

## ZPE 1.5/3AN

1.5 mm<sup>2</sup>

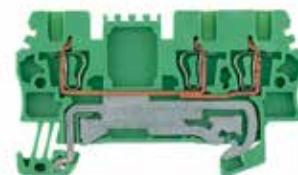

3.5 x 63 x 36.5	
/ 1.5	
0.05...1.5	

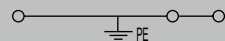

IEC 60947-7-2 Ex eb II C Gb II 2 G D

IEC	UL	CSA	EN 60079-7
1.5	AWG 26...14	AWG 26...14	1.5 mm <sup>2</sup>
500			
6			
180 A (1.5 mm <sup>2</sup> )			
3			
B1 / V-0			



### 定格電線範囲

0.5...1.5
0.5...1.5 / 0.5...1.5
0.5...0.75
10 / 0.4 x 2.0 mm

形番	梱包数	ご注文形番
ZPE 1.5/3AN	50	1775560000

形番	許容電流	梱包数	ご注文形番
ZAP/TW ZDU1.5/3AN		20	1776060000
ZEW 35		20	9540000000
S3TL-D04-20-60		1	S3TL-D04-20-60
ZRH 1.5S/1	500		1781950000
DEK 5/3.5 MC NE WS	500		1755270000
WS 12/3.5 MC NE WS	600		1778270000
DEK 5/3.5 MM WS	1000		2007100000

ZPE 1.5/4AN

1.5 mm<sup>2</sup>

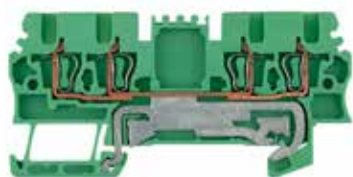

3.5 x 75.5 x 36.5  
/ 1.5  
0.05...1.5

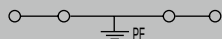

IEC 60947-7-2 Ex eb II C Gb II 2 G D

IEC	UL	CSA	EN 60079-7
1.5	AWG 26...14	AWG 26...12	1.5 mm <sup>2</sup>
500			
6			
180 A (1.5 mm <sup>2</sup> )			
3			
B1 / V-0			



定格電線範囲

0.5...1.5  
0.5...1.5 / 0.5...1.5  
0.5...0.75  
10 / 0.4 x 2.0 mm

形番	梱包数	ご注文形番
ZPE 1.5/4AN	50	1775620000

形番	許容電流	梱包数	ご注文形番
ZAP/TW ZDU1.5/4AN		20	1776090000
ZEW 35		20	9540000000
S3TL-D04-20-60		1	S3TL-D04-20-60
ZRH 1.5S/1		500	1781950000
DEK 5/3.5 MC NE WS		500	1755270000
WS 12/3.5 MC NE WS		600	1778270000
DEK 5/3.5 MM WS		1000	2007100000

ZPE 2.5

2.5 mm<sup>2</sup>

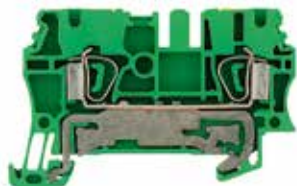

5.1 x 63 x 38.5  
/ 4  
0.05...4

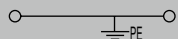

IEC 60947-7-2 Ex eb II C Gb II 2 G D

IEC	UL	CSA	EN 60079-7
2.5	AWG 30...12	AWG 26...12	4 mm <sup>2</sup>
800			
8			
300 A (2.5 mm <sup>2</sup> )			
3			
A3 / V-0			



定格電線範囲

0.5...4  
0.5...4 / 0.5...2.5  
10 / 0.6 x 3.5 mm

形番	梱包数	ご注文形番
ZPE 2.5	50	1608640000

形番	許容電流	梱包数	ご注文形番
ZAP/TW 1		50	1608740000
ZEW 35		20	9540000000
ZTA 1	9 A	25	1609040000
ZTA 1/ZA	9 A	25	1609050000
S3TL-D06-35-100		1	S3TL-D06-35-100
ZRH 2.5/1 WS		1000	1614300000
ZRH 2.5/2 GR/V0		1000	1614290000
DEK 5/5 MC NE WS		1000	1609801044
WS 10/5 MC NE WS		720	1635000000
DEK 5/5 MM WS		800	2007110000

ZPE 2.5/3AN

2.5 mm<sup>2</sup>



5.1 x 64.5 x 38.5  
/ 4  
0.05...4

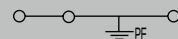

IEC 60947-7-2 Ex eb II C Gb II 2 G D

IEC	UL	CSA	EN 60079-7
2.5	AWG 30...12	AWG 26...12	2.5 mm <sup>2</sup>
800			
8			
300 A (2.5 mm <sup>2</sup> )			
3			
A3 / V-0			



定格電線範囲

0.5...4  
0.5...4 / 0.5...2.5  
10 / 0.6 x 3.5 mm

形番	梱包数	ご注文形番
ZPE 2.5/3AN	50	1608650000

形番	許容電流	梱包数	ご注文形番
ZAP/TW 2 DB		50	1608770000
ZEW 35		20	9540000000
ZTA 1	9 A	25	1609040000
ZTA 1/ZA	9 A	25	1609050000
S3TL-D06-35-100		1	S3TL-D06-35-100
ZRH 2.5/1 WS		1000	1614300000
ZRH 2.5/2 GR/V0		1000	1614290000
DEK 5/5 MC NE WS		1000	1609801044
WS 10/5 MC NE WS		720	1635000000
DEK 5/5 MM WS		800	2007110000

## ZPE 2.5/4AN 2.5 mm<sup>2</sup>

## ZPE 4 4 mm<sup>2</sup>

\*導電金具の形状は写真と一部異なります



幅/長さ/高さ	mm
最大電流/最大接続電線サイズ	-/mm <sup>2</sup>
接続電線範囲	mm <sup>2</sup>

回路図の詳細については259頁をご覧ください。

### 技術データ

定格データ	
定格電線断面積	mm <sup>2</sup>
隣接端子台との定格電圧	V
隣接端子台との定格インパルス耐電圧	kV
定格短時間電流	
汚染度	
プラグゲージ (IEC 60947-1) / 難燃性 (UL 94)	
認証	

### 接続電線 (H05V/H07V)

単線 / より線	mm <sup>2</sup>
細より線 / フェルール付より線	mm <sup>2</sup>
2本線用フェルール	-
被覆剥き長さ* / ドライバ刃先サイズ	mm/-

### 備考

\*フェルールの場合は導電部長さ (L2、246頁~参照) を指します。

### 注文データ

本体	グリーン/イエロー
備考	

### 適合アクセサリ

エンドプレート / 分離板	ページ ▶159頁
止め金具	ページ ▶158頁
テストアダプタ	標準 スナップ式ベグ付 ▶220頁
ドライバ	絶縁 ▶220頁
電線挿入ガイド	電線サイズ < 0.5 mm <sup>2</sup> / AWG 20 電線サイズ < 1.0 mm <sup>2</sup> / AWG 18
端子台マーカ	▶226頁

5.1 x 79.5 x 38.5	
/ 4	
0.05...4	

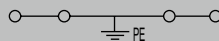

IEC 60947-7-2 Ex eb II C Gb II 2 G D

IEC	UL	CSA	EN 60079-7
2.5	AWG 30...12	AWG 26...12	2.5 mm <sup>2</sup>
800			
8			
300 A (2.5 mm <sup>2</sup> )			
3			
A3 / V-0			



定格電線範囲	
0.5...4	
0.5...4 / 0.5...2.5	
10 / 0.6 x 3.5 mm	

形番	梱包数	ご注文形番
ZPE 2.5/4AN	50	1608660000

形番	許容電流	梱包数	ご注文形番
ZAP/TW 3		50	1608800000
ZEW 35		20	9540000000
ZTA 1	9 A	25	1609040000
ZTA 1/ZA	9 A	25	1609050000
S3TL-D06-35-100		1	S3TL-D06-35-100
ZRH 2.5/1 WS		1000	1614300000
ZRH 2.5/2 GR/V0		1000	1614290000
DEK 5/5 MC NE WS		1000	1609801044
WS 10/5 MC NE WS		720	1635000000
DEK 5/5 MM WS		800	2007110000

6.1 x 64 x 43	
/ 6	
0.13...6	

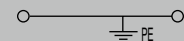

IEC 60947-7-2 Ex eb II C Gb II 2 G D

IEC	UL	CSA	EN 60079-7
4	AWG 26...10	AWG 26...12	6 mm <sup>2</sup>
800			
8			
480 A (4 mm <sup>2</sup> )			
3			
A4 / V-0			



定格電線範囲	
0.5...6 / 1.5...6	
0.5...6 / 0.5...4	
12 / 0.6 x 3.5 mm	

形番	梱包数	ご注文形番
ZPE 4	50	1632080000

形番	許容電流	梱包数	ご注文形番
ZAP/TW 4		50	1632090000
ZEW 35		20	9540000000
ZTA 2 ZDU4	9 A	25	1609060000
ZTA 2/ZA ZDU4	9 A	25	1609070000
S3TL-D06-35-100		1	S3TL-D06-35-100
ZRH 4/1 WS		1000	1636640000
DEK 5/6 MC NE WS		1000	1609820000
WS 12/6 MC NE WS		600	1609900000
DEK 5/6 MM WS		600	2007120000

DINレールについては244頁、フェルールについては246頁~をご覧ください。



ZPE 4/3 AN

4 mm<sup>2</sup>

\*導電金具の形状は写真と一部異なります



6.1 x 85.5 x 43  
/ 6  
0.13...6

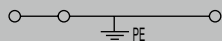

IEC 60947-7-2 Ex eb II C Gb II 2 G D

IEC	UL	CSA	EN 60079-7
4	AWG 26...10	AWG 26...10	4 mm <sup>2</sup>
800			
8			
480 A (4 mm <sup>2</sup> )			
3			
A4 / V-0			

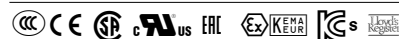

定格電線範囲

0.5...6 / 0.5...6  
0.5...6 / 0.5...4

12 / 0.6 x 3.5 mm

形番	梱包数	ご注文形番
ZPE 4/3AN	50	7904170000

形番	許容電流	梱包数	ご注文形番
ZAP/TW 4/3AN		20	7904100000
ZEW 35		20	9540000000
ZTA 2 ZDU4	9 A	25	1609060000
ZTA 2/ZA ZDU4	9 A	25	1609070000
S3TL-D06-35-100		1	S3TL-D06-35-100
ZRH 4/1 WS		1000	1636640000
DEK 5/6 MC NE WS		1000	1609820000
WS 12/6 MC NE WS		600	1609900000
DEK 5/6 MM WS		600	2007120000

ZPE 4/4 AN

4 mm<sup>2</sup>

\*導電金具の形状は写真と一部異なります



6.1 x 104.5 x 43  
/ 6  
0.13...6

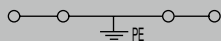

IEC 60947-7-2 Ex eb II C Gb II 2 G D

IEC	UL	CSA	EN 60079-7
4	AWG 26...10	AWG 26...12	4 mm <sup>2</sup>
800			
8			
480 A (4 mm <sup>2</sup> )			
3			
A4 / V-0			



定格電線範囲

0.5...6 / 0.5...6  
0.5...6 / 0.5...4

12 / 0.6 x 3.5 mm

形番	梱包数	ご注文形番
ZPE 4/4AN	50	7904280000

形番	許容電流	梱包数	ご注文形番
ZAP/TW4/4AN		20	7904210000
ZEW 35		20	9540000000
ZTA 2 ZDU4	9 A	25	1609060000
ZTA 2/ZA ZDU4	9 A	25	1609070000
S3TL-D06-35-100		1	S3TL-D06-35-100
ZRH 4/1 WS		1000	1636640000
DEK 5/6 MC NE WS		1000	1609820000
WS 12/6 MC NE WS		600	1609900000
DEK 5/6 MM WS		600	2007120000

ZPE 6

6 mm<sup>2</sup>

\*導電金具の形状は写真と一部異なります



8.1 x 65 x 45  
/ 10  
0.22...10

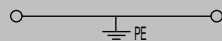

IEC 60947-7-2 Ex eb II C Gb II 2 G D

IEC	UL	CSA	EN 60079-7
6	AWG 22...8	AWG 20...8	10 mm <sup>2</sup>
800			
8			
720 A (6 mm <sup>2</sup> )			
3			
A5 / V-0			



定格電線範囲

0.5...10 / 1.5...10  
0.5...10 / 0.5...6

13 / 0.6 x 3.5 mm

形番	梱包数	ご注文形番
ZPE 6	50	1608670000

形番	許容電流	梱包数	ご注文形番
ZAP/TW 5		50	1608830000
ZEW 35		20	9540000000
ZTA 3 ZDU6	9 A	25	1654050000
SDS 1.0X5.5X150		1	2749380000
DEK 5/8 MC NE WS		800	1856740000
WS 12/6 MC NE WS		600	1609900000
DEK 5/8 MM WS		500	2007130000
WS 8/8 MM WS		500	2007170000

**ZPE 6/3 AN**
**6 mm<sup>2</sup>**
**ZPE 10**
**10 mm<sup>2</sup>**

幅/長さ/高さ	mm
最大電流/最大接続電線サイズ	-/mm <sup>2</sup>
接続電線範囲	mm <sup>2</sup>

回路図の詳細については259頁をご覧ください。

**技術データ**

定格データ	
定格電線断面積	mm <sup>2</sup>
隣接端子台との定格電圧	V
隣接端子台との定格インパルス耐電圧	kV
定格短時間電流	
汚染度	
プラグゲージ (IEC 60947-1) / 難燃性 (UL 94)	
認証	

**接続電線 (H05V/H07V)**

単線 / より線	mm <sup>2</sup>
細より線 / フェルール付より線	mm <sup>2</sup>
2本線用フェルール	-
被覆剥き長さ* / ドライバ刃先サイズ	mm/-

**備考**

\*フェルールの場合は導電部長さ (L2, 246頁~参照) を指します。

**注文データ**

本体	グリーン/イエロー
備考	

**適合アクセサリ**

エンドプレート / 分離板	ページ
	▶159頁
止め金具	ページ
	▶158頁
テストアダプタ	標準
	▶220頁
ドライバ	
	▶226頁
端子台マーカ	
	▶226頁

8.1 x 90 x 45	
/ 10	
0.22...10	

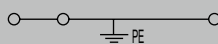

IEC 60947-7-2 Ex eb II C Gb II 2 G D

IEC	UL	CSA	EN 60079-7
6	AWG 22...8	AWG 20...8	6 mm <sup>2</sup>
8			
720 A (6 mm <sup>2</sup> )			
3			
A5 / V-0			



**定格電線範囲**

0.5...10 / 1.5...10
0.5...10 / 0.5...6
13 / 0.6 x 3.5 mm

形番	梱包数	ご注文形番
ZPE 6/3AN	50	7907400000

形番	許容電流	梱包数	ご注文形番
ZAP/TW6/3AN		20	7907370000
ZEW 35		20	9540000000
ZTA 3 ZDU6	9 A	25	1654050000
SDS 1.0X5.5X150		1	2749380000
DEK 5/8 MC NE WS	800		1856740000
WS 12/6 MC NE WS	600		1609900000
DEK 5/8 MM WS	500		2007130000
WS 8/8 MM WS	500		2007170000

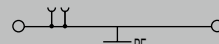
10.1 x 73.5 x 49.5	
/ 16	
1.31...16	



IEC 60947-7-2 Ex eb II C Gb II 2 G D

IEC	UL	CSA	EN 60079-7
10	AWG 16...6	AWG 16...6	10 mm <sup>2</sup>
8			
1200 A (10 mm <sup>2</sup> )			
3			
A6 / V-0			

**定格電線範囲**

1.5...16 / 1.5...16
1.5...10 / 1.5...10
18 / 1.0 x 5.5 mm

形番	梱包数	ご注文形番
ZPE 10	25	1746770000

形番	許容電流	梱包数	ご注文形番
ZAP/TW ZDU10		20	1748660000
ZEW 35		20	9540000000
SDS 1.0X5.5X150		1	2749380000
DEK 5/5 MC NE WS	1000		1609801044
WS 12/6 MC NE WS	600		1609900000

DINレールについては244頁、フェルールについては246頁~をご覧ください。

ZPE 10/3 AN

10 mm<sup>2</sup>



10.1 x 99 x 49.5  
/ 16  
1.31...16

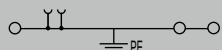

IEC 60947-7-2 Ex eb II C Gb **Ex** II 2 G D

IEC	UL	CSA	EN 60079-7
10	AWG 16...6	AWG 16...6	10 mm <sup>2</sup>
800			
8			
1200 A (10 mm <sup>2</sup> )			
3			
A6 / V-0			



**定格電線範囲**

1.5...16 / 1.5...16  
1.5...10 / 1.5...10

18 / 1.0 x 5.5 mm

形番	梱包数	ご注文形番
ZPE 10/3AN	20	1767670000

形番	許容電流	梱包数	ご注文形番
ZAP/TW 10/16		20	1749580000
ZEW 35		20	9540000000
SDS 1.0x5.5x150		1	2749380000
DEK 5/5 MC NE WS	1000		1609801044
WS 12/6 MC NE WS	600		1609900000

ZPE 16

16 mm<sup>2</sup>



12.1 x 82.5 x 50.5  
/ 25  
1.5...25

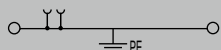

IEC 60947-7-2 Ex eb II C Gb **Ex** II 2 G D

IEC	UL	CSA	EN 60079-7
16	AWG 14...6	AWG 14...4	16 mm <sup>2</sup>
800			
8			
1920 A (16 mm <sup>2</sup> )			
3			
A7 / V-0			



**定格電線範囲**

1.5...16 / 1.5...25  
1.5...16 / 1.5...16

18 / 1.0 x 5.5 mm

DINレールの通電容量を確保するため、TS 35 x 15を使用する必要があります。

形番	梱包数	ご注文形番
ZPE 16	25	1745250000

形番	許容電流	梱包数	ご注文形番
ZAP/TW ZDU16		20	1745150000
ZEW 35		20	9540000000
SDS 1.0x5.5x150		1	2749380000
DEK 5/5 MC NE WS	1000		1609801044
WS 15/5 MC NE WS	480		1609880000

ショートバー(渡り金具) ZQV 16/2(1739690000) が使用可能です。

ZPE 16/3AN

16 mm<sup>2</sup>



12.1 x 99 x 50.5  
/ 25  
1.5...25

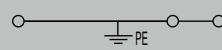

IEC 60947-7-2 Ex eb II C Gb **Ex** II 2 G D

IEC	UL	CSA	EN 60079-7
16	AWG 14...4	AWG 14...4	16 mm <sup>2</sup>
800			
8			
1920 A (16 mm <sup>2</sup> )			
3			
A7 / V-0			



**定格電線範囲**

1.5...16 / 1.5...25  
1.5...16 / 1.5...16

18 / 1.0 x 5.5 mm

DINレールの通電容量を確保するため、TS 35 x 15を使用する必要があります。

形番	梱包数	ご注文形番
ZPE 16/3AN	20	1768310000

形番	許容電流	梱包数	ご注文形番
ZAP/TW 10/16		20	1749580000
ZEW 35		20	9540000000
SDS 1.0x5.5x150		1	2749380000
DEK 5/5 MC NE WS	1000		1609801044
WS 15/5 MC NE WS	480		1609880000

ZPE 35

35 mm<sup>2</sup>



幅/長さ/高さ	mm
最大電流/最大接続電線サイズ	-/mm <sup>2</sup>
接続電線範囲	mm <sup>2</sup>

回路図の詳細については259頁をご覧ください。

技術データ

<b>定格データ</b>	
定格電線断面積	mm <sup>2</sup>
隣接端子台との定格電圧	V
隣接端子台との定格インパルス耐電圧	kV
定格短時間電流	
汚染度	
プラグゲージ (IEC 60947-1) / 難燃性 (UL 94)	
認証	

接続電線 (H05V/H07V)

単線 / より線	mm <sup>2</sup>
細より線 / フェルール付より線	mm <sup>2</sup>
2本線用フェルール	-
被覆剥き長さ* / ドライバ刃先サイズ	mm/-

備考

\*フェルールの場合は導電部長さ (L2, 246頁~参照) を指します。

注文データ

本体	グリーン/イエロー
備考	

適合アクセサリ

エンドプレート / 分離板	ページ
止め金具	▶159頁
ドライバ	▶220頁
端子台マーカ	▶226頁

16 x 100.5 x 58.5	
/ 35	
2.5...35	

IEC 60947-7-2 Ex eb II C Gb II 2 G D

IEC	UL	CSA	EN 60079-7
35	AWG 12...2	AWG 12...2	35 mm <sup>2</sup>
800			
8			
4200 A (35 mm <sup>2</sup> )			
3			
A8 / V-0			

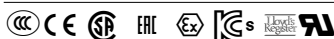

定格電線範囲

2.5...16 / 2.5...35
2.5...35 / 2.5...35
25 / 1.0 x 5.5 mm
DINレールの通電容量を確保するため、TS 35 x 15を使用する必要があります。

形番	梱包数	ご注文形番
ZPE 35	10	1739650000
一体型エンドプレート		

形番	許容電流	梱包数	ご注文形番
ZEW 35		20	9540000000
SDS 1.0X5.5X150		1	2749380000
DEK 5/5 MC NE WS	1000		1609801044
WS 15/5 MC NE WS	480		1609880000

DINレールについては244頁、フェルールについては246頁~をご覧ください。

ショートバー (濃り金具) ZQV 35/2 (1739700000) が使用可能です。

ZDK 1.5 PE

1.5 mm<sup>2</sup>

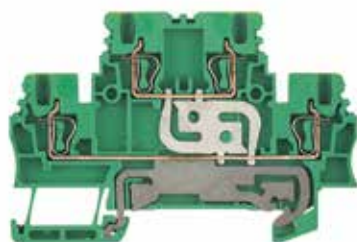

3.5 x 75.5 x 49.5  
/ 1.5  
0.05...1.5

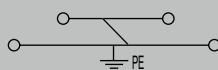

IEC 60947-7-2

IEC	UL	CSA	EN 60079-7
1.5	AWG 28...16	AWG 28...16	
500			
6			
180 A (1.5 mm <sup>2</sup> )			
3			
B1 / V-0			



定格電線範囲

0.5...1.5
0.5...1.5 / 0.5...1.5
0.5...0.75
10 / 0.4 x 2.0 mm

形番	梱包数	ご注文形番
ZDK 1.5PE	50	1791150000

形番	許容電流	梱包数	ご注文形番
ZAP/TW ZDK1.5		20	1791160000
ZEW 35		20	9540000000
ZRH 1.5S/1		500	1781950000
S3TL-D04-20-60		1	S3TL-D04-20-60
DEK 5/3.5 MC NE WS	500		1755270000
DEK 5/3.5 MM WS	1000		2007100000
WS 8/3.5 MM WS	1000		2007140000

ZDK 2.5 PE

2.5 mm<sup>2</sup>

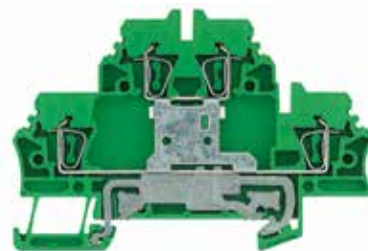

5.1 x 79.5 x 53  
/ 2.5  
0.05...2.5

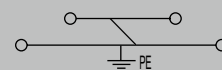

IEC 60947-7-2

IEC	UL	CSA	EN 60079-7
2.5	AWG 26...14	AWG 26...12	2.5 mm <sup>2</sup>
500			
6			
300 A (2.5 mm <sup>2</sup> )			
3			
A2 / V-0			



定格電線範囲

0.5...2.5
0.5...2.5 / 0.5...1.5
10 / 0.6 x 3.5 mm

絶縁カバー付フェルールの2.5 mm<sup>2</sup> 細より線は圧着ツールPZ 6/5 を使用して圧着されます。

形番	梱包数	ご注文形番
ZDK 2.5PE	50	1690000000

形番	許容電流	梱包数	ご注文形番
ZAP/TW ZDK2.5		20	1674730000
ZEW 35		20	9540000000
ZTA 4	11 A	25	1688110000
ZRH 1.5H/1		1000	1678810000
ZRH 1.5H/2		1000	1678800000
ZAD 9/4		20	1934160000
S3TL-D06-35-100		1	S3TL-D06-35-100
DEK 5/5 PLUS MC NE GE	1000		1907520000
WS 12/5 MC NE WS	720		1609860000
DEK 5/5 MM WS	800		2007110000
WS 8/5 MM WS	800		2007150000

幅/長さ/高さ mm  
最大電流/最大接続電線サイズ -/mm<sup>2</sup>  
接続電線範囲 mm<sup>2</sup>

回路図の詳細については259頁をご覧ください。

技術データ

定格データ	
定格電線断面積	mm <sup>2</sup>
隣接端子台との定格電圧	V
隣接端子台との定格インパルス耐電圧	kV
定格短時間電流	
汚染度	
プラグゲージ (IEC 60947-1) / 難燃性 (UL 94)	
認証	

接続電線 (H05V/H07V)

単線 / より線	mm <sup>2</sup>
細より線 / フェルール付より線	mm <sup>2</sup>
2本線用フェルール	mm <sup>2</sup>
被覆剥き長さ* / ドライバ刃先サイズ	mm/-

備考

\*フェルールの場合は導電部長さ (L2、246頁~参照) を指します。

注文データ

本体	グリーン/イエロー
備考	

適合アクセサリ

エンドプレート / 分離板	ページ ▶159頁
止め金具	ページ ▶158頁
テストアダプタ	標準 スナップ式ベグ付
電線挿入ガイド	電線サイズ < 0.5 mm <sup>2</sup> / AWG 20 電線サイズ < 1.0 mm <sup>2</sup> / AWG 18
端子カバー	警告用マーク付
ドライバ	▶220頁
端子台マーク	絶縁 ▶226頁

DINレールについては244頁、フェルールについては246頁~をご覧ください。

ZDK 2.5/3AN PE

2.5 mm<sup>2</sup>



幅/長さ/高さ	mm
最大電流/最大接続電線サイズ	-/mm <sup>2</sup>
接続電線範囲	mm <sup>2</sup>

回路図の詳細については259頁をご覧ください。

## 技術データ

<b>定格データ</b>	
定格電線断面積	mm <sup>2</sup>
隣接端子台との定格電圧	V
隣接端子台との定格インパルス耐電圧	kV
定格短時間電流	
汚染度	
プラグゲージ (IEC 60947-1) / 難燃性 (UL 94)	
認証	

## 接続電線 (H05V/H07V)

単線 / より線	mm <sup>2</sup>
細より線 / フェルール付より線	mm <sup>2</sup>
2本線用フェルール	-
被覆剥き長さ* / ドライバ刃先サイズ	mm/-

## 備考

\*フェルールの場合は導電部長さ (L2、246頁~参照) を指します。

## 注文データ

<b>本体</b>	グリーン/イエロー
<b>備考</b>	

## 適合アクセサリ

<b>エンドプレート / 分離板</b>	ページ
<b>止め金具</b>	▶159頁
<b>テストアダプタ</b>	▶158頁
	標準
	スナップ式ベグ付
<b>ドライバ</b>	▶220頁
	絶縁
<b>電線挿入ガイド</b>	
	電線サイズ < 0.5 mm <sup>2</sup> / AWG 20
	電線サイズ < 1.0 mm <sup>2</sup> / AWG 18
<b>端子台マーカ</b>	▶226頁

5.1 x 93 x 50.5	
/ 4	
0.05...4	

IEC 60947-7-2 Ex eb II C Gb II 2 G D

IEC	UL	CSA	EN 60079-7
2.5	AWG 30...12	AWG 30...12	2.5 mm <sup>2</sup>
800			
8			
300 A (2.5 mm <sup>2</sup> )			
3			
A2 / V-0			



## 定格電線範囲

0.5...4 / 0.5...2.5
0.5...2.5 / 0.5...2.5
10 / 0.6 x 3.5 mm

絶縁カバー付フェルールの2.5 mm<sup>2</sup> 細より線は圧着ツールPZ 6/5 を使用して圧着されます。

形番	梱包数	ご注文形番
ZDK 2.5/3AN PE	50	1924470000

形番	許容電流	梱包数	ご注文形番
ZAP/TW ZDK 2.5/3AN		20	1924910000
ZEW 35/2		20	8630740000
ZTA ZT2.5	17.5 A	25	1827080000
ZTA ZT2.5/ZA	17.5 A	25	1847600000
S3TL-D06-35-100		1	S3TL-D06-35-100
ZRH 1.5H/1		1000	1678810000
ZRH 1.5H/2		1000	1678800000
SNAPMARK I		50	1805880000
DEK 5/5 MC NE WS		1000	1609801044
DEK 5/5 MM WS		800	2007110000
WS 8/5 MM WS		800	2007150000

DINレールについては244頁、フェルールについては246頁~をご覧ください。

絶縁カバー付フェルールの2.5 mm<sup>2</sup> 電線は、直径に対して最適化された絶縁カバー (ご注文形番:1333100000、梱包数500) でのみ圧着可能です。



ZSI 2.5

2.5 mm<sup>2</sup>



## ヒューズ端子台

幅/長さ/高さ	mm
最大電流/最大接続電線サイズ	A/mm <sup>2</sup>
接続電線範囲	mm <sup>2</sup>

回路図の詳細については259頁をご覧ください。

7.9 x 79.5 x 73  
6.3 / 4  
0.13...4



### 技術データ

定格データ	
隣接端子台との定格電圧	V
定格電流	A
定格電線断面積	mm <sup>2</sup>
インパルス耐電圧 / 汚染度	
難燃性 (UL 94)	
認証	

IEC 60947-7-3

IEC	UL	CSA	EN 60079-7
500	300	600	
6.3	10	15	
2.5	AWG 26...12	AWG 26...12	
6 kV / 3			
V-0			



### 接続電線 (H05V/H07V)

単線 / より線	mm <sup>2</sup>
細より線 / フェール付より線	mm <sup>2</sup>
被覆剥き長さ* / ドライバ刃先サイズ	mm/-

### 定格電線範囲

0.5...4
0.5...4 / 0.5...2.5
10 / 0.6 x 3.5 mm

### 備考

\*フェールの場合は導電部長さ (L2、246頁~参照) を指します。

ヒューズカートリッジでの最大電力損失 (1.6W) により、定格電流が制限されます。

### 注文データ

本体	
	500 V AC/DC, LED無
備考	

形番	梱包数	ご注文形番
ZSI 2.5	50	1616400000

ヒューズカートリッジホルダの定格電圧は250 Vで、インパルス耐電圧は4 kVです。

### 適合アクセサリ

ショートバー (渡り金具)	
	▶ 153頁
	2極
	4極
エンドプレート / 分離板	
	ページ
	ページ
ドライバ	
	▶ 220頁
	絶縁
G-ヒューズカートリッジ、5 x 20 mm (IEC 60127-2)	
	▶ 243頁
	0.25 A速断
	0.50 A速断
	1.00 A速断
	2.00 A速断
端子台マーカ	
	▶ 226頁

形番	許容電流	梱包数	ご注文形番
ZQV 6/2 GE	41 A	60	1627850000
ZQV 6/4 GE	41 A	60	1627870000
ZAP/TW 3		50	1608800000
ZAP TNHE/ZSI2.5		25	1610840000
S3TL-D06-35-100		1	S3TL-D06-35-100
G 20/0.25A/F	0.25 A	10	0430500000
G 20/0.50A/F	0.5 A	10	0430600000
G 20/1.00A/F	1 A	10	0430700000
G 20/2.00A/F	2 A	10	0430900000
DEK 5/5 MC NE WS		1000	1609801044
WS 10/5 MC NE WS		720	1635000000

配置	適用			
	短絡保護のみ		過負荷保護および短絡保護	
	T <sub>a</sub> 最大	公称値	T <sub>a</sub> 最大	公称値
単体取付け	52 °C	4.0 W / 6.3 A	27 °C	2.5 W / 2.5 A
隣接取付け	55 °C	2.5 W / 6.3 A	41 °C	1.6 W / 6.3 A

上記定格内でご使用ください。

DINレールについては244頁、フェールについては246頁~をご覧ください。

双方向LEDを使用したステータス表示です。ヒューズの詳細は243頁をご参照ください。

## 断路端子台

幅/長さ/高さ	mm
最大電流/最大接続電線サイズ	A/mm <sup>2</sup>
接続電線範囲	mm <sup>2</sup>

回路図の詳細については259頁をご覧ください。

### 技術データ

定格データ	
定格電圧	V
定格電流	A
定格電線断面積	mm <sup>2</sup>
インパルス耐電圧 / 汚染度	
プラグゲージ (IEC 60947-1) / 難燃性 (UL 94)	
操作サイクル数	
認証	

### 接続電線 (H05V/H07V)

単線 / より線	mm <sup>2</sup>
細より線 / フェルール付より線	mm <sup>2</sup>
2本線用フェルール	-
被覆剥き長さ* / ドライバ刃先サイズ	mm/-

### 備考

\*フェルールの場合は導電部長さ (L2、246頁~参照) を指します。

### 注文データ

本体	
	ページ
	ブルー

### 備考

### 適合アクセサリ

<b>ショートバー (渡り金具)</b>	▶153頁
2極	
10極	
<b>エンドプレート / 分離板</b>	ページ
	▶159頁
<b>止め金具</b>	ページ
	▶220頁
<b>ドライバ</b>	絶縁
<b>テストプラグ</b>	
<b>5 x 20 mmカートリッジ ヒューズホルダ</b>	▶242頁
400 V AC/DC、LED無	
10~36 V AC/DC、LED付	
140~250 V AC/DC、LED付	
<b>モジュールプラグ (最大、250 V)</b>	▶243頁
フィッティング無	
ワイヤジャンパ付	
1N4007ダイオード付	
<b>テストアダプタ</b>	▶158頁
標準	
スナップ式ベグ付	
<b>断路プラグ</b>	▶243頁
イエロー	
<b>端子台マーカ</b>	▶226頁

DINレールについては244頁、フェルールについては246頁~をご覧ください。

## ZTR 2.5

2.5 mm<sup>2</sup>



5.1 x 59.5 x 38.5

20 / 4

0.05...4



IEC 60947-7-1

IEC	UL	CSA	EN 60079-7
500	600	600	
20	20	20	
2.5	AWG 30...12	AWG 30...12	
			6 kV / 3
			A3 / V-0



### 定格電線範囲

0.5...4

0.5...4 / 0.5...2.5

10 / 0.6 x 3.5 mm

絶縁カバー付フェルールの2.5 mm<sup>2</sup> 細より線は圧着ツールPZ 6/5 を使用して圧着されます。

形番	梱包数	ご注文形番
ZTR 2.5	50	1831280000
ZTR 2.5 BL	50	8731710000

形番	許容電流	梱包数	ご注文形番
ZQV 2.5/2	24 A	60	1608860000
ZQV 2.5/10	24 A	20	1608940000
ZAP/TW 1		50	1608740000
ZEW 35		20	9540000000
S3TL-D06-35-100		1	S3TL-D06-35-100
PS 2.3 RT		20	0180400000
SIHA 3/G20	6.3 A	25	7921560000
SIHA 3/G20/LD 10-36V		25	7921570000
SIHA 3/G20/LD 140-250V		25	7921600000
BEST		50	1833100000
BEST/DRBR	22 A	50	1878570000
BEST/D	1 A	50	1878560000
ZTA 1	9 A	25	1609040000
ZTA 1/ZA	9 A	25	1609050000
TNST	20 A	50	1833090000
DEK 5/5 MC NE WS		1000	1609801044
WS 10/5 MC NE WS		720	1635000000
DEK 5/5 MM WS		800	2007110000

切断レバーをSIHA 3に交換すると、ヒューズ端子台になります。

## ZTR 2.5/3AN

2.5 mm<sup>2</sup>



5.1 x 79.5 x 38.5

20 / 4

0.05...4



IEC 60947-7-1

IEC	UL	CSA	EN 60079-7
500	600	300	
20	20	10	
2.5	AWG 30...12	AWG 26...12	
			6 kV / 3
			A3 / V-0



### 定格電線範囲

0.5...4

0.5...4 / 0.5...2.5

10 / 0.6 x 3.5 mm

絶縁カバー付フェルールの2.5 mm<sup>2</sup> 細より線は圧着ツールPZ 6/5 を使用して圧着されます。

形番	梱包数	ご注文形番
ZTR 2.5/3AN	50	8731720000
ZTR 2.5/3AN BL	50	8731730000

形番	許容電流	梱包数	ご注文形番
ZQV 2.5/2	24 A	60	1608860000
ZQV 2.5/10	24 A	20	1608940000
ZAP/TW 3		50	1608800000
ZEW 35		20	9540000000
S3TL-D06-35-100		1	S3TL-D06-35-100
PS 2.3 RT		20	0180400000
SIHA 3/G20	6.3 A	25	7921560000
SIHA 3/G20/LD 10-36V		25	7921570000
SIHA 3/G20/LD 140-250V		25	7921600000
BEST		50	1833100000
BEST/DRBR	22 A	50	1878570000
BEST/D	1 A	50	1878560000
ZTA 1	9 A	25	1609040000
ZTA 1/ZA	9 A	25	1609050000
TNST	20 A	50	1833090000
DEK 5/5 MC NE WS		1000	1609801044
WS 10/5 MC NE WS		720	1635000000
DEK 5/5 MM WS		800	2007110000

切断レバーをSIHA 3に交換すると、ヒューズ端子台になります。

ZTR 2.5/4AN

2.5 mm<sup>2</sup>



5.1 x 82.5 x 38.5  
16 / 2.5  
0.05...2.5



IEC 60947-7-1

IEC	UL	CSA	EN 60079-7
400	300	300	
16	10	10	
2.5	AWG 30...12	AWG 26...12	
6 kV / 3			
A2 / V-0			



定格電線範囲

0.5...4 / 0.5...4  
0.5...4 / 0.5...2.5

10 / 0.6 x 3.5 mm

絶縁カバー付フェールルの2.5 mm<sup>2</sup> 細より線は圧着ツールPZ 6/5 を使用して圧着されます。

形番	梱包数	ご注文形番
ZTR 2.5/4AN	100	7920900000
ZTR 2.5/4AN BL	50	7920930000

形番	許容電流	梱包数	ご注文形番
ZQV 2.5/2	24 A	60	1608860000
ZQV 2.5/10	24 A	20	1608940000
ZAP/TW 3		50	1608800000
ZEW 35		20	9540000000
S3TL-D06-35-100		1	S3TL-D06-35-100
PS 2.3 RT		20	0180400000
SIHA 3/G20	6.3 A	25	7921560000
SIHA 3/G20/LD 10-36V		25	7921570000
SIHA 3/G20/LD 140-250V		25	7921600000
BEST		50	1833100000
BEST/DRBR	22 A	50	1878570000
BEST/D	1 A	50	1878560000
TNST	20 A	50	1833090000
DEK 5/5 MC NE WS		1000	1609801044
DEK 5/5 MM WS		800	2007110000
WS 8/5 MM WS		800	2007150000

切断レバーをSIHA 3に交換すると、ヒューズ端子台になります。

ZDTR 2.5

2.5 mm<sup>2</sup>

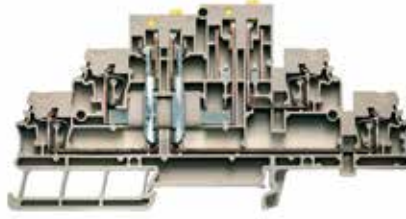

5.1 x 117 x 67  
16 / 4  
0.13...4

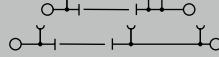

IEC 60947-7-1

IEC	UL	CSA	EN 60079-7
400	300	300	
16	10	10	
2.5	AWG 26...12	AWG 26...12	
6 kV / 3			
A2 / V-0			



定格電線範囲

0.5...4  
0.5...4 / 0.5...2.5

10 / 0.6 x 3.5 mm

絶縁カバー付フェールルの2.5 mm<sup>2</sup> 細より線は圧着ツールPZ 6/5 を使用して圧着されます。

形番	梱包数	ご注文形番
ZDTR 2.5	20	1745400000
ZDTR 2.5 BL	20	1798330000

形番	許容電流	梱包数	ご注文形番
ZQV 2.5N/2	24 A	60	1527540000
ZQV 2.5N/10	24 A	20	1527690000
AP ZDTR2.5		20	1745420000
ZEW 35		20	9540000000
S3TL-D06-35-100		1	S3TL-D06-35-100
PS 2.3 RT		20	0180400000
SIHA 2/G20 140-250V		25	9537640000
DEK 5/5 MC NE WS		1000	1609801044
DEK 5/5 MM WS		800	2007110000
WS 8/5 MM WS		800	2007150000

切断レバーをSIHA 2に交換すると(上部のみ)、ヒューズ端子台になります。

## 適合アクセサリ

### ZQVプラグイン式ショートバー（渡り金具）



端子台用のショートバー（渡り金具）はテンションクランプ技術を使用しており、使いやすく作業時間の節約につながります。

- 2～10極のショートバー（渡り金具）**ZQV 2.5**
- 2～10極のショートバー（渡り金具）**ZQV 4**
- 2～4極のショートバー（渡り金具）**ZQV 6**
- 2極のショートバー（渡り金具）（飛越し短絡接続）**ZQV 10**

これらのバージョンには、衝撃防止策が施されています。

ただし、短絡接続を使用する場合、定格電圧は400Vに低下します。400V未満の定格電圧を持つ端子台には適用されません。

#### 接点エレメントの切り離し

1つ以上（安定性および温度上昇の理由により最大60%）の接点エレメントをショートバー（渡り金具）から切り離した場合、用途に応じて端子台を迂回させ短絡接続することができます。

#### ショートバー（渡り金具）の取付けと変更

ショートバー（渡り金具）は、スムーズかつ迅速に取付けおよび変更が可能です。

- ショートバー（渡り金具）を端子台のショートバー接続口に挿入します。

ショートバー（渡り金具）を最後まで押し込みます。（ショートバー（渡り金具）が接続口から突き出ないようにしてください。）

- ドライバを使用して、ショートバー（渡り金具）を引き出して取り外します。

ショートバーはZQV用カッターなどで切断して使用することができます。ただし、3極以上でご使用ください。

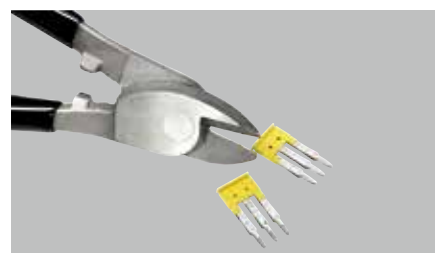
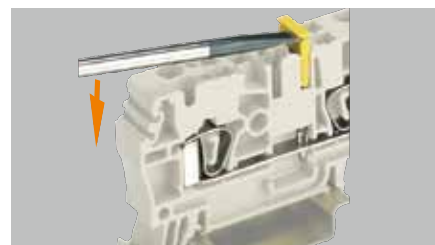
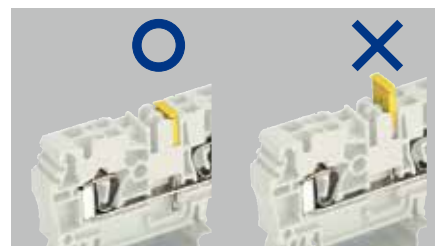

# ショートバー (渡り金具)

## ZQV 1.5

技術データ	
許容電流	A
注文データ	
2極	
3極	
4極	
5極	
6極	
7極	
8極	
9極	
10極	
20極	
24極	
備考	



ZQV 4

17.5		
形番	梱包数	ご注文形番
ZQV 1.5/2	60	1776120000
ZQV 1.5/3	60	1776130000
ZQV 1.5/4	60	1776140000
ZQV 1.5/5	20	1776150000
ZQV 1.5/10	20	1776200000
備考		

## ZQV 2.5

24		
形番	梱包数	ご注文形番
ZQV 2.5/2	60	1608860000
ZQV 2.5/3	60	1608870000
ZQV 2.5/4	60	1608880000
ZQV 2.5/5	20	1608890000
ZQV 2.5/6	20	1608900000
ZQV 2.5/7	20	1608910000
ZQV 2.5/8	20	1608920000
ZQV 2.5/9	20	1608930000
ZQV 2.5/10	20	1608940000
ZQV 2.5/20	20	1908960000
備考		

## ZQV 4

32		
形番	梱包数	ご注文形番
ZQV 4/2 GE	60	1608950000
ZQV 4/3 GE	60	1608960000
ZQV 4/4 GE	60	1608970000
ZQV 4/5 GE	20	1608980000
ZQV 4/6 GE	20	1608990000
ZQV 4/7 GE	20	1609000000
ZQV 4/8 GE	20	1609010000
ZQV 4/9 GE	20	1609020000
ZQV 4/10 GE	20	1609030000
ZQV 4/20 GE	20	1909010000
備考		

## ZQV 6

技術データ	
許容電流	A
注文データ	
2極	
3極	
4極	
5極	
6極	
7極	
8極	
9極	
10極	
20極	
24極	
備考	

41		
形番	梱包数	ご注文形番
ZQV 6/2 GE	60	1627850000
ZQV 6/3 GE	60	1627860000
ZQV 6/4 GE	60	1627870000
ZQV 6/24 GE	10	1908990000
備考		

## ZQV 10/2

57		
形番	梱包数	ご注文形番
ZQV 10/2	25	1739680000
備考		

## ZQV 16/2

76		
形番	梱包数	ご注文形番
ZQV 16/2	25	1739690000
備考		

## ZQV 35/2

技術データ	
許容電流	A
注文データ	
2極	
3極	
4極	
5極	
6極	
7極	
8極	
9極	
10極	
20極	
24極	
備考	

125		
形番	梱包数	ご注文形番
ZQV 35/2	10	1739700000
備考		

Klippon Connect テンションクランプ式 Zシリーズ

# ZEI 電流供給端子台

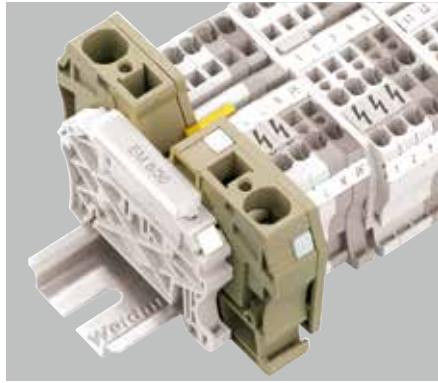

分離板



左側および右側で可能な出力



ZEI 6電流供給端子台は、最大10 mm<sup>2</sup>、ZEI 16電流供給端子台は、最大25 mm<sup>2</sup>の断面積の電線に対する、電流供給に使用できます。標準短絡接続により、断面積が小さい任意の数の端子台に電流を分配します。

右下の表は、供給ポイントでの電流分配オプションと、対応する短絡接続および最大電流を示します。

出力オプションと対応する短絡接続

電流供給用端子台	出力端子台	ショートバー (渡り金具)	電流供給 (図1)	電流供給 (図3)	
ZEI 16	ZDU 2.5	ZQV 2.5	●	●	
	ZDU 2.5 3AN	ZQV 2.5	●	●	
	ZDU 2.5 4AN	ZQV 2.5	●	●	
	ZDU 2.5 N	ZQV 2.5	●	●	
	ZDU 2.5 N/3AN	ZQV 2.5	●	●	
	ZDU 2.5N /4AN	ZQV 2.5	●	●	
	ZDU 4	ZQV 4	●	●	
	ZDU 4 3AN	ZQV 4	●	● <sup>1)</sup>	
	ZDU 4 4AN	ZQV 4	●	● <sup>1)</sup>	
	ZDU 6	ZQV 6	●	●	
	ZDU 6 3AN	ZQV 6	●	●	
	ZTR 2.5	ZQV 2.5	● <sup>2)</sup>	● <sup>2)</sup>	
	ZTR 2.5 3AN	ZQV 2.5	● <sup>2)</sup>	● <sup>2)</sup>	
ZTR 2.5 4AN	ZQV 2.5	●	●		
電流供給用端子台	出力端子台	ショートバー (渡り金具)	電流供給 (図1)	電流供給 (図3)	
	ZEI 6	ZDU 1.5	ZQV 1.5	●	●
		ZDU 1.5 3AN	ZQV 1.5	●	●
ZDU 1.5 4AN		ZQV 1.5	●	●	

1) IEPL (1859570000) (特殊プレート)を合わせて使用の場合 2) QVAR (1836370000) (特殊端子台)を合わせて使用の場合  
詳細については、オンラインカタログ(<http://catalog.weidmueller.com>)をご覧ください。

図1



$$I_{max} = \sum I_n (\text{left})$$

図2

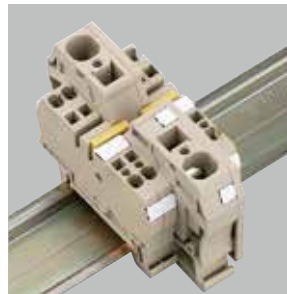

$$I_{max} = \sum I_n (\text{left}) + \sum I_n (\text{right})$$

図3

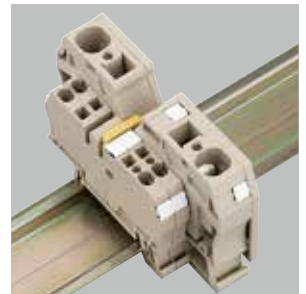

$$I_{max} = \sum I_n (\text{right})$$

### 最大許容電流値 (ZEI16の場合)

電流供給用端子台 (最大電流)	ショートバー (渡り金具) (*4) (最大電流)	ZEI最大許容電流値 (*2)
$\sum I_n (\text{left})$ または $\sum I_n (\text{right})$		$I_{max}$
ZDU 2.5 (24 A) (*1)	ZQV 2.5 (24 A) (*1)	76 A (48 A) (*3)
ZDU 2.5/4AN (24 A) (*1)	ZQV 2.5 (24 A) (*1)	76 A (48 A) (*3)
ZDU 4 (32 A) (*1)	ZQV 4 (32 A) (*1)	76 A (64 A) (*3)
ZDU 6 (41 A) (*1)	ZQV 6 (41 A) (*1)	76 A (82 A) (*3)

\*1) 単体の最大許容電流値  
\*2) ZEI の最大許容電流値  
\*3) 電流供給用端子台の最大電流の合計値  
\*4) 複数の端子台を連結して使用する場合は、ショートバー (渡り金具) の最大許容電流値以下となるようにご使用ください。





## 標準端子台を使用した電流供給

IEC 60204-1およびIEC 60439-1によると、分電盤や制御盤の電線を減らす際に、電線の保護装置は電流供給側から最大3 m離れたところに設置することができ、電流供給側の先端部分に配置する必要はありません。

左側の電流供給  
図1



右側の電流供給  
図2



電流供給オプションに対応する短絡接続

電流供給端子台		左側(図1)													
		2.5 mm <sup>2</sup>							4 mm <sup>2</sup>			6 mm <sup>2</sup>			
出力端子台		ZDU	ZDU 3AN	ZDU 4AN	ZDU N	ZDU N/3AN	ZDU N/4AN	ZTR	ZTR 3AN	ZTR 4AN	ZDU	ZDU 3AN	ZDU 4AN	ZDU	ZDU 3AN
1.5 mm <sup>2</sup>	ZDU	● <sup>1)</sup>		● <sup>1)</sup>						● <sup>1)</sup>					
	ZDU 3AN	●		● <sup>1)</sup>						● <sup>1)</sup>					
	ZDU 4AN	●		● <sup>1)</sup>						● <sup>1)</sup>					
2.5 mm <sup>2</sup>	ZDU										●	● <sup>1)</sup>	● <sup>1)</sup>	● <sup>3)</sup>	● <sup>1)</sup>
	ZDU 3AN										● <sup>2)</sup>	● <sup>2)</sup>	● <sup>2)</sup>	● <sup>2)</sup>	● <sup>2)</sup>
	ZDU 4AN										●	● <sup>1)</sup>	● <sup>1)</sup>	●	● <sup>1)</sup>
	ZDU N										●	● <sup>1)</sup>	● <sup>1)</sup>	●	● <sup>1)</sup>
	ZDU N/3AN										● <sup>2)</sup>	● <sup>2)</sup>	● <sup>2)</sup>	● <sup>2)</sup>	● <sup>2)</sup>
	ZDU N/4AN										●	● <sup>1)</sup>	● <sup>1)</sup>	●	● <sup>1)</sup>
	ZTR										● <sup>2)</sup>	● <sup>2)</sup>	● <sup>2)</sup>	● <sup>2)</sup>	● <sup>2)</sup>
ZTR 3AN										● <sup>2)</sup>	● <sup>2)</sup>	● <sup>2)</sup>	● <sup>2)</sup>	● <sup>2)</sup>	
ZTR 4AN										●	●	● <sup>1)</sup>	●	● <sup>1)</sup>	
4 mm <sup>2</sup>	ZDU													●	●
	ZDU 3AN													●	●
	ZDU 4AN													●	●

電流供給端子台		右側(図2)													
		2.5 mm <sup>2</sup>							4 mm <sup>2</sup>			6 mm <sup>2</sup>			
出力端子台		ZDU	ZDU 3AN	ZDU 4AN	ZDU N	ZDU N/3AN	ZDU N/4AN	ZTR	ZTR 3AN	ZTR 4AN	ZDU	ZDU 3AN	ZDU 4AN	ZDU	ZDU 3AN
1.5 mm <sup>2</sup>	ZDU	●	● <sup>2)</sup>					● <sup>2)</sup>	● <sup>2)</sup>					●	●
	ZDU 3AN	●	● <sup>2)</sup>					● <sup>2)</sup>	● <sup>2)</sup>					●	●
	ZDU 4AN	● <sup>1)</sup>	● <sup>2)</sup>					● <sup>2)</sup>	● <sup>2)</sup>					● <sup>1)</sup>	●
2.5 mm <sup>2</sup>	ZDU										●	●	●	● <sup>3)</sup>	●
	ZDU 3AN										● <sup>2)</sup>	● <sup>2)</sup>	● <sup>2)</sup>	● <sup>2)</sup>	● <sup>2)</sup>
	ZDU 4AN										● <sup>1)</sup>	● <sup>1)</sup>	● <sup>1)</sup>	● <sup>1)</sup>	● <sup>1)</sup>
	ZDU N										●	●	●	●	●
	ZDU N/3AN										● <sup>2)</sup>	● <sup>2)</sup>	● <sup>2)</sup>	● <sup>2)</sup>	● <sup>2)</sup>
	ZDU N/4AN										● <sup>1)</sup>	● <sup>1)</sup>	● <sup>1)</sup>	● <sup>1)</sup>	● <sup>1)</sup>
	ZTR										● <sup>2)</sup>	● <sup>2)</sup>	● <sup>2)</sup>	● <sup>2)</sup>	● <sup>2)</sup>
ZTR 3AN										● <sup>2)</sup>	● <sup>2)</sup>	● <sup>2)</sup>	● <sup>2)</sup>	● <sup>2)</sup>	
ZTR 4AN										● <sup>1)</sup>	● <sup>1)</sup>	● <sup>1)</sup>	● <sup>1)</sup>	●	
4 mm <sup>2</sup>	ZDU													●	●
	ZDU 3AN													●	●
	ZDU 4AN													●	●

1) IEPL (1859570000) (特殊プレート)を合わせて使用の場合

2) QVAR (1836370000) (特殊端子台)を合わせて使用の場合

3) 最小断面積での最大許容電流値:

- ZDU 6 with ZQV 2.5/3 on ZDU 2.5 : 55A

- ZDU 6 with ZQV 2.5/4 on ZDU 2.5 : 57 A

詳細については、オンラインカタログ(<http://catalog.weidmueller.com>)をご覧ください。

可能な組み合わせ

1つのショートバー接続口



2つのショートバー接続口



端子台とショートバーの組合せで可能な短絡接続

端子台タイプ (標準)	断面積 (mm <sup>2</sup> )	ショートバー (渡り金具)	標準 短絡接続	隣接 短絡接続	飛越し 短絡接続	チェーンブリッジ 短絡接続	並列飛越し 短絡接続	並列延長 短絡接続
ZDU 1.5 ..	1.5	ZQV 1.5	●	●	●			
ZDK 1.5	1.5	ZQV 1.5	●	●	●			
ZDK 1.5 V	1.5	ZQV 1.5	●	●	●	上段は短絡接続不可		
ZDK 1.5 DU-PE	1.5	ZQV 1.5	●	●	●	下段は短絡接続不可		
ZRV 1.5 ...	1.5	ZQV 1.5	●	●	●			
ZDU 2.5	2.5	ZQV 2.5	●	●	●	●	●	●
ZDU 2.5 / 3 AN	2.5	ZQV 2.5	●	●	●			
ZDU 2.5 / 4 AN	2.5	ZQV 2.5	●	●	●			
ZDU 2.5N ...	2.5	ZQV 2.5	●	●	●	●	●	●
ZDUA 2.5-2 ...	2.5	ZQV 2.5N	●	●	●			
ZDK 2.5 ...	2.5	ZQV 2.5	●	●	●			
ZDK 2.5 ... PE	2.5	ZQV 2.5	●	●	●	下段は短絡接続不可		
ZDK 2.5-2 ...	2.5	ZQV 2.5	●	●	●			
ZDKPE 2.5-2/ ...	2.5	ZQV 2.5	●	●	●			
ZDLD 2.5 ...	2.5	ZQV 2.5	●	●	●			
ZVLD 2.5	2.5	ZQV 2.5	●	●	●			
ZTR 2.5 ...	2.5	ZQV 2.5	●	●	●			
ZTR 2.5-2	2.5	ZQV 2.5	●	●	●	●	●	●
ZTTR 2.5	2.5	ZQV 2.5N	●	●	●	●	●	●
ZDTR 2.5	2.5	ZQV 2.5N	●	●	●			
ZSI 2.5	2.5	ZQV 6	●	●	●			
ZSI 2.5 2x2AN	2.5	ZQV 4	●	●	●			
ZSI 2.5/2	2.5	ZQV 2.5	●	●	●			
ZT 2.5 ...	2.5	ZQV 2.5N	●	●	●	●	●	●
ZT 2.5/4AN/4	2.5	ZQV 2.5N	●	●	●			
ZP 2.5 ... QV	2.5	ZQV 2.5N	●	●	●			
ZRV 2.5 ...	2.5	ZQV 2.5/...	●	●	●			
ZDU 4 ...	4		●	●	●			
ZDK 4-2 ...	4		●	●	●			
ZDK 4-2 V	4		●	●	●	上段は短絡接続不可		
ZDK 4-2 ... PE	4		●	●	●	下段は短絡接続不可		
ZT 4 ...	4		●	●	●	●	●	●
ZDU 6	6		●	●	●			
ZDU 6-2 ...	6		●	●	●			
ZSI 6-2 ...	6		●	●	●			
ZTR 6-2	6		●	●	●			
ZDU 10 ...	10		●			●		
ZPE 10 ...	10		●			●		
ZDU 16	16		●			●		
ZPE 16	16		●			●		
ZDU 35	35		●			●		
ZPE 35	35		●			●		

# テストアダプタ

ZTAスナップ式テストアダプタは端子台1極ごとに使用されます。さらに、測定用にテストアダプタストリップとしても使用できます。テストアダプタは端子台に簡単に取り付けられ、通電中のバスバーと信頼性の高い接続を実現します。



ZTA 1

## ZTA 1

端子台の幅5.1mm

寸法	
幅/長さ/高さ	mm
被覆剥き長さ	mm
定格データ	
定格電圧	V
定格電流	A
定格電線断面積	mm <sup>2</sup>
接続電線 (H05V/H07V)	
単線 / より線	mm <sup>2</sup>
細より線 / フェルール付より線	mm <sup>2</sup>
注文データ	
1極 / 始端用 スナップ式ベグ付	
備考	

5.1 / / 31.5		
6		
9		
1.5		
0.5...1.5		
0.5...1.5		
形番	梱包数	ご注文形番
ZTA 1	25	1609040000
ZTA 1/ZA	25	1609050000

## ZTA 2

端子台の幅6.1mm

6.1 / / 31.5		
6		
9		
1.5		
0.5...1.5		
0.5...1.5		
形番	梱包数	ご注文形番
ZTA 2 ZDU4	25	1609060000
ZTA 2/ZA ZDU4	25	1609070000

## ZTA 3

端子台の幅8.1mm

8.1 / / 31.5		
6		
9		
1.5		
0.5...1.5		
0.5...1.5		
形番	梱包数	ご注文形番
ZTA 3 ZDU6	25	1654050000

## ZTA 4

端子台の幅5.1mm

寸法	
幅/長さ/高さ	mm
被覆剥き長さ	mm
定格データ	
定格電圧	V
定格電流	A
定格電線断面積	mm <sup>2</sup>
接続電線 (H05V/H07V)	
単線 / より線	mm <sup>2</sup>
細より線 / フェルール付より線	mm <sup>2</sup>
注文データ	
1極 / 始端用 スナップ式ベグ付	
備考	

5.1 / / 31		
10		
11		
1.5		
0.5...1.5		
0.5...1.5		
形番	梱包数	ご注文形番
ZTA 4	25	1688110000

## ZTA 6

端子台の幅6.1mm

寸法	
幅/長さ/高さ	mm
被覆剥き長さ	mm
定格データ	
定格電圧	V
定格電流	A
定格電線断面積	mm <sup>2</sup>
接続電線 (H05V/H07V)	
単線 / より線	mm <sup>2</sup>
細より線 / フェルール付より線	mm <sup>2</sup>
注文データ	
1極 / 始端用 スナップ式ベグ付	
備考	

6.1 / / 31.5		
6		
17.5		
1.5		
0.5...1.5		
0.75...1.5		
形番	梱包数	ご注文形番
ZTA 6/ZA	25	1780660000

## ZTA 7

端子台の幅8.1mm

8.1 / / 31.5		
6		
9		
1.5		
0.5...1.5		
0.5...1.5		
形番	梱包数	ご注文形番
ZTA 7/ZA	25	1780670000

## ZTA ZT2.5

端子台の幅5.1mm

5.1 / / 20		
10		
17.5		
1		
0.5...1		
0.5...1		
形番	梱包数	ご注文形番
ZTA ZT2.5	25	1827080000
ZTA ZT2.5/ZA	25	1847600000

# 止め金具

ZEW 35/2



ZEW 35



寸法	
幅/長さ/高さ	mm
最低使用温度	-50 °C
最高使用温度	100 °C
材質	Wemid
難燃性 (UL 94)	V-2
注文データ	
ページ	ページ
備考	

幅/長さ/高さ	8 / 55 / 40	
最低使用温度	-50 °C	
最高使用温度	100 °C	
材質	Wemid	
難燃性 (UL 94)	V-2	
形番	梱包数	ご注文形番
ZEW 35/2	20	8630740000
ワンタッチ取付タイプ		

幅/長さ/高さ	6 / 55 / 40	
最低使用温度	-50 °C	
最高使用温度	100 °C	
材質	Wemid	
難燃性 (UL 94)	V-2	
形番	梱包数	ご注文形番
ZEW 35	20	9540000000
ワンタッチ取付タイプ		



## 信頼性の高い接続（ねじ式）

長年の実績に裏づけされた信頼性の高い確実な接続

Klippon Connect スクリューランプ式 Wシリーズは、あらゆる盤要件に対して安全性の高い接続を保証します。UL1059で要求される同じサイズの電線をひとつの電線接続に2本同時に接続が可能です。また、ねじ式タイプと差込タイプのショートバー（渡り金具）が選択でき、ユーザの盤設計を柔軟にサポートします。

ねじ式端子台は安定性や機能性に優れた確立された接続技術で今もなお、端子台のスタンダードとして使用されています。



Klippon Connect スクリューランプ式 Wシリーズ

### 柔軟性

- 端子台レールへの取付けや取外しはどちらの方向からでも可能

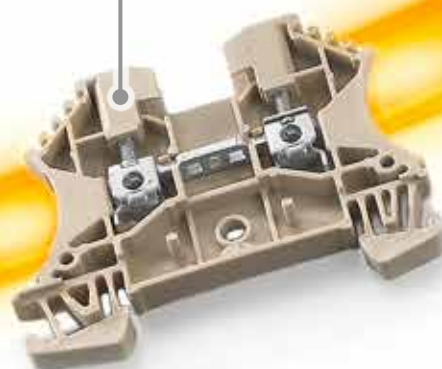



**作業時間短縮**

- 電線接続部が開いた状態で出荷されるため、素早い取付けが可能
- 2.5～10mm<sup>2</sup> 用端子台は同じ形状でデザインされている為、エンドプレートなどのアクセサリをシリーズ内で共通使用可能

**省スペース**

- コンパクトモデルは盤内のスペース削減に貢献
- 同じサイズの電線をひとつのクランプに2本同時に接続可能

**安全性**

- 独自の緩み防止構造を持つ電線接続部は、温度変化などによる緩みを防止
- 過酷なアプリケーションでも信頼性の高い接続を提供する優れた耐振動性
- 導通性に優れた銅製電流板と強力な電線保持力を生み出す電線接続部
- 精密な電線接続部と電流板により細い電線でも確実に接続可能



Klippon Connect スクリュークランプ式 Wシリーズ

## Klippon Connect スクリュークランプ式 Wシリーズ

スクリュークランプ技術を使用した端子台の信頼性は既に認知されており、多様性や柔軟性を求めるより幅広い各種盤に使用できます。

**幅広い電線接続範囲と豊富なバリエーション：**

Wシリーズの標準端子台は断面積が0.05～150mm<sup>2</sup>の電線に対応し、パネルの省スペース化に役立ちます。また、2.5～10mm<sup>2</sup>用端子台は、側面が共通サイズのため、エンドプレートなどのアクセサリをシリーズ内で共通使用できます。



## 標準端子台

幅/長さ/高さ	mm
最大電流/最大接続電線サイズ	A/mm <sup>2</sup>
接続電線範囲	mm <sup>2</sup>

回路図の詳細については259頁をご覧ください。

### 技術データ

定格データ	
定格電圧	V
定格電流	A
定格電線断面積	mm <sup>2</sup>
インパルス耐電圧 / 汚染度	
プラグゲージ (IEC 60947-1) / 難燃性 (UL 94)	
認証 (防爆関連規格にも多数対応していますので詳細はオンラインカタログをご覧ください。)	

接続電線 (H05V/H07V)	
単線 / より線	mm <sup>2</sup>
細より線 / フェール付より線	mm <sup>2</sup>
締付トルク / クランプねじ	Nm
被覆剥き長さ* / ドライバ刃先サイズ	mm/-
同一電線径2本接続時 (H05V/H07V)	
単線 / より線	mm <sup>2</sup>
細より線 / フェール付より線	mm <sup>2</sup>

備考	
*フェールの場合は導電部長さ (L2、246頁~参照) を指します。	

### 注文データ

本体	
	ページ
	ブルー
備考	
他のカラーバリエーションをご希望の場合はお問い合わせください。	

### 適合アクセサリ

ショートバー (渡り金具)	
	▶196頁
2極	
10極	
ねじ式ショートバー (渡り金具)	
	▶200頁
2極	
10極	
エンドプレート / 分離板	
	ページ
	ブルー
	ページ
	ブルー
止め金具	
	▶202頁
	ページ
テストアダプタ	
	▶202頁
	標準
	スナップ式ベグ付
端子カバー	
	警告用マーク付
	無地、ホワイト
	無地、イエロー
端子台マーカ	
	▶226頁

DINレールについては244頁、フェールについては246頁~をご覧ください。

## WDU 1.5/ZZ 1.5 mm<sup>2</sup>



5.1 x 60 x 46.5
23 / 2.5
0.13...2.5



IEC 60947-7-1 Ex eb II C Gb II 2 G D

IEC	UL	CSA	EN 60079-7
800	300	300	550
17.5	25	10	17.5
1.5	AWG 26...12	AWG 26...12	2.5 mm <sup>2</sup>

8 kV / 3 A1 / V-0

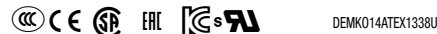

DEMKO14ATEX1338U

定格電線範囲	追加接続
0.5...2.5 / 0.5...2.5	
0.5...1.5 / 0.5...1.5	
0.4...0.6 / (M 2.5)	
7 / 0.6 x 3.5 mm	
0.5...2.5	
0.5...1 / 0.5...0.75	

WQVショートバー (渡り金具) 使用時は、端子台の最大許容電流 (23 A) に注意してください。

形番	梱包数	ご注文形番
WDU 1.5/ZZ	100	1031400000
WDU 1.5/ZZ BL	100	1031480000

形番	許容電流	梱包数	ご注文形番
ZQV 2.5N/2	24 A	60	1527540000
ZQV 2.5N/10	24 A	20	1527690000
WQV 2.5/2	32 A	50	1053660000
WQV 2.5/10	32 A	20	1054460000
WAP 2.5-10	50	1050000000	
WAP 2.5-10 BL	50	1050080000	
WAP 16+35 WTW 2.5-10	20	1050100000	
WAP 16+35 WTW 2.5-10 BL	20	1050180000	
WEW 35/2	50	1061200000	
WTA 2 WDU2.5-10	6 A	25	1632320000
WTA 2/ZA WDU2.5-10	6 A	25	1632330000
WAD 4 GE BED	50	1072000000	
WAD 4 WS	50	1072100000	
DEK 5/5 MC NE WS	1000	1609801044	
WS 12/5 MC NE WS	720	1609860000	
DEK 5/5 MM WS	800	2007110000	
WS 8/5 MM WS	800	2007150000	

ショートバー (渡り金具) およびテストプラグについては、Wシリーズの「適合アクセサリ」のページをご覧ください。

## WDU 2.5 2.5 mm<sup>2</sup>



5.1 x 60 x 46.5
32 / 4
0.05...4

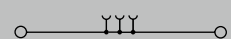

IEC 60947-7-1 Ex eb II C Gb II 2 G D

IEC	UL	CSA	EN 60079-7
800	600	600	690
24	25	20	24
2.5	AWG 30...12	AWG 26...12	2.5 mm <sup>2</sup>

8 kV / 3 A3 / V-0



DEMKO14ATEX1338U

定格電線範囲	追加接続
0.5...4 / 0.5...4	
0.5...4 / 0.5...2.5	
0.4...0.8 / (M 2.5)	
10 / 0.6 x 3.5 mm	
0.5...1.5	
0.5...1.5 / 0.5...1.5	

絶縁カバー付フェールの2.5 mm<sup>2</sup>電線は、直径に対して最適化された絶縁カバー (ご注文形番:1333100000、梱包数500) でのみ圧着可能です。

形番	梱包数	ご注文形番
WDU 2.5	100	1020000000
WDU 2.5 BL	100	1020080000

形番	許容電流	梱包数	ご注文形番
ZQV 2.5N/2	24 A	60	1527540000
ZQV 2.5N/10	24 A	20	1527690000
WQV 2.5/2	32 A	50	1053660000
WQV 2.5/10	32 A	20	1054460000
WAP 2.5-10	50	1050000000	
WAP 2.5-10 BL	50	1050080000	
WAP 16+35 WTW 2.5-10	20	1050100000	
WAP 16+35 WTW 2.5-10 BL	20	1050180000	
WEW 35/2	50	1061200000	
WTA 2 WDU2.5-10	6 A	25	1632320000
WTA 2/ZA WDU2.5-10	6 A	25	1632330000
WAD 5 MC NE WS	48	1112910000	
WAD 5 MC NE GE	48	1112920000	
DEK 5/5 MC NE WS	1000	1609801044	
WS 12/5 MC NE WS	720	1609860000	
DEK 5/5 MM WS	800	2007110000	
WS 8/5 MM WS	800	2007150000	

WQBを使用時は、必ず2.5mm<sup>2</sup>までにご覧ください。シールドバスLS 2.8 1056400000を使用時は、400 Vのみとなります。

WDU 2.5N

2.5 mm<sup>2</sup>



5.1 x 44 x 37  
32 / 4  
0.05...4

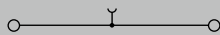

IEC 60947-7-1 Ex eb II C Gb **Ex** II 2 G D

IEC	UL	CSA	EN 60079-7
500	300	300	352
24	20	20	24
2.5	AWG 22...12	AWG 26...12	2.5 mm <sup>2</sup>

6 kV / 3  
A3 / V-0

CE ENEC ERI KEUR IECs ULcs NEMA 250V 1000V DEMKO14ATEX1338U

定格電線範囲 追加接続

0.5...4 / 1.5...4
0.5...4 / 0.5...2.5
0.4...0.6 / (M 2.5)
10 / 0.6 x 3.5 mm
0.5...1.5
0.5...1.5 / 0.5...1.5

絶縁カバー付フェーリングの2.5mm<sup>2</sup>電線は、直径に対して最適化された絶縁カバー(ご注文番号:1333100000、梱包数500)でのみ装着可能です。

形番	梱包数	ご注文形番
WDU 2.5N	100	1023700000
WDU 2.5N BL	100	1023780000

形番	許容電流	梱包数	ご注文形番
WQV 2.5/2	32 A	50	1053660000
WQV 2.5/10	32 A	20	1054460000
WAP WDU2.5N/4N		50	1060000000
WAP WDU2.5N/4N BL		50	1060080000
EW 35		50	0383560000
WTA 1 WDU1.5	6 A	25	1632290000
WTA 1/ZA WDU1.5	6 A	25	1632300000
WAD 4 GE BED		50	1072000000
WAD 4 WS		50	1072100000
DEK 5/5 MC NE WS		1000	1609801044
WS 12/5 MC NE WS		720	1609860000
DEK 5/5 MM WS		800	2007110000
WS 8/5 MM WS		800	2007150000

ショートバー(渡り金具)およびテストプラグについては、Wシリーズの「適合アクセサリ」のページをご覧ください。

WDU 4

4 mm<sup>2</sup>



6.1 x 60 x 46.5  
41 / 6  
0.13...6

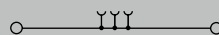

IEC 60947-7-1 Ex eb II C Gb **Ex** II 2 G D

IEC	UL	CSA	EN 60079-7
800	600	600	690
32	35	35	32
4	AWG 26...10	AWG 26...10	4 mm <sup>2</sup>

8 kV / 3  
A4 / V-0

CE ENEC ERI KEUR IECs ULcs NEMA 250V 1000V DEMKO14ATEX1338U

定格電線範囲 追加接続

0.5...6 / 1.5...6
0.5...6 / 0.5...4
/ (M 3)
10 / 0.6 x 3.5 mm
0.5...2.5
0.5...1.5 / 0.5...1.5

ZOVショートバー(渡り金具)使用時の定格電圧は400 Vです。WQV使用時は、端子台の最大許容電流(41 A)に注意してください。

形番	梱包数	ご注文形番
WDU 4	100	1020100000
WDU 4 BL	100	1020180000

1000 VDCでテスト済み。ショートバー(渡り金具)使用時の定格電圧は400 Vです。

形番	許容電流	梱包数	ご注文形番
ZQV 4N/2	32 A	60	1527930000
ZQV 4N/10	32 A	20	1528090000
WQV 4/2	41 A	50	1051960000
WQV 4/10	41 A	20	1052060000
WAP 2.5-10		50	1050000000
WAP 2.5-10 BL		50	1050080000
WAP 16+35 WTW 2.5-10		20	1050100000
WAP 16+35 WTW 2.5-10 BL		20	1050180000
WEW 35/2		50	1061200000
WTA 3 WDU4	6 A	25	1632350000
WTA 3/ZA WDU4	6 A	25	1632360000
WAD 5 MC NE WS		48	1112910000
WAD 5 MC NE GE		48	1112920000
WS 12/6 MC NE WS		600	1609900000
DEK 5/6 MM WS		600	2007120000

ショートバー(渡り金具)およびテストプラグについては、Wシリーズの「適合アクセサリ」のページをご覧ください。シールドバスLS 2.8 1056400000を使用時は、400 Vのみとなります。

Klippon Connect スクリューランプ式 Wシリーズ

WDU 4N

4 mm<sup>2</sup>



幅/長さ/高さ	mm
最大電流/最大接続電線サイズ	A/mm <sup>2</sup>
接続電線範囲	mm <sup>2</sup>

回路図の詳細については259頁をご覧ください。

技術データ

定格データ	
定格電圧	V
定格電流	A
定格電線断面積	mm <sup>2</sup>

インパルス耐電圧 / 汚染度  
 プラグゲージ (IEC 60947-1) / 難燃性 (UL 94)  
 認証 (防爆関連規格にも多数対応していますので  
 詳細はオンラインカタログをご覧ください。)

接続電線 (H05V/H07V)	
単線 / より線	mm <sup>2</sup>
細より線 / フェルール付より線	mm <sup>2</sup>
締付トルク / クランプねじ	Nm
被覆剥き長さ* / ドライバ刃先サイズ	mm/-
同一電線径2本接続時 (H05V/H07V)	
単線 / より線	mm <sup>2</sup>
細より線 / フェルール付より線	mm <sup>2</sup>

備考  
 \*フェルールの場合は導電部長さ (L2、246頁~参照) を指します。

注文データ

本体	
	ページ
	ブルー
備考	
他のカラーバリエーションをご希望の場合はお問い合わせください。	

適合アクセサリ

ショートバー (渡り金具)		▶ 196頁
	2極	
	10極	
エンドプレート / 分離板		
	ページ	
	ブルー	
止め金具		▶ 202頁
	ページ	
テストアダプタ		▶ 202頁
	標準	
	スナップ式ベグ付	
端子カバー		
	警告用マーク付	
	無地、ホワイト	
端子台マーカ		▶ 226頁

6.1 x 44 x 37.7	
39 / 6	
0.13...6	

IEC 60947-7-1 Ex eb II C Gb II 2 G D

IEC	UL	CSA	EN 60079-7
500	300	300	352
32	10	10	31
4	AWG 26...10	AWG 26...10	4 mm <sup>2</sup>
6 kV / 3			
A4 / V-0			

DEMKO14ATEX1338U

定格電線範囲	
0.5...6 / 1.5...6	
0.5...4 / 0.5...4	
0.5...1 / (M 3)	
11 / 0.6 x 3.5 mm	

形番	梱包数	ご注文形番
WDU 4N	100	1042600000
WDU 4N BL	100	1042680000

形番	許容電流	梱包数	ご注文形番
ZQV 4N/2	32 A	60	1527930000
ZQV 4N/10	32 A	20	1528090000
WAP WDU2.5N/4N		50	1060000000
WAP WDU2.5N/4N BL		50	1060080000
WEW 35/2		50	1061200000
WTA 1 WDU1.5	6 A	25	1632290000
WTA 1/ZA WDU1.5	6 A	25	1632300000
WAD 4 GE BED		50	1072000000
WAD 4 WS		50	1072100000
DEK 5/6 MC NE WS		1000	1609820000
WS 12/6 MC NE WS		600	1609900000
DEK 5/6 MM WS		600	2007120000

DINレールについては244頁、フェルールについては246頁~をご覧ください。

ショートバー (渡り金具) については、Wシリーズの「適合アクセサリ」のページをご覧ください。

Klippon Connect スクリューランプ式 Wシリーズ

WDU 6 6 mm<sup>2</sup>



幅/長さ/高さ	mm
最大電流/最大接続電線サイズ	A/mm <sup>2</sup>
接続電線範囲	mm <sup>2</sup>

回路図の詳細については259頁をご覧ください。

7.9 x 60 x 46.5	
57 / 10	
0.22...10	

技術データ

定格データ	
定格電圧	V
定格電流	A
定格電線断面積	mm <sup>2</sup>
インパルス耐電圧 / 汚染度	
プラグゲージ (IEC 60947-1) / 難燃性 (UL 94)	
認証 (防爆関連規格にも多数対応していますので 詳細はオンラインカタログをご覧ください。)	

IEC 60947-7-1 Ex eb II C Gb II 2 G D

IEC	UL	CSA	EN 60079-7
800	600	600	690
41	50	50	41
6	AWG 22...8	AWG 22...8	6 mm <sup>2</sup>
8 kV / 3			
A5 / V-0			

接続電線 (H05V/H07V)	
単線 / より線	mm <sup>2</sup>
細より線 / フェール付より線	mm <sup>2</sup>
締付トルク / クランプねじ	Nm
被覆剥き長さ* / ドライバ刃先サイズ	mm/-
同一電線径2本接続時 (H05V/H07V)	
単線 / より線	mm <sup>2</sup>
細より線 / フェール付より線	mm <sup>2</sup>

定格電線範囲	
0.5...10 / 1.5...10	
0.5...10 / 0.5...6	
0.8...1.6 / (M 3.5)	
12 / 0.8 x 4.0 mm	
0.5...2.5	
0.5...2.5 / 0.5...2.5	

WQV使用時は、端子台の最大許容電流 (57 A) に注意してください。  
H07V...10およびAWG 8の電線接続の締付トルクは1.4~1.6 Nmです。

備考  
\*フェールの場合は導電部長さ (L2、246頁~参照) を指します。

注文データ

本体	
	ページ
	ブルー
備考	

形番	梱包数	ご注文形番
WDU 6	100	1020200000
WDU 6 BL	100	1020280000
1000 VDCでテスト済み。		

適合アクセサリ

ねじ式ショートバー (渡り金具)	▶ 200頁
	2極
	10極
エンドプレート / 分離板	ページ
	ブルー
	ページ
	ブルー
止め金具	▶ 202頁
	ページ
テストアダプタ	▶ 202頁
	標準
端子カバー	無地、イエロー
	無地、ホワイト
端子台マーカ	▶ 226頁

形番	許容電流	梱包数	ご注文形番
WQV 6/2	57 A	50	1052360000
WQV 6/10	57 A	20	1052260000
WAP 2.5-10		50	1050000000
WAP 2.5-10 BL		50	1050080000
WAP 16+35 WTW 2.5-10		20	1050100000
WAP 16+35 WTW 2.5-10 BL		20	1050180000
WEW 35/2		50	1061200000
WTA 3 WDU4	6 A	25	1632350000
WAD 8 MC NE GE		48	1112950000
WAD 8 MC NE WS		48	1112940000
DEK 5/8 MC NE WS		800	1856740000
WS 12/6.5 MC NE WS		540	1609920000
DEK 5/8 MM WS		500	2007130000
WS 8/8 MM WS		500	2007170000

DINレールについては244頁、フェールについては246頁~をご覧ください。

ショートバー (渡り金具) およびテストプラグについては、Wシリーズの「適合アクセサリ」のページをご覧ください。シールドバネSLS 2.8 1056400000を使用時は、400 Vのみとなります。

Klippon Connect スクリューランプ式 Wシリーズ

WDU 10 10 mm<sup>2</sup>



幅/長さ/高さ	mm
最大電流/最大接続電線サイズ	A/mm <sup>2</sup>
接続電線範囲	mm <sup>2</sup>

回路図の詳細については259頁をご覧ください。

技術データ

<b>定格データ</b>	
定格電圧	V
定格電流	A
定格電線断面積	mm <sup>2</sup>

インパルス耐電圧 / 汚染度  
 プラグゲージ (IEC 60947-1) / 難燃性 (UL 94)  
 認証 (防爆関連規格にも多数対応していますので  
 詳細はオンラインカタログをご覧ください。)

<b>接続電線 (H05V/H07V)</b>	
単線 / より線	mm <sup>2</sup>
細より線 / フェール付より線	mm <sup>2</sup>
締付トルク / クランプねじ	Nm
被覆剥き長さ* / ドライバ刃先サイズ	mm/-
<b>同一電線径2本接続時 (H05V/H07V)</b>	
単線 / より線	mm <sup>2</sup>
細より線 / フェール付より線	mm <sup>2</sup>

**備考**  
 \*フェールの場合は導電部長さ (L2、246頁~参照) を指します。

注文データ

<b>本体</b>	
	ページ
	ブルー
<b>備考</b>	

適合アクセサリ

<b>ねじ式ショートバー (渡り金具)</b>	▶ 200頁
	2極
	10極
<b>エンドプレート / 分離板</b>	ページ
	ブルー
	ページ
	ブルー
<b>止め金具</b>	▶ 202頁
	ページ
<b>テストアダプタ</b>	▶ 202頁
	標準
<b>端子カバー</b>	
	無地、イエロー
	無地、ホワイト
<b>端子台マーカ</b>	▶ 226頁

9.9 x 60 x 46.5	
<b>76 / 16</b>	
<b>1.31...16</b>	

IEC 60947-7-1 Ex eb II C Gb II 2 G D

IEC	UL	CSA	EN 60079-7
1000	600	600	690
57	65	65	57
10	AWG 18...6	AWG 18...6	10 mm <sup>2</sup>

8 kV / 3  
 B6 / V-0



<b>定格電線範囲</b>	
1.5...16 / 1.5...16	
1.5...16 / 1.5...16	
1.2...1.3 / (M 4)	
12 / 1.0 x 5.5 mm	
<b>同一電線径2本接続時 (H05V/H07V)</b>	
1.5...6 / 0.5...6	
0.5...6 / 0.5...6	

WQV使用時は、端子台の最大許容電流 (76 A) に注意してください。AWG 6/7およびH07V-R16は2.4 Nmで締付けます。

形番	梱包数	ご注文形番
WDU 10	50	1020300000
WDU 10 BL	50	1020380000
1000 VDCでテスト済み。		

形番	許容電流	梱包数	ご注文形番
WQV 10/2	76 A	50	1052560000
WQV 10/10	63 A	20	1052460000
<b>WAP</b>			
WAP 2.5-10		50	1050000000
WAP 2.5-10 BL		50	1050080000
WAP 16+35 WTW 2.5-10		20	1050100000
WAP 16+35 WTW 2.5-10 BL		20	1050180000
<b>WEW</b>			
WEW 35/2		50	1061200000
<b>WTA</b>			
WTA 3 WDU4	6 A	25	1632350000
<b>WAD</b>			
WAD 8 MC NE GE		48	1112950000
WAD 8 MC NE WS		48	1112940000
<b>DEK</b>			
DEK 5/5 MC NE WS	1000		1609801044
WS 12/6.5 MC NE WS	540		1609920000

DINレールについては244頁、フェールについては246頁~をご覧ください。

ショートバー (渡り金具) およびテストプラグについては、Wシリーズの適合アクセサリのページをご覧ください。シールドバスLS 2.8 1056400000を使用時は、400 Vのみとなります。

Klippon Connect スクリュークランプ式 Wシリーズ



WDU 16

16 mm<sup>2</sup>



幅/長さ/高さ	mm
最大電流/最大接続電線サイズ	A/mm <sup>2</sup>
接続電線範囲	mm <sup>2</sup>

回路図の詳細については259頁をご覧ください。

11.9 x 60 x 62.5
<b>101 / 25</b>
<b>0.82...25</b>

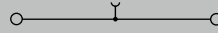

**技術データ**

定格データ	
定格電圧	V
定格電流	A
定格電線断面積	mm <sup>2</sup>
インパルス耐電圧 / 汚染度	
プラグゲージ (IEC 60947-1) / 難燃性 (UL 94)	
認証 (防爆関連規格にも多数対応していますので詳細はオンラインカタログをご覧ください。)	

IEC 60947-7-1

Ex eb II C Gb II 2 G D

IEC	UL	CSA	EN 60079-7
1000	600	600	690
76	85	85	76
16	AWG 18...4	AWG 18...6	16 mm <sup>2</sup>
8 kV / 3			
B7 / V-0			



接続電線 (H05V/H07V)	
単線 / より線	mm <sup>2</sup>
細より線 / フェール付より線	mm <sup>2</sup>
締付トルク / クランプねじ	Nm
被覆剥き長さ* / ドライバ刃先サイズ	mm/-
同一電線径2本接続時 (H05V/H07V)	
単線 / より線	mm <sup>2</sup>
細より線 / フェール付より線	mm <sup>2</sup>

定格電線範囲	
1.5...16 / 1.5...25	
1.5...25 / 1.5...16	
3...4 / (M 5)	
16 / 1.0 x 5.5 mm	
1.5...4 / 1.5...6	
1.5...6 / 1.5...6	

H07V...16およびAWG 6の電線接続の締付トルクは2.0~2.4 Nmです。

**備考**  
\*フェールの場合は導電部長さ (L2、246頁~参照) を指します。

**注文データ**

本体	
ペグ無 / ベージュ	
ペグ無 / ブルー	
ペグ付 / ベージュ	

形番	梱包数	ご注文形番
WDU 16	50	1020400000
WDU 16 BL	50	1020480000
WDU 16ZA	50	1028900000

**備考**  
ペグ付は隣接端子台との連結が可能です。

**適合アクセサリ**

<b>ねじ式ショートバー (渡り金具)</b>	▶200頁
	2極
	10極
<b>エンドプレート / 分離板</b>	
	ベージュ
	ブルー
<b>止め金具</b>	▶202頁
	ベージュ
<b>端子カバー</b>	
	警告用マーク付
	無地、ホワイト
<b>端子台マーカ</b>	▶226頁

形番	許容電流	梱包数	ご注文形番
WQV 16/2	101 A	50	1053260000
WQV 16/10	101 A	10	1053360000
WAP 16+35 WTW 2.5-10		20	1050100000
WAP 16+35 WTW 2.5-10 BL		20	1050180000
WEW 35/1		50	1059000000
WAD 12 M.BL.		50	1055960000
WAD 12 NEUTRAL		50	1056260000
DEK 5/5 MC NE WS	1000		1609801044
WS 12/6.5 MC NE WS	540		1609920000

DINレールについては244頁、フェールについては246頁~をご覧ください。

テストプラグについては、Wシリーズの「適合アクセサリ」のページをご覧ください。

Klippon Connect スクリュークランプ式 Wシリーズ

WDU 16N

16 mm<sup>2</sup>

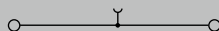

幅/長さ/高さ	mm
最大電流/最大接続電線サイズ	A/mm <sup>2</sup>
接続電線範囲	mm <sup>2</sup>

12 x 60 x 46.5
<b>101 / 25</b>
<b>1.5...25</b>

回路図の詳細については259頁をご覧ください。

**技術データ**

定格データ	
定格電圧	V
定格電流	A
定格電線断面積	mm <sup>2</sup>
インパルス耐電圧 / 汚染度	
プラグゲージ (IEC 60947-1) / 難燃性 (UL 94)	
認証 (防爆関連規格にも多数対応していますので 詳細はオンラインカタログをご覧ください。)	

IEC 60947-7-1			
IEC	UL	CSA	EN 60079-7
690	600	300	
76	70	70	
16	AWG 14...6	AWG 14...6	
8 kV / 3			
B7 / V-0			



接続電線 (H05V/H07V)	
単線 / より線	mm <sup>2</sup>
細より線 / フェール付より線	mm <sup>2</sup>
締付トルク / クランプねじ	Nm
被覆剥き長さ* / ドライバ刃先サイズ	mm/-

定格電線範囲	
1.5...16 / 1.5...25	
1.5...16 / 1.5...16	
1.2...2.4 / (M 4)	
12 / 1.0 x 5.5 mm	

同一電線径2本接続時 (H05V/H07V)	
単線 / より線	mm <sup>2</sup>
細より線 / フェール付より線	mm <sup>2</sup>

1.5...4 / 1.5...4
AWG 6/7およびH07V-R25は、締付トルク1.5 Nmで締付けます。

**備考**  
\*フェールの場合は導電部長さ (L2、246頁~参照) を指します。

**注文データ**

本体	
	ページ
	ブルー
備考	

形番	梱包数	ご注文形番
WDU 16N	50	1036100000
WDU 16N BL	50	1036180000
1000 VDCでテスト済み。		

**適合アクセサリ**

<b>ねじ式ショートバー (渡り金具)</b>	▶200頁
	2極
	4極
<b>エンドプレート / 分離板</b>	ページ
<b>止め金具</b>	▶202頁
	ページ
<b>テストアダプタ</b>	▶202頁
	標準
<b>端子カバー</b>	
	無地、ホワイト
	警告用マーク付
<b>端子台マーカ</b>	▶226頁

形番	許容電流	梱包数	ご注文形番
WQV 16N/2	76 A	50	1636560000
WQV 16N/4	76 A	50	1636580000
WTW EN		20	1058800000
WEW 35/2		50	1061200000
WTA 2 WDU2.5-10	6 A	25	1632320000
WAD 12N WS		50	1073290000
WAD 12N GE BED		50	1073200000
DEK 5/5 MC NE WS		1000	1609801044
WS 10/12 MC NE WS		300	1905970000

DINレールについては244頁、フェールについては246頁~をご覧ください。

ショートバー (渡り金具) およびテストプラグについては、Wシリーズの「適合アクセサリ」のページをご覧ください。

Klippon Connect スクリュークランプ式 Wシリーズ

WDU 35

35 mm<sup>2</sup>



幅/長さ/高さ	mm
最大電流/最大接続電線サイズ	A/mm <sup>2</sup>
接続電線範囲	mm <sup>2</sup>

回路図の詳細については259頁をご覧ください。

**技術データ**

**定格データ**

定格電圧	V
定格電流	A
定格電線断面積	mm <sup>2</sup>
インパルス耐電圧 / 汚染度	
プラグゲージ (IEC 60947-1) / 難燃性 (UL 94)	
認証 (防爆関連規格にも多数対応していますので詳細はオンラインカタログをご覧ください。)	

**接続電線 (H05V/H07V)**

単線 / より線	mm <sup>2</sup>
細より線 / フェール付より線	mm <sup>2</sup>
締付トルク / クランプねじ	Nm
被覆剥き長さ* / ドライバ刃先サイズ	mm/-

**同一電線径2本接続時 (H05V/H07V)**

単線 / より線	mm <sup>2</sup>
細より線 / フェール付より線	mm <sup>2</sup>

**備考**

\*フェールの場合は導電部長さ (L2、246頁~参照) を指します。

**注文データ**

**本体**

ペグ無 / ベージュ
ペグ無 / ブルー
ペグ付 / ベージュ
ペグ付 / ブルー

**備考**

ペグ付は隣接端子台との連結が可能です。

**適合アクセサリ**

<b>ねじ式ショートバー (渡り金具)</b>	▶200頁
2極	
10極	
<b>エンドプレート / 分離板</b>	
ベージュ	
ブルー	
<b>止め金具</b>	▶202頁
ベージュ	
<b>端子カバー</b>	
警告用マーク付	
無地、ホワイト	
<b>端子台マーカ</b>	▶226頁

16 x 60 x 62.5
<b>150 / 50</b>
<b>2.5...50</b>

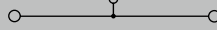

IEC 60947-7-1 Ex eb II C Gb II 2 G D

IEC	UL	CSA	EN 60079-7
1000	1000	600	690
125	150	150	115
35	AWG 12...0	AWG 12...NaN	35 mm <sup>2</sup>

8 kV / 3  
B8 / V-0

**定格電線範囲**

2.5...16 / 2.5...50
2.5...35 / 2.5...35
4...5 / (M 6)
18 / 6.5 x 1.2 mm
2.5...10 / 16...16
2.5...16 / 2.5...16

形番	梱包数	ご注文形番
WDU 35	40	1020500000
WDU 35 BL	40	1020580000
WDU 35/ZA	40	1028800000
WDU 35/ZA BL	40	1028880000

形番	許容電流	梱包数	ご注文形番
WQV 35/2	138 A	50	1053060000
WQV 35/10	112 A	10	1053160000
WAP 16+35 WTW 2.5-10		20	1050100000
WAP 16+35 WTW 2.5-10 BL		20	1050180000
WEW 35/1		50	1059000000
WAD 12 M.BL.		50	1055960000
WAD 12 NEUTRAL		50	1056260000
DEK 5/5 MC NE WS	1000		1609801044
WS 12/6.5 MC NE WS	540		1609920000

DINレールについては244頁、フェールについては246頁~をご覧ください。

ショートバー (渡り金具) およびテストプラグについては、Wシリーズの「適合アクセサリ」のページをご覧ください。

**WDU 50N**

**50 mm<sup>2</sup>**



18.5 x 70 x 69.6  
**192 / 70**  
**10...70**

IEC 60947-7-1 Ex eb II C Gb II 2 G D

IEC	UL	CSA	EN 60079-7
1000	600	600	690
150	150	150	126
50	AWG 10...0	AWG 8...0	50 mm <sup>2</sup>

8 kV / 3  
B10 / V-0

DEMK014ATEX1338U

**定格電線範囲**

10...16 / 10...70
10...50
3.5...6 / (M 6)
24 / S4 (DIN 6911)
- / 6...16
6...16 / 6...16

1000 VDCでテスト済み。

**注文データ**

形番	梱包数	ご注文形番
WDU 50N	10	<b>1820840000</b>
WDU 50N BL	10	<b>1820850000</b>

**適合アクセサリ**

形番	許容電流	梱包数	ご注文形番
WQV 50N/2	150 A	5	<b>1834060000</b>
WQV 50N/3	150 A	5	<b>1834070000</b>
WQV 50N/4	150 A	5	<b>1834080000</b>
WEW 35/1		50	<b>1059000000</b>
WAD 20 GE WSD		10	<b>9512260000</b>
WZAD 50N	41 A	5	<b>1872720000</b>
SKS 2.0-8.0 MR		1	<b>9008870000</b>
DEK 5/5 MC NE WS		1000	<b>1609801044</b>
WS 12/6.5 MC NE WS		540	<b>1609920000</b>

追加で増設接続場所が必要な場合は、WZAD 50N (1872720000) が利用可能です。  
 (但し複数の端子台を並べて使用している場合外側の端子台にのみ増設可能です。)

**WDU 70N**

**70 mm<sup>2</sup>**



20.5 x 75 x 85  
**232 / 95**  
**16...95**

IEC 60947-7-1 Ex eb II C Gb II 2 G D

IEC	UL	CSA	EN 60079-7
1000	600	600	690
192	150	150	184
70	AWG 6...0	AWG 6...0	70 mm <sup>2</sup>

8 kV / 3  
B11 / V-0

DEMK014ATEX1338U

**定格電線範囲**

16...16 / 16...95
16...70 / 16...50
8...12 / (M 8)
22 / S6 (DIN 6911)
- / 10...25
10...25 / 6...25

1000 VDCでテスト済み。

**注文データ**

形番	梱包数	ご注文形番
WDU 70N/35	10	<b>9512190000</b>
WDU 70N/35 BL	10	<b>9512420000</b>

**適合アクセサリ**

形番	許容電流	梱包数	ご注文形番
WQV 70N/2	192 A	5	<b>9512240000</b>
WQV 70N/3	192 A	5	<b>9512250000</b>
WQV 70N/4	192 A	5	<b>9531290000</b>
WEW 35/1		50	<b>1059000000</b>
WAD 20 GE WSD		10	<b>9512260000</b>
WZAD 70N	41 A	5	<b>1964830000</b>
SKS 2.0-8.0 MR		1	<b>9008870000</b>
DEK 5/5 MC NE WS		1000	<b>1609801044</b>
WS 12/6.5 MC NE WS		540	<b>1609920000</b>

追加で増設接続場所が必要な場合は、WZAD 70N (1964830000) が利用可能です。  
 (但し複数の端子台を並べて使用している場合外側の端子台にのみ増設可能です。)

幅/長さ/高さ mm  
 最大電流/最大接続電線サイズ A/mm<sup>2</sup>  
 接続電線範囲 mm<sup>2</sup>

回路図の詳細については259頁をご覧ください。

**技術データ**

定格データ	
定格電圧	V
定格電流	A
定格電線断面積	mm <sup>2</sup>
インパルス耐電圧 / 汚染度	
プラグゲージ (IEC 60947-1) / 難燃性 (UL 94)	
認証 (防爆関連規格にも多数対応していますので 詳細はオンラインカタログをご覧ください。)	

**接続電線 (H05V/H07V)**

単線 / より線	mm <sup>2</sup>
細より線 / フェール付より線	mm <sup>2</sup>
締付トルク / クランプねじ	Nm
被覆剥き長さ* / ドライバ刃先サイズ	mm/-

**同一電線径2本接続時 (H05V/H07V)**

単線 / より線	mm <sup>2</sup>
細より線 / フェール付より線	mm <sup>2</sup>

**備考**  
 \*フェールの場合は導電部長さ (L2、246頁~参照) を指します。

**注文データ**

本体	
	ページ
	ブルー

**備考**

**適合アクセサリ**

<b>ねじ式ショートバー (渡り金具)</b>	<b>▶ 200頁</b>
2極	
3極	
4極	
<b>止め金具</b>	<b>▶ 202頁</b>
	ページ
<b>端子カバー</b>	
	警告用マーク付
<b>追加コネクタ</b>	
	10 mm <sup>2</sup>
<b>ドライバ</b>	<b>▶ 220頁</b>
<b>端子台マーカ</b>	<b>▶ 226頁</b>

DINレールについては244頁、フェールについては246頁~をご覧ください。

WDU 95N/120N

120 mm<sup>2</sup>



27 x 91 x 90  
290 / 150  
16...150

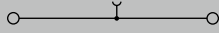

IEC 60947-7-1 Ex eb II C Gb II 2 G D

IEC	UL	CSA	EN 60079-7
1000	1000	1000	880
269	228	220	221
120	AWG 4...250	AWG 4...0	120 mm <sup>2</sup>
8 kV / 3			
B13 / V-0			

DEMKO14ATEX1338U

**定格電線範囲**

16...16 / 16...150
16...120
12...20 / (M 10)
27 / S6 (DIN 6911)
35...16 / 10...35
16...35 / 10...35
1000 VDCでテスト済み。

形番	梱包数	ご注文形番
WDU 95N/120N	5	1820550000
WDU 95N/120N BL	5	1820560000

形番	許容電流	梱包数	ご注文形番
WQV 95N/120N/2	269 A	5	1826890000
WQV 95N/120N/3	269 A	5	1826900000
WQV 95N/120N/4	269 A	5	1826910000
WEW 35/1		50	1059000000
WAD 20 GE WSD		10	9512260000
WZAD 95N/120N	41 A	5	1859580000
SKS 2.0-8.0 MR		1	9008870000
DEK 5/5 MC NEWS		1000	1609801044
WS 12/6.5 MC NEWS		540	1609920000

追加で増設接続箇所が必要な場合は、WZAD 95N/120N (1859580000) が利用可能です。  
(但し複数の端子台を並べて使用している場合外側の端子台にのみ増設可能です。)

Klippon Connect スクリュークランプ式 Wシリーズ

## リーフクランプ端子台

### 線径サイズが大きい電線向けのリーフクランプ

断面積が大きい電線を導電部に押し込まず、モジュール式の端子台に簡単に取り付けることができます。

形番ごとに3極、4極、および5極の端子台を提供可能です。すべての端子台は取り外せないようにねじで固定されており、高い接続信頼性が保証されます。端子台底面には長穴があり、端子台を32 mmのピッチで、直接取付け板にねじ止めできます。

その他の特長：

- 自動調整接続システムによる安定した締付力
- 全方向取付け可能
- 感電防止仕様 (フィンガープロテクト)

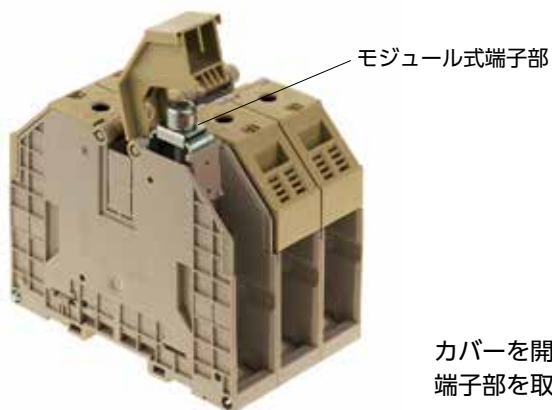

カバーを開いてモジュール式端子部を取り外す



カバーを閉じて六角レンチでねじを締め付ける



WDU 120/150

120 mm<sup>2</sup>



## リーフクランプ端子台

幅/長さ/高さ	mm
最大電流/最大接続電線サイズ	A/mm <sup>2</sup>
接続電線範囲	mm <sup>2</sup>

回路図の詳細については259頁をご覧ください。

### 技術データ

定格データ	
定格電圧	V
定格電流	A
定格電線断面積	mm <sup>2</sup>
インパルス耐電圧 / 汚染度	
プラグゲージ (IEC 60947-1) / 難燃性 (UL 94)	
認証 (防爆関連規格にも多数対応していますので 詳細はオンラインカタログをご覧ください。)	

接続電線 (H05V/H07V)	
単線 / より線	mm <sup>2</sup>
細より線 / フェール付より線	mm <sup>2</sup>
締付トルク / クランプねじ	Nm
被覆剥き長さ* / ドライバ刃先サイズ	mm/-
同一電線径2本接続時 (H05V/H07V)	
単線 / より線	mm <sup>2</sup>
細より線 / フェール付より線	mm <sup>2</sup>

**備考**  
\*フェールの場合は導電部長さ (L2、246頁～参照) を指します。

### 注文データ

本体	
	ページ
	ブルー
備考	

### 適合アクセサリ

<b>ねじ式ショートバー (渡り金具)</b>	▶ 200頁
	2極
	3極
<b>止め金具</b>	▶ 202頁
	ページ
<b>端子カバー</b>	
	警告用マーク付
	無地、ホワイト
<b>追加コネクタ</b>	
	4mm <sup>2</sup>
<b>ドライバ</b>	▶ 220頁
<b>端子台マーカ</b>	▶ 226頁

32 x 132 x 117	
<b>309 / 150</b>	
<b>33.63...150</b>	

IEC 60947-7-1 Ex eb II C Gb II 2 G D

IEC	UL	CSA	EN 60079-7
1000	1000	600	1100
269	225	285	265
120	AWG 2...250	AWG 2...250	150 mm <sup>2</sup>
8 kV / 3			
B13 / V-0			

定格電線範囲	
	/ 35...150
	35...150 / 35...50
	10...20 / (M 10)
	35 / S6 (DIN 6911)
	- / 35...70
	35...70 / 35...70

形番	梱包数	ご注文形番
WDU 120/150	10	1024500000
WDU 120/150 BL	10	1024580000

形番	許容電流	梱包数	ご注文形番
WQV 120/2	269 A	5	1063300000
WQV 120/3	292 A	5	1063400000
WEW 35/1		50	1059000000
WAD 27 M. BL.		10	1062860000
WAD 27 NEUTRAL		10	1062960000
WZAD120		10	1066100000
SKS 2.0-8.0 MR		1	9008870000
DEK 5/5 MC NE WS	1000		1609801044
WS 12/6.5 MC NE WS	540		1609920000

DINレールについては244頁、フェールについては246頁～をご覧ください。

追加で増設接続箇所が必要な場合は、WZAD 120(1066100000) が利用可能です。(但し複数の端子台を並べて使用している場合外側の端子台にのみ増設可能です。)

WDK 2.5

2.5 mm<sup>2</sup>



## 多段標準端子台

幅/長さ/高さ	mm
最大電流/最大接続電線サイズ	A/mm <sup>2</sup>
接続電線範囲	mm <sup>2</sup>

回路図の詳細については259頁をご覧ください。

### 技術データ

定格データ	
定格電圧	V
定格電流	A
定格電線断面積	mm <sup>2</sup>

インパルス耐電圧 / 汚染度  
 プラグゲージ (IEC 60947-1) / 難燃性 (UL 94)  
 認証 (防爆関連規格にも多数対応していますので  
 詳細はオンラインカタログをご覧ください。)

接続電線 (H05V/H07V)	
単線 / より線	mm <sup>2</sup>
細より線 / フェール付より線	mm <sup>2</sup>
締付トルク / クランプねじ	Nm
被覆剥き長さ* / ドライバ刃先サイズ	mm/-
同一電線径2本接続時 (H05V/H07V)	
単線 / より線	mm <sup>2</sup>
細より線 / フェール付より線	mm <sup>2</sup>

**備考**  
 \*フェールの場合は導電部長さ (L2、246頁～参照) を指します。

### 注文データ

本体	
	ベージュ
	ブルー
備考	
他のカラーバリエーションをご希望の場合はお問い合わせください。	

### 適合アクセサリ

ねじ式ショートバー (渡り金具)	
	▶ 200頁
	2極
	10極
エンドプレート / 分離板	
	ベージュ
	ブルー
	ベージュ
止め金具	
	▶ 202頁
	ベージュ
端子カバー	
	警告用マーク付
	無地、ホワイト
端子台マーカ	
	▶ 226頁

5.1 x 69.5 x 62.5	
32 / 4	
0.05...4	

IEC 60947-7-1 Ex eb II C Gb II 2 G D

IEC	UL	CSA	EN 60079-7
400	300	300	275
24	20	10	21
2.5	AWG 22...12	AWG 26...12	4 mm <sup>2</sup>

6 kV / 3  
 A3 / V-0

DEMKO15ATEX1346U

定格電線範囲	
0.5...4 / 0.5...4	
0.5...4 / 0.5...2.5	
0.4...0.6 / (M 2.5)	
10 / 0.6 x 3.5 mm	

0.5...1.5 / 0.5...1.5  
 絶縁カバー付フェールの2.5mm<sup>2</sup>電線は、直径に対して最適化された絶縁カバー (ご注文番号:1333100000、梱包数500) でのみ圧着可能です。

形番	梱包数	ご注文形番
WDK 2.5	100	1021500000
WDK 2.5 BL	100	1021580000

形番	許容電流	梱包数	ご注文形番
WQV 2.5/2	32 A	50	1053660000
WQV 2.5/10	32 A	20	1054460000
WAP WDK2.5		20	1059100000
WAP WDK2.5 BL		20	1059180000
WTW EN		20	1058800000
WEW 35/2		50	1061200000
WAD 4 GE BED		50	1072000000
WAD 4 WS		50	1072100000
DEK 5/5 MC NE WS		1000	1609801044
WS 8/5 MC NE WS		720	1640740000
DEK 5/5 MM WS		800	2007110000

DINレールについては244頁、フェールについては246頁～をご覧ください。

ショートバー (渡り金具) およびテストプラグについては、Wシリーズの「適合アクセサリ」のページをご覧ください。WQB使用時は、必ず2.5 mm<sup>2</sup>までにてしてください。

Klippon Connect スクリューランプ式 Wシリーズ

WDK 2.5N

2.5 mm<sup>2</sup>

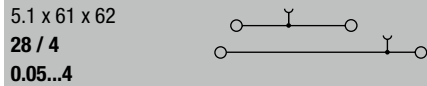

IEC 60947-7-1 Ex eb II C Gb II 2 G D

IEC	UL	CSA	EN 60079-7
800		300	550
24		20	21
2.5		AWG 26...12	4 mm <sup>2</sup>

8 kV / 3 A3 / V-0



DEMKO15ATEX1346U

規格電線範囲
0.5...4 / 1.5...4
0.5...4 / 2.5...2.5
0.4...0.6 / (M 2.5)
8 / 0.6 x 3.5 mm

0.5...1.5 / 0.5...1.5

ZQV 2.5Nショートバー (渡り金具) 使用時は、定格電圧は400 Vに低下します。

形番	梱包数	ご注文形番
WDK 2.5N	50	1041600000
WDK 2.5N BL	50	1041680000

形番	許容電流	梱包数	ご注文形番
ZQV 2.5N/2	24 A	60	1527540000
ZQV 2.5N/10	24 A	20	1527690000
WAP WDK2.5/4 N		20	1084000000
WAP WDK2.5/4 N BL		20	1084080000
WTW EN		20	1058800000
WEW 35/2		50	1061200000
DEK 5/5 MC NE WS	1000		1609801044
WS 8/5 MC NE WS	720		1640740000
DEK 5/5 MM WS	800		2007110000

ショートバー (渡り金具) については、Wシリーズの「適合アクセサリ」のページをご覧ください。

WDK 4N

4 mm<sup>2</sup>

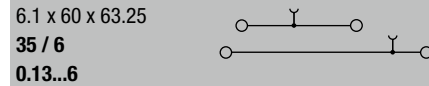

IEC 60947-7-1 Ex eb II C Gb II 2 G D

IEC	UL	CSA	EN 60079-7
800	600	300	550
32	35	30	30
4	AWG 26...10	AWG 26...10	6 mm <sup>2</sup>

8 kV / 3 A4 / V-0



DEMKO15ATEX1346U

規格電線範囲
0.5...6 / 1.5...6
0.5...4 / 0.5...4
0.5...1 / (M 3)
8 / 0.6 x 3.5 mm

0.5...1.5 / 0.5...1.5

ZQVショートバー (渡り金具) (2本線フェールH07V-U1.5、0.6 Nmで締め付け) 使用時の定格電圧は400Vです。

形番	梱包数	ご注文形番
WDK 4N	50	1041900000
WDK 4N BL	50	1041980000

形番	許容電流	梱包数	ご注文形番
ZQV 4N/2	32 A	60	1527930000
ZQV 4N/10	32 A	20	1528090000
WAP WDK2.5/4 N		20	1084000000
WAP WDK2.5/4 N BL		20	1084080000
WTW EN		20	1058800000
WEW 35/2		50	1061200000
DEK 5/6 MC NE WS	1000		1609820000
WS 8/6 PLUS MC NE WS	600		1951880000
DEK 5/6 MM WS	600		2007120000

ショートバー (渡り金具) については、Wシリーズの「適合アクセサリ」のページをご覧ください。

幅/長さ/高さ	mm
最大電流/最大接続電線サイズ	A/mm <sup>2</sup>
接続電線範囲	mm <sup>2</sup>

回路図の詳細については259頁をご覧ください。

技術データ

定格データ	
定格電圧	V
定格電流	A
定格電線断面積	mm <sup>2</sup>

インパルス耐電圧 / 汚染度  
プラグゲージ (IEC 60947-1) / 難燃性 (UL 94)  
認証 (防爆関連規格にも多数対応していますので詳細はオンラインカタログをご覧ください。)

接続電線 (H05V/H07V)

単線 / より線	mm <sup>2</sup>
細より線 / フェール付より線	mm <sup>2</sup>
締付トルク / クランプねじ	Nm
被覆剥き長さ* / ドライバ刃先サイズ	mm/-

同一電線径2本接続時 (H05V/H07V)

単線 / より線	mm <sup>2</sup>
細より線 / フェール付より線	mm <sup>2</sup>

備考  
\*フェールの場合は導電部長さ (L2、246頁~参照) を指します。

注文データ

本体	
	ページ
	ブルー

備考

適合アクセサリ

ショートバー (渡り金具)	▶196頁
	2極
	10極

エンドプレート / 分離板

	ページ
	ブルー
	ページ

止め金具

▶202頁

端子台マーカ

▶226頁

DINレールについては244頁、フェールについては246頁~をご覧ください。

WDK 10

10 mm<sup>2</sup>



幅/長さ/高さ	mm
最大電流/最大接続電線サイズ	A/mm <sup>2</sup>
接続電線範囲	mm <sup>2</sup>

回路図の詳細については259頁をご覧ください。

9.9 x 85 x 69	
<b>70 / 16</b>	
<b>1.5...16</b>	

**技術データ**

定格データ	
定格電圧	V
定格電流	A
定格電線断面積	mm <sup>2</sup>
インパルス耐電圧 / 汚染度	
プラグゲージ (IEC 60947-1) / 難燃性 (UL 94)	
認証 (防爆関連規格にも多数対応していますので 詳細はオンラインカタログをご覧ください。)	

IEC 60947-7-1

IEC	UL	CSA	EN 60079-7
800	600	600	
57	64	64	
10	AWG 18...6	AWG 18...6	
8 kV / 3			
B6 / V-0			



接続電線 (H05V/H07V)	
単線 / より線	mm <sup>2</sup>
細より線 / フェルール付より線	mm <sup>2</sup>
締付トルク / クランプねじ	Nm
被覆剥き長さ* / ドライバ刃先サイズ	mm/-
同一電線径2本接続時 (H05V/H07V)	
単線 / より線	mm <sup>2</sup>
細より線 / フェルール付より線	mm <sup>2</sup>

定格電線範囲	
1.5...16 / 1.5...16	
1.5...16 / 1.5...16	
1.2...1.9 / (M 4)	
12 / 1.0 x 5.5 mm	

備考	
*フェルールの場合は導電部長さ (L2, 246頁~参照) を指します。	

**注文データ**

本体	
	ページ
	ブルー
備考	

形番	梱包数	ご注文形番
WDK 10	50	1186740000
WDK 10 BL	50	1186750000

**適合アクセサリ**

ねじ式ショートバー (渡り金具)	▶200頁
	2極
	10極
エンドプレート / 分離板	ページ
	ブルー
止め金具	▶202頁
	ページ
端子カバー	
	無地、ホワイ
	無地、イエロー
ドライバ	▶220頁
端子台マーカ	▶226頁

形番	許容電流	梱包数	ご注文形番
WQV 10/2	76 A	50	1052560000
WQV 10/10	63 A	20	1052460000
WAP WDK10		20	1186720000
WAP WDK10 BL		20	1186730000
WEW 35/2		50	1061200000
WAD 8 MC NE WS		48	1112940000
WAD 8 MC NE GE		48	1112950000
SDS 1.0X5.5X150		1	2749380000
DEK 5/5 MC NE WS		1000	1609801044

DINレールについては244頁、フェルールについては246頁~をご覧ください。

ショートバー (渡り金具) については、Wシリーズの「適合アクセサリ」のページをご覧ください。

Klippon Connect スクリュークランプ式 Wシリーズ

## アース(PE) 端子台

幅/長さ/高さ	mm
最大電流/最大接続電線サイズ	-/mm <sup>2</sup>
接続電線範囲	mm <sup>2</sup>

回路図の詳細については259頁をご覧ください。

### 技術データ

定格データ	
定格電線断面積	mm <sup>2</sup>
隣接端子台への定格電圧	V
隣接端子台への定格インパルス耐電圧	kV
定格短時間電流	
汚染度	
プラグゲージ (IEC 60947-1) / 難燃性 (UL 94)	
認証 (防爆関連規格にも多数対応していますので 詳細はオンラインカタログをご覧ください。)	

### 接続電線 (H05V/H07V)

単線 / より線	mm <sup>2</sup>
細より線 / フェルール付より線	mm <sup>2</sup>
締付トルク / クランプねじ	Nm
締付トルク (取付ねじ)	Nm
被覆剥き長さ* / ドライバ刃先サイズ	mm/-

### 備考

\*フェルールの場合は導電部長さ (L2.246頁~参照) を指します。

### 注文データ

本体	グリーン/イエロー
備考	

### 適合アクセサリ

エンドプレート / 分離板	ページ
止め金具	▶202頁
ドライバ	▶220頁
端子台マーカ	▶226頁

DINレールについては244頁、フェルールについては246頁~をご覧ください。

## WPE 1.5/ZZ

1.5 mm<sup>2</sup>



5.1 x 60 x 46.5	
/ 2.5	
0.13...2.5	

IEC 60947-7-2 Ex eb II C Gb II 2 G D

IEC	UL	CSA	EN 60079-7
1.5	AWG 26...14	AWG 26...14	2.5 mm <sup>2</sup>
800			
8			
180 A (1.5 mm <sup>2</sup> )			
3			
A1 / V-0			



### 定格電線範囲

0.5...2.5 / 1.5...2.5
0.5...1.5 / 0.5...1.5
0.4...0.6 / (M 2.5)
0.4...0.6
7 / 0.6 x 3.5 mm

形番	梱包数	ご注文形番
WPE 1.5/ZZ	50	1016500000

形番	許容電流	梱包数	ご注文形番
WAP 2.5-10		50	1050000000
WEW 35/2		50	1061200000
S3TL-D06-35-100		1	S3TL-D06-35-100
DEK 5/5 MC NE WS	1000		1609801044
WS 12/5 MC NE WS	720		1609860000
DEK 5/5 MM WS	800		2007110000
WS 8/5 MM WS	800		2007150000

レール取付時に絶縁保護が必要な際は専用止め金具「SH 2」ご注文形番 0494920000 (梱包数10) をご利用ください。

## WPE 2.5

2.5 mm<sup>2</sup>



5.1 x 60 x 46.5	
/ 4	
0.05...4	

IEC 60947-7-2 Ex eb II C Gb II 2 G D

IEC	UL	CSA	EN 60079-7
2.5	AWG 26...12	AWG 26...12	2.5 mm <sup>2</sup>
800			
8			
300 A (2.5 mm <sup>2</sup> )			
3			
A3 / V-0			



### 定格電線範囲

0.5...4 / 0.5...4
0.5...4 / 0.5...2.5
0.4...0.6 / (M 2.5)
0.4...0.8
10 / 0.6 x 3.5 mm

絶縁カバー付フェルールの2.5mm<sup>2</sup>電線は、直径に対して最適化された絶縁カバー (ご注文形番:1333100000、梱包数500) でのみ装着可能です。

形番	梱包数	ご注文形番
WPE 2.5	100	1010000000

形番	許容電流	梱包数	ご注文形番
WAP 2.5-10		50	1050000000
WEW 35/2		50	1061200000
S3TL-D06-35-100		1	S3TL-D06-35-100
DEK 5/5 MC NE WS	1000		1609801044
WS 12/5 MC NE WS	720		1609860000

レール取付時に絶縁保護が必要な際は専用止め金具「SH 2」ご注文形番 0494920000 (梱包数10) をご利用ください。

## WPE 2.5N

2.5 mm<sup>2</sup>

## WPE 4

4 mm<sup>2</sup>



幅/長さ/高さ	mm
最大電流/最大接続電線サイズ	-/mm <sup>2</sup>
接続電線範囲	mm <sup>2</sup>

回路図の詳細については259頁をご覧ください。

### 技術データ

定格データ	
定格電線断面積	mm <sup>2</sup>
隣接端子台への定格電圧	V
隣接端子台への定格インパルス耐電圧	kV
定格短時間電流	
汚染度	
プラグゲージ (IEC 60947-1) / 難燃性 (UL 94)	
認証 (防爆関連規格にも多数対応していますので 詳細はオンラインカタログをご覧ください。)	

300 A (2.5 mm <sup>2</sup> )
A3 / V-0

接続電線 (H05V/H07V)	
単線 / より線	mm <sup>2</sup>
細より線 / フェルール付より線	mm <sup>2</sup>
締付トルク / クランプねじ	Nm
締付トルク (取付ねじ)	Nm
被覆剥き長さ* / ドライバ刃先サイズ	mm/-

**備考**  
\*フェルールの場合は導電部長さ (L2.246頁~参照) を指します。

### 注文データ

本体	グリーン/イエロー
備考	

### 適合アクセサリ

エンドプレート / 分離板	ページ
止め金具	▶202頁
ドライバ	▶220頁
端子台マーカ	▶226頁

5.1 x 54 x 37
/ 4
0.05...4

IEC 60947-7-2 Ex eb II C Gb II 2 G D

IEC	UL	CSA	EN 60079-7
2.5	AWG 26...12	AWG 26...12	2.5 mm <sup>2</sup>
500			
6			

3
A3 / V-0

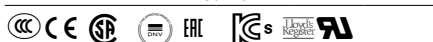

定格電線範囲	
0.5...4 / 1.5...4	
0.5...4 / 0.5...2.5	
0.4...0.6 / (M 2.5)	
0.4...0.6	
10 / 0.6 x 3.5 mm	

絶縁カバー付フェルールの2.5mm<sup>2</sup>電線は、直径に対して最適化された絶縁カバー (ご注文形番:1333100000、梱包数500) でのみ圧着可能です。

形番	梱包数	ご注文形番
WPE 2.5N	50	1016200000

形番	許容電流	梱包数	ご注文形番
WAP WDU2.5N/4N		50	1060000000
WEW 35/2		50	1061200000
S3TL-D06-35-100		1	S3TL-D06-35-100
DEK 5/5 MC NE WS	1000		1609801044
WS 12/5 MC NE WS	720		1609860000
DEK 5/5 MM WS	800		2007110000
WS 8/5 MM WS	800		2007150000

6.1 x 56 x 46.5
/ 6
0.13...6

IEC 60947-7-2 Ex eb II C Gb II 2 G D

IEC	UL	CSA	EN 60079-7
4	AWG 26...10	AWG 26...10	4 mm <sup>2</sup>
800			
8			

480 A (4 mm <sup>2</sup> )
A4 / V-0



定格電線範囲	
0.5...6 / 0.5...6	
0.5...6 / 0.5...4	
0.4...0.8 / (M 3)	
0.4...0.8	
10 / 0.6 x 3.5 mm	

形番	梱包数	ご注文形番
WPE 4	100	1010100000

形番	許容電流	梱包数	ご注文形番
WEW 35/2		50	1061200000
S3TL-D06-35-100		1	S3TL-D06-35-100
DEK 5/6 MC NE WS	1000		1609820000
DEK 5/6 MM WS	600		2007120000
WS 8/6 MM WS	600		2007160000

DINレールについては244頁、フェルールについては246頁~をご覧ください。

レール取付時に絶縁保護が必要な際は専用止め金具「SH 2」ご注文形番 0494920000 (梱包数10) をご利用ください。

レール取付時に絶縁保護が必要な際は専用止め金具「SH 2」ご注文形番 0494920000 (梱包数10) をご利用ください。



WPE 4/ZZ

4 mm<sup>2</sup>



6.1 x 70 x 53  
/ 6  
0.05...6

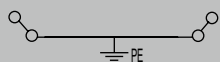

IEC 60947-7-2 Ex eb II C Gb **Ex** II 2 G D

IEC	UL	CSA	EN 60079-7
4	AWG 30...10	AWG 30...10	4 mm <sup>2</sup>
800			
8			
480 A (4 mm <sup>2</sup> )			
3			
A4 / V-0			



定格電線範囲

0.5...6 / 0.5...4  
0.5...4 / 0.5...4  
0.5...0.8 / (M 3)

10 / 0.6 x 3.5 mm

形番	梱包数	ご注文形番
WPE 4/ZZ	50	1905130000

形番	許容電流	梱包数	ご注文形番
WAP WDU/WTR4/ZZ		50	1905150000
WEW 35/2		50	1061200000
S3TL-D06-35-100		1	S3TL-D06-35-100
DEK 5/6 MC NE WS		1000	1609820000
DEK 5/6 MM WS		600	2007120000
WS 8/6 MM WS		600	2007160000

レール取付時に絶縁保護が必要な際は専用止め金具「SH 2」ご注文形番 0494920000 (梱包数10) をご利用ください。

WPE 4/ZR

4 mm<sup>2</sup>



6.1 x 63.5 x 52.8  
/ 6  
0.05...6

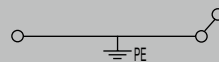

IEC 60947-7-2 Ex eb II C Gb **Ex** II 2 G D

IEC	UL	CSA	EN 60079-7
4	AWG 30...10	AWG 30...10	4 mm <sup>2</sup>
800			
8			
480 A (4 mm <sup>2</sup> )			
3			
A4 / V-0			



定格電線範囲

0.5...6 / 0.5...4  
0.5...4 / 0.5...4  
0.5...0.8 / (M 3)

10 / 0.6 x 3.5 mm

形番	梱包数	ご注文形番
WPE 4/ZR	50	1905120000

形番	許容電流	梱包数	ご注文形番
WAP WDU/WTR4/ZR		50	1905070000
WEW 35/2		50	1061200000
S3TL-D06-35-100		1	S3TL-D06-35-100
DEK 5/6 MC NE WS		1000	1609820000
DEK 5/6 MM WS		600	2007120000
WS 8/6 MM WS		600	2007160000

レール取付時に絶縁保護が必要な際は専用止め金具「SH 2」ご注文形番 0494920000 (梱包数10) をご利用ください。

WPE 4N

4 mm<sup>2</sup>



6.1 x 50 x 37  
/ 6  
0.13...6

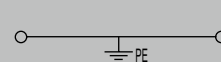

IEC 60947-7-2 Ex eb II C Gb **Ex** II 2 G D

IEC	UL	CSA	EN 60079-7
4	AWG 26...10	AWG 26...10	4 mm <sup>2</sup>
500			
6			
480 A (4 mm <sup>2</sup> )			
3			
A3 / V-0			



定格電線範囲

0.5...6 / 1.5...6  
0.5...4 / 0.5...4  
0.5...1 / (M 3)

10 / 0.6 x 3.5 mm

形番	梱包数	ご注文形番
WPE 4N	50	1042700000

形番	許容電流	梱包数	ご注文形番
WAP WDU2.5N/4N		50	1060000000
WEW 35/2		50	1061200000
S3TL-D06-35-100		1	S3TL-D06-35-100
DEK 5/6 MC NE WS		1000	1609820000
WS 12/6 MC NE WS		600	1609900000
DEK 5/6 MM WS		600	2007120000

レール取付時に絶縁保護が必要な際は専用止め金具「SH 2」ご注文形番 0494920000 (梱包数10) をご利用ください。

## WPE 6 6 mm<sup>2</sup>



## WPE 10 10 mm<sup>2</sup>



幅/長さ/高さ	mm
最大電流/最大接続電線サイズ	-/mm <sup>2</sup>
接続電線範囲	mm <sup>2</sup>

### 技術データ

<b>定格データ</b>	
定格電線断面積	mm <sup>2</sup>
隣接端子台への定格電圧	V
隣接端子台への定格インパルス耐電圧	kV
定格短時間電流	
汚染度	
プラグゲージ (IEC 60947-1) / 難燃性 (UL 94)	
認証 (防爆関連規格にも多数対応していますので詳細はオンラインカタログをご覧ください。)	

<b>接続電線 (H05V/H07V)</b>	
単線 / より線	mm <sup>2</sup>
細より線 / フェルール付より線	mm <sup>2</sup>
締付トルク / クランプねじ	Nm
締付トルク (取付ねじ)	Nm
被覆剥き長さ* / ドライバ刃先サイズ	mm/-

**備考**  
\*フェルールの場合は導電部長さ (L2.246頁~参照) を指します。

### 注文データ

<b>本体</b>	グリーン/イエロー
<b>備考</b>	

### 適合アクセサリ

<b>止め金具</b>	▶ 202頁 ページ
<b>ドライバ</b>	▶ 220頁
<b>PENブリッジ</b>	
<b>端子台マーカ</b>	▶ 226頁

7.9 x 56 x 46.5	
/ 10	
0.08...10	

IEC 60947-7-2 Ex eb II C Gb II 2 G D

IEC	UL	CSA	EN 60079-7
6	AWG 20...8	AWG 20...8	6 mm <sup>2</sup>
800			
8			
720 A (6 mm <sup>2</sup> )			
3			
A5 / V-0			



<b>定格電線範囲</b>	
0.5...10 / 1.5...10	
0.5...10 / 0.5...6	
0.8...1.3 / (M 3)	
0.5...1	
12 / 4.0 x 0.8 mm	

H07V...10およびAWG 8の電線は1.4~1.6 Nmで締付けます。

形番	梱包数	ご注文形番
WPE 6	50	101020000

形番	許容電流	梱包数	ご注文形番
WEW 35/2		50	106120000
SDS 0.8x4.0x100		1	274936000
DEK 5/8 MC NE WS	800		185674000
WS 8/6 MM WS	600		200716000
DEK 5/6 MM WS	600		200712000

9.9 x 56 x 46.5	
/ 16	
1.31...16	

IEC 60947-7-2 Ex eb II C Gb II 2 G D

IEC	UL	CSA	EN 60079-7
10	AWG 16...6	AWG 16...6	10 mm <sup>2</sup>
800			
8			
1200 A (10 mm <sup>2</sup> )			
3			
B6 / V-0			



<b>定格電線範囲</b>	
1.5...16 / 1.5...16	
1.5...16 / 1.5...16	
1.2...2.4 / (M 4)	
0.5...1	
12 / 1.0 x 5.5 mm	

AWG 6/7およびH07V-R16は2.4 Nmで締付けます。

形番	梱包数	ご注文形番
WPE 10	50	101030000

形番	許容電流	梱包数	ご注文形番
WEW 35/2		50	106120000
SDS 1.0x5.5x150		1	274938000
WQB-PEN 10		10	106030000
DEK 5/5 MC NE WS	1000		1609801044
WS 12/6.5 MC NE WS	540		160992000

DINレールについては244頁、フェルールについては246頁~をご覧ください。

レール取付時に絶縁保護が必要な際は専用止め金具「SH 2」ご注文形番 0494920000 (梱包数10) をご利用ください。

レール取付時に絶縁保護が必要な際は専用止め金具「SH 2」ご注文形番 0494920000 (梱包数10) をご利用ください。

WPE 16

16 mm<sup>2</sup>



11.9 x 56 x 62.5

/ 25

1.5...25

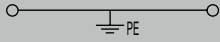

IEC 60947-7-2 Ex eb II C Gb  II 2 G D

IEC	UL	CSA	EN 60079-7
16	AWG 14...4	AWG 14...6	16 mm <sup>2</sup>
1000			
8			
1920 A (16 mm <sup>2</sup> )			
3			
B7 / V-0			



**定格電線範囲**

1.5...16 / 1.5...25

1.5...25 / 1.5...16

2...3.6 / (M5)

1.2...2.4

16 / 1.0 x 5.5 mm

25 mm<sup>2</sup>の場合、TS 35 x 15 (ステンレス製、厚さ1.5 mm)を使用する必要があります。H07V...16およびAWG 6の電線は2.0~2.4 Nmで締付けます。

形番	梱包数	ご注文形番
WPE 16	50	1010400000

形番	許容電流	梱包数	ご注文形番
WEW 35/1		50	1059000000
SDS 1.0X5.5X150		1	2749380000
WQB-PEN 16		10	1060200000
DEK 5/5 MC NEWS		1000	1609801044
WS 12/6.5 MC NEWS		540	1609920000

レール取付時に絶縁保護が必要な際は専用止め金具[SH 2]ご注文形番 0494920000 (梱包数10)をご利用ください。

Klippon Connect スクリュークランプ式 Wシリーズ

## WPE 16N

16 mm<sup>2</sup>



## WPE 35

35 mm<sup>2</sup>



幅/長さ/高さ	mm
最大電流/最大接続電線サイズ	-/mm <sup>2</sup>
接続電線範囲	mm <sup>2</sup>

回路図の詳細については259頁をご覧ください。

### 技術データ

定格データ	
定格電線断面積	mm <sup>2</sup>
隣接端子台への定格電圧	V
隣接端子台への定格インパルス耐電圧	kV
定格短時間電流	
汚染度	
プラグゲージ (IEC 60947-1) / 難燃性 (UL 94)	
認証 (防爆関連規格にも多数対応していますので 詳細はオンラインカタログをご覧ください。)	

接続電線 (H05V/H07V)	
単線 / より線	mm <sup>2</sup>
細より線 / フェルール付より線	mm <sup>2</sup>
締付トルク / クランプねじ	Nm
締付トルク (取付ねじ)	Nm
被覆剥き長さ* / ドライバ刃先サイズ	mm/-

**備考**  
\*フェルールの場合は導電部長さ (L2.246頁~参照) を指します。

### 注文データ

本体	グリーン/イエロー
備考	

### 適合アクセサリ

止め金具	▶ 202頁 ページ
ドライバ	▶ 220頁
PENブリッジ	
端子台マーカ	▶ 226頁

12 x 56 x 46.5	
/ 25	
1.5...25	

IEC 60947-7-2

IEC	UL	CSA	EN 60079-7
16	AWG 14...6	AWG 14...6	
400			
6			
1920 A (16 mm <sup>2</sup> )			
3			
B7 / V-0			



定格電線範囲	
1.5...16 / 1.5...25	
1.5...16 / 4...16	
1.2...2.4 / (M 4)	
0.5...1	
12 / 1.0 x 5.5 mm	

接続電線が25 mm<sup>2</sup>のより線の場合は2.2 Nmの締付トルクが必要です。

形番	梱包数	ご注文形番
WPE 16N	50	1019100000

形番	許容電流	梱包数	ご注文形番
WEW 35/2		50	1061200000
SDS 1.0X5.5X150		1	2749380000
WQV 16N-PEN BL	76 A	10	1071360000
DEK 5/5 MC NE WS		1000	1609801044
WS 12/6.5 MC NE WS		540	1609920000

16 x 56 x 62.5	
/ 35	
2.5...35	

Ex eb II  
C Gb II 2 G D

IEC 60947-7-2

IEC	UL	CSA	EN 60079-7
35	AWG 12...2	AWG 12...2	35 mm <sup>2</sup>
800			
8			
4200 A (35 mm <sup>2</sup> )			
3			
B8 / V-0			



定格電線範囲	
2.5...50 / 2.5...35	
2.5...35 / 2.5...35	
4...5 / (M 6)	
1.2...2.4	
18 / 6.5 x 1.2 mm	

形番	梱包数	ご注文形番
WPE 35	25	1010500000

形番	許容電流	梱包数	ご注文形番
WEW 35/1		50	1059000000
SDS 1.2X6.5X150		1	2749390000
WQB-PEN 35		10	1060100000
DEK 5/5 MC NE WS		1000	1609801044
WS 12/6.5 MC NE WS		540	1609920000

DINレールについては244頁、フェルールについては246頁~をご覧ください。

レール取付時に絶縁保護が必要な際は専用止め金具「SH 2」ご注文形番 0494920000 (梱包数10) をご利用ください。

レール取付時に絶縁保護が必要な際は専用止め金具「SH 2」ご注文形番 0494920000 (梱包数10) をご利用ください。

## WPE 35N

35 mm<sup>2</sup>



16 x 66 x 50.5  
/ 50  
2.5...50

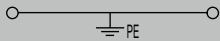

IEC 60947-7-2 Ex eb II C Gb II 2 G D

IEC	UL	CSA	EN 60079-7
35	AWG 12...2		35 mm <sup>2</sup>
400			
6			
4200 A (35 mm <sup>2</sup> )			
3			
B8 / V-0			



### 定格電線範囲

2.5...16 / 2.5...50  
2.5...35 / 2.5...35  
4...5 / (M 6)  
1.2...2.4  
18 / 6.5 x 1.2 mm

形番	梱包数	ご注文形番
WPE 35N	20	1717740000

形番	許容電流	梱包数	ご注文形番
WEW 35/2		50	1061200000
SDS 1.2X6.5X150		1	2749390000
DEK 5/8 MC NEWS		1000	1609801044
WS 12/6.5 MC NEWS		540	1609920000

レール取付時に絶縁保護が必要な際は専用止め金具[SH 2]ご注文形番 0494920000 (梱包数10)をご利用ください。

## WPE 50N

50 mm<sup>2</sup>



18.5 x 71 x 69.6  
/ 70  
5.26...70

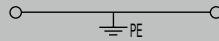

IEC 60947-7-2 Ex eb II C Gb II 2 G D

IEC	UL	CSA	EN 60079-7
50	AWG 10...0	AWG 14...0	50 mm <sup>2</sup>
1000			
8			
6000 A (50 mm <sup>2</sup> )			
3			
B10 / V-0			



### 定格電線範囲

10...16 / 10...70  
10...50  
4...6 / (M 6)  
3...4  
24 / S4 (DIN 6911)

接続電線が50および70 mm<sup>2</sup>の場合、TS 35 x 15(銅製、厚さ2.3 mm)のDINレールを使用する必要があります。

形番	梱包数	ご注文形番
WPE 50N	10	1846040000

形番	許容電流	梱包数	ご注文形番
WEW 35/1		50	1059000000
SKS 2.0-8.0 MR		1	9008870000
WQV PEN 50N	150 A	5	9201610000
DEK 5/8 MC NE WS		800	1856740000
WS 12/6.5 MC NE WS		540	1609920000

レール取付時に絶縁保護が必要な際は専用止め金具[SH 2]ご注文形番 0494920000 (梱包数10)をご利用ください。

Klippon Connect スクリューランプ式 Wシリーズ

## WPE 70N/35

70 mm<sup>2</sup>



## WPE 95N/120N

95 mm<sup>2</sup>



幅/長さ/高さ	mm
最大電流/最大接続電線サイズ	-/mm <sup>2</sup>
接続電線範囲	mm <sup>2</sup>

回路図の詳細については259頁をご覧ください。

### 技術データ

<b>定格データ</b>	
定格電線断面積	mm <sup>2</sup>
隣接端子台への定格電圧	V
隣接端子台への定格インパルス耐電圧	kV
定格短時間電流	
汚染度	
プラグゲージ (IEC 60947-1) / 難燃性 (UL 94)	
認証 (防爆関連規格にも多数対応していますので 詳細はオンラインカタログをご覧ください。)	

<b>接続電線 (H05V/H07V)</b>	
単線 / より線	mm <sup>2</sup>
細より線 / フェルール付より線	mm <sup>2</sup>
締付トルク / クランプねじ	Nm
締付トルク (取付ねじ)	Nm
被覆剥き長さ* / ドライバ刃先サイズ	mm/-

<b>備考</b>	
*フェルールの場合は導電部長さ (L2.246頁~参照) を指します。	

### 注文データ

<b>本体</b>	グリーン/イエロー
<b>備考</b>	

### 適合アクセサリ

<b>止め金具</b>	▶ 202頁 ページ
<b>ドライバ</b>	▶ 220頁
<b>PENブリッジ</b>	
<b>端子台マーカ</b>	▶ 226頁

20.5 x 75 x 85	
/ 95	
16...95	

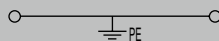

IEC 60947-7-2 Ex eb II C Gb II 2 G D

IEC	UL	CSA	EN 60079-7
70	AWG 6...0	AWG 6...0	70 mm <sup>2</sup>
1000			
8			
8400 A (70 mm <sup>2</sup> )			
3			
B11 / V-0			



<b>定格電線範囲</b>	
16...16 / 16...95	
16...70 / 16...50	
8...12 / (M 8)	
2...4	
22 / S6 (DIN 6911)	
接続電線が50~95 mm <sup>2</sup> の場合、TS 35 x 15 (鋼製、厚さ2.3 mm) のDINレールを使用する必要があります。	

形番	梱包数	ご注文形番
WPE 70N/35	10	951220000

形番	許容電流	梱包数	ご注文形番
WEW 35/1		50	105900000
SKS 2.0-8.0 MR		1	900887000
WQV 70N-PEN	192 A	5	952584000
DEK 5/5 MC NE WS		1000	1609801044
WS 12/6.5 MC NE WS		540	160992000

DINレールについては244頁、フェルールについては246頁~をご覧ください。

レール取付時に絶縁保護が必要な際は専用止め金具「SH 2」ご注文形番 0494920000 (梱包数10) をご利用ください。

27 x 91 x 90	
/ 150	
16...150	

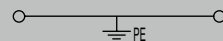

IEC 60947-7-2 Ex eb II C Gb II 2 G D

IEC	UL	CSA	EN 60079-7
95	AWG 4...0	AWG 4...0	120 mm <sup>2</sup>
1000			
8			
11400 A (95 mm <sup>2</sup> )			
3			
B13 / V-0			



<b>定格電線範囲</b>	
16...16 / 16...150	
16...120	
16...20 / (M 10)	
3...4	
27 / S6 (DIN 6911)	
接続電線が50~150 mm <sup>2</sup> の場合、TS 35 x 15 (鋼製、厚さ2.3 mm) のDINレールを使用する必要があります。	

形番	梱包数	ご注文形番
WPE 95N/120N	5	184603000

形番	許容電流	梱包数	ご注文形番
WEW 35/1		50	105900000
SKS 2.0-8.0 MR		1	900887000
WQV PEN 95N/120N		5	920163000
DEK 5/5 MC NE WS		1000	1609801044
WS 12/6.5 MC NE WS		540	160992000

レール取付時に絶縁保護が必要な際は専用止め金具「SH 2」ご注文形番 0494920000 (梱包数10) をご利用ください。



WPE 70/95

95 mm<sup>2</sup>

WPE 120/150

120 mm<sup>2</sup>



幅/長さ/高さ	mm
最大電流/最大接続電線サイズ	-/mm <sup>2</sup>
接続電線範囲	mm <sup>2</sup>

27 x 132 x 107	
/ 120	
13.3...120	

32 x 132 x 117	
/ 150	
33.62...150	

技術データ

回路図の詳細については259頁をご覧ください。

定格データ	
定格電線断面積	mm <sup>2</sup>
隣接端子台への定格電圧	V
隣接端子台への定格インパルス耐電圧	kV
定格短時間電流	
汚染度	
プラグゲージ (IEC 60947-1) / 難燃性 (UL 94)	
認証 (防爆関連規格にも多数対応していますので 詳細はオンラインカタログをご覧ください。)	

IEC 60947-7-2 Ex eb II C Gb II 2 G D

IEC	UL	CSA	EN 60079-7
95	AWG 6...0	AWG 6...0	95 mm <sup>2</sup>
1000			
8			
11400 A (95 mm <sup>2</sup> )			
3			
B12 / V-0			

IEC 60947-7-2 Ex eb II C Gb II 2 G D

IEC	UL	CSA	EN 60079-7
120	AWG 2...250	AWG 2...250	150 mm <sup>2</sup>
1000			
8			
14400 A (120 mm <sup>2</sup> )			
3			
B13 / V-0			



接続電線 (H05V/H07V)

単線 / より線	mm <sup>2</sup>
細より線 / フェルール付より線	mm <sup>2</sup>
締付トルク / クランプねじ	Nm
締付トルク (取付ねじ)	Nm
被覆剥き長さ* / ドライバ刃先サイズ	mm/-

定格電線範囲

16...16 / 16...120
16...95 / 35...50
6...12 / (M 8)
3...6
30 / S6 (DIN 6911)

定格電線範囲

/ 35...150
35...150 / 35...50
10...20 / (M 10)
3...6
35 / S6 (DIN 6911)

備考  
\*フェルールの場合は導電部長さ (L2, 246頁~参照) を指します。

接続電線が50~120 mm<sup>2</sup>の場合、TS 35 x 15 (銅製、厚さ2.3 mm) のDINレールを使用する必要があります。

接続電線が50~150 mm<sup>2</sup>の場合、TS 35 x 15 (銅製、厚さ2.3 mm) のDINレールを使用する必要があります。

注文データ

本体	グリーン/イエロー
備考	

形番	梱包数	ご注文形番
WPE 70/95	10	1037300000

形番	梱包数	ご注文形番
WPE 120/150	10	1019700000

適合アクセサリ

止め金具	▶ 202頁
ページ	ペー
ドライバ	▶ 220頁
PENブリッジ	
端子台マーカ	▶ 226頁

形番	許容電流	梱包数	ご注文形番
WEW 35/1		50	1059000000
SKS 2.0-8.0 MR		1	9008870000
WQV 70/95-PEN	232 A	5	1072300000
DEK 5/5 MC NE WS		1000	1609801044
WS 12/6.5 MC NE WS		540	1609920000

形番	許容電流	梱包数	ご注文形番
WEW 35/1		50	1059000000
SKS 2.0-8.0 MR		1	9008870000
WQV 120-PEN	292 A	5	1072400000
DEK 5/5 MC NE WS		1000	1609801044
WS 12/6.5 MC NE WS		540	1609920000

DINレールについては244頁、フェルールについては246頁~をご覧ください。

レール取付時に絶縁保護が必要な際は専用止め金具「SH 2」ご注文形番 0494920000 (梱包数10) をご利用ください。

レール取付時に絶縁保護が必要な際は専用止め金具「SH 2」ご注文形番 0494920000 (梱包数10) をご利用ください。

## WDK 2.5 PE

 2.5 mm<sup>2</sup>

## WDK 2.5N PE

 2.5 mm<sup>2</sup>

幅/長さ/高さ	mm
最大電流/最大接続電線サイズ	-/mm <sup>2</sup>
接続電線範囲	mm <sup>2</sup>

回路図の詳細については259頁をご覧ください。

### 技術データ

<b>定格データ</b>	
定格電線断面積	mm <sup>2</sup>
隣接端子台への定格電圧	V
隣接端子台への定格インパルス耐電圧	kV
定格短時間電流	

汚染度	
プラグゲージ (IEC 60947-1) / 難燃性 (UL 94)	
認証 (防爆関連規格にも多数対応していますので 詳細はオンラインカタログをご覧ください。)	

<b>接続電線 (H05V/H07V)</b>	
単線 / より線	mm <sup>2</sup>
細より線 / フェルール付より線	mm <sup>2</sup>
締付トルク / クランプねじ	Nm
被覆剥き長さ* / ドライバ刃先サイズ	mm/-

<b>備考</b>	
*フェルールの場合は導電部長さ (L2、246頁～参照) を指します。	

### 注文データ

<b>本体</b>	グリーン/イエロー
<b>備考</b>	

### 適合アクセサリ

<b>ねじ式ショートバー (渡り金具)</b>	▶200頁
2極	
10極	
<b>エンドプレート / 分離板</b>	
ページ	
ブルー	
ページ	
<b>止め金具</b>	▶202頁
ページ	
<b>ドライバ</b>	▶220頁
絶縁	
<b>端子台マーカ</b>	▶226頁

5.1 x 69.5 x 62.5	
/ 4	
0.05...4	



IEC 60947-7-2 Ex eb II C Gb II 2 G D

IEC	UL	CSA	EN 60079-7
2.5	AWG 22...12	AWG 26...12	4 mm <sup>2</sup>
400			
6			
300 A (2.5 mm <sup>2</sup> )			
3			
A3 / V-0			



<b>定格電線範囲</b>	
0.5...4 / 1.5...4	
0.5...4 / 0.5...2.5	
0.4...0.6 / (M 2.5)	
10 / 0.6 x 3.5 mm	

 絶縁カバー付フェルールの2.5mm<sup>2</sup>電線は、直径に対して最適化された絶縁カバー (ご注文形番:1333100000、梱包数500) でのみ圧着可能です。

形番	梱包数	ご注文形番
WDK 2.5PE	50	1036300000

形番	許容電流	梱包数	ご注文形番
WQV 2.5/2	32 A	50	1053660000
WQV 2.5/10	32 A	20	1054460000
WAP WDK2.5		20	1059100000
WEW 35/2		50	1061200000
S3TL-D06-35-100		1	S3TL-D06-35-100
DEK 5/5 MC NE WS	1000		1609801044
WS 8/5 MC NE WS	720		1640740000
DEK 5/5 MM WS	800		2007110000

5.1 x 60.7 x 54.95	
/ 4	
0.05...4	

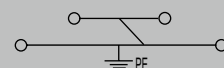

IEC 60947-7-2 Ex eb II C Gb II 2 G D

IEC	UL	CSA	EN 60079-7
2.5		AWG 26...12	4 mm <sup>2</sup>
800			
8			
300 A (2.5 mm <sup>2</sup> )			
3			
A3 / V-0			



<b>定格電線範囲</b>	
0.5...4 / 1.5...4	
0.5...4 / 0.5...2.5	
0.4...0.6 / (M 2.5)	
8 / 0.6 x 3.5 mm	

 絶縁カバー付フェルールの2.5mm<sup>2</sup>電線は、直径に対して最適化された絶縁カバー (ご注文形番:1333100000、梱包数500) でのみ圧着可能です。

形番	梱包数	ご注文形番
WDK 2.5N PE	50	1041620000

形番	許容電流	梱包数	ご注文形番
WAP WDK2.5/4 N		20	1084000000
WAP WDK2.5/4 N BL		20	1084080000
WTW EN		20	1058800000
WEW 35/2		50	1061200000
S3TL-D06-35-100		1	S3TL-D06-35-100
DEK 5/5 MC NE WS	1000		1609801044
WS 8/5 MC NE WS	720		1640740000
DEK 5/5 MM WS	800		2007110000

DINレールについては244頁、フェルールについては246頁～をご覧ください。

レール取付時に絶縁保護が必要な際は専用止め金具「SH 2」ご注文形番0494920000 (梱包数10) をご利用ください。

レール取付時に絶縁保護が必要な際は専用止め金具「SH 2」ご注文形番0494920000 (梱包数10) をご利用ください。ショートバー (渡り金具) については、Wシリーズの適合アクセサリのページをご覧ください。

WDK 4N PE

4 mm<sup>2</sup>



6.1 x 60.7 x 63.25  
/ 6  
0.13...6

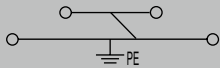

IEC 60947-7-2

Ex eb II C Gb II 2 G D

IEC	UL	CSA	EN 60079-7
4	AWG 26...10	AWG 26...10	6 mm <sup>2</sup>
800			
8			
480 A (4 mm <sup>2</sup> )			
3			
A3 / V-0			



**定格電線範囲**

0.5...6 / 1.5...6  
0.5...4 / 1.5...4  
0.5...1 / (M 3)  
8 / 0.6 x 3.5 mm

形番	梱包数	ご注文形番
WDK 4N PE	50	1041920000

形番	許容電流	梱包数	ご注文形番
WAP WDK2.5/4 N		20	1084000000
WEW 35/2		50	1061200000
S3TL-D06-35-100		1	S3TL-D06-35-100
DEK 5/6 MC NE WS		1000	1609820000
WS 8/5 MM WS		800	2007150000
DEK 5/5 MM WS		800	2007110000

レール取付時に絶縁保護が必要な際は専用止め金具[SH 2]ご注文形番 0494920000 (梱包数10)をご利用ください。

Klippon Connect スクリュークランプ式 Wシリーズ

## ヒューズ端子台

幅/長さ/高さ	mm
最大電流/最大接続電線サイズ	A/mm <sup>2</sup>
接続電線範囲	mm <sup>2</sup>

回路図の詳細については259頁をご覧ください。

### 技術データ

定格データ	
隣接端子台への定格電圧	V
定格電流	A
定格電線断面積	mm <sup>2</sup>
インパルス耐電圧 / 汚染度	
難燃性 (UL 94)	
認証 (防爆関連規格にも多数対応していますので詳細はオンラインカタログをご覧ください。)	

接続電線 (H05V/H07V)	
単線 / より線	mm <sup>2</sup>
細より線 / フェール付より線	mm <sup>2</sup>
締付トルク / クランプねじ	Nm
被覆剥き長さ* / ドライバ刃先サイズ	mm/-

**備考**  
\*フェールの場合は導電部長さ (L2.246頁~参照) を指します。

### 注文データ

本体	
	500 V AC/DC, LED無
	10~36 V AC/DC, LED付
	30~70 V AC/DC, LED付
	60~150 V AC/DC, LED付
	140~250 V AC/DC, LED付
備考	
	LED付の場合、ヒューズが切れるとLEDが点灯します。

### 適合アクセサリ

<b>止め金具</b>	▶202頁 ページ
<b>ドライバ</b>	▶220頁 Swiftlyセットカッター付ドライバ 絶縁
<b>G-ヒューズカートリッジ、5 x 20 mm (IEC 60127-2)</b>	▶243頁 0.25 A速断 0.50 A速断 1.00 A速断 2.00 A速断
<b>端子台マーカ</b>	▶226頁

DINレールについては244頁、フェールについては246頁~をご覧ください。

WSI 4

4 mm<sup>2</sup>



8 x 50.7 x 42.5
6.3 / 4
0.5...4

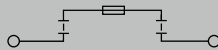

IEC 60947-7-3			
IEC	UL	CSA	EN 60079-7
500	300	300	
6.3	15	15	
4	AWG 30...12	AWG 30...12	
6 kV / 3			
V-0			



定格電線範囲	
0.5...4 / 1.5...4	
0.5...4	
0.4...0.4 / (M 3)	
8 / 0.6 x 3.5 mm	

形番	梱包数	ご注文形番
WSI 4	50	1886580000
WSI 4/LD 10-36V AC/DC	50	1886590000
WSI 4/LD 30-70V AC/DC	50	1886560000
WSI 4/LD 60-150V AC/DC	50	1886570000
WSI 4/LD 140-250V AC/DC	50	1886550000

形番	許容電流	梱包数	ご注文形番
WEW 35/2		50	1061200000
SWIFTY SET		1	9006060000
S3TL-D06-35-100		1	S3TL-D06-35-100
G 20/0.25A/F	0.25 A	10	0430500000
G 20/0.50A/F	0.5 A	10	0430600000
G 20/1.00A/F	1 A	10	0430700000
G 20/2.00A/F	2 A	10	0430900000
DEK 5/5 MC NE WS		1000	1609801044
WS 12/6 MC NE WS		600	1609900000

ヒューズの詳細は243頁をご参照ください。

WSI 4

過負荷保護および短絡保護の適用範囲

形番	ご注文形番
WSI 4	1886580000

配置	適用			
	短絡保護のみ		過負荷保護および短絡保護	
	T <sub>A</sub> 最大	公称値	T <sub>A</sub> 最大	公称値
単体取付け	63 °C	4.0 W / 6.3 A	34 °C	1.6 W / 6.3 A
隣接取付け	47 °C	2.5 W / 6.3 A	23 °C	1.6 W / 6.3 A

上記定格内でご使用ください。

WSI 4/2

4 mm<sup>2</sup>

WSI 4/2

過負荷保護および短絡保護の適用範囲



幅/長さ/高さ	mm
最大電流/最大接続電線サイズ	A/mm <sup>2</sup>
接続電線範囲	mm <sup>2</sup>

回路図の詳細については259頁をご覧ください。

9.1 x 81.6 x 53.5  
6.3 / 6  
0.5...6



技術データ

<b>定格データ</b>	
隣接端子台への定格電圧	V
定格電流	A
定格電線断面積	mm <sup>2</sup>
インパルス耐電圧 / 汚染度	
難燃性 (UL 94)	
認証 (防爆関連規格にも多数対応していますので詳細はオンラインカタログをご覧ください。)	

<b>接続電線 (H05V/H07V)</b>	
単線 / より線	mm <sup>2</sup>
細より線 / フェルール付より線	mm <sup>2</sup>
締付トルク / クランプねじ	Nm
被覆剥き長さ* / ドライバ刃先サイズ	mm/-
<b>同一電線径2本接続時 (H05V/H07V)</b>	
細より線	mm <sup>2</sup>

**備考**  
\*フェルールの場合は導電部長さ (L2.246頁~参照) を指します。

注文データ

<b>本体</b>	500 V AC/DC, LED無 10~36 V AC/DC, LED付 30~70 V AC/DC, LED付 60~150 V AC/DC, LED付 140~250 V AC/DC, LED付
-----------	--

**備考**  
LED付の場合、ヒューズが切れるとLEDが点灯します。

適合アクセサリ

<b>エンドプレート / 分離板</b>	ページ
<b>止め金具</b>	▶202頁
<b>ドライバ</b>	▶220頁
Swiftlyセットカッター付ドライバ	
絶縁	
<b>インジケータ付きG25 / インペリアル(インチ)ヒューズカートリッジ</b>	▶243頁
0.50 A速断 / 2 A	
2.00 A速断 / 5 A	
4.00 A速断 / 10 A	
<b>端子台マーカ</b>	▶226頁

IEC 60947-7-3

IEC	UL	CSA	EN 60079-7
500	300	300	
6.3	15	15	
4	AWG 30...10	AWG 30...10	
6 kV / 3			
V-0			



<b>定格電線範囲</b>	
0.5...6 / 1.5...6	
0.5...6	
0.5...0.8 / (M 3)	
10 / 0.6 x 3.5 mm	
0.5...1.5	

幅/長さ/高さ=9.1 x 58.5 x 81.6 mm

形番	梱包数	ご注文形番
WSI 4/2	25	1880430000
WSI 4/2/LD 10-36V AC/DC	25	1880410000
WSI 4/2/LD 30-70V AC/DC	25	1880440000
WSI 4/2/LD 60-150V AC/DC	25	1880420000
WSI 4/2/LD 140-250V AC/DC	25	1880390000

形番	梱包数	ご注文形番	
WAP WSI4/2	50	1880450000	
WEW 35/2	50	1061200000	
SWIFTY SET	1	9006060000	
S3TL-D06-35-100	1	S3TL-D06-35-100	
GZ 2.0A/F	2 A	10	1460600000
GZ 5.0A/F	0.5 A	10	1460620000
GZ 10.0A/F		10	1460640000
DEK 5/5 MC NE WS	1000	1609801044	
WS 12/6 MC NE WS	600	1609900000	

形番	ご注文形番
WSI 4/2	1880430000

配置	適用			
	短絡保護のみ		過負荷保護および短絡保護	
	T <sub>A</sub> 最大	公称値	T <sub>A</sub> 最大	公称値
単体取付け	55 °C	4.0 W / 10 A	35 °C	2.5 W / 2.5 A
隣接取付け	68 °C	2.5 W / 2.5 A	41 °C	1.6 W / 1.0 A

上記定格内でご使用ください。

DINレールについては244頁、フェルールについては246頁~をご覧ください。

ヒューズの詳細は243頁をご参照ください。

WSI 6

6 mm<sup>2</sup>

WSI 6

過負荷保護および短絡保護の適用範囲



幅/長さ/高さ	mm
最大電流/最大接続電線サイズ	A/mm <sup>2</sup>
接続電線範囲	mm <sup>2</sup>

回路図の詳細については259頁をご覧ください。

## 技術データ

<b>定格データ</b>	
隣接端子台への定格電圧	V
定格電流	A
定格電線断面積	mm <sup>2</sup>
インパルス耐電圧 / 汚染度	
難燃性 (UL 94)	
認証 (防爆関連規格にも多数対応していますので詳細はオンラインカタログをご覧ください。)	

<b>接続電線 (H05V/H07V)</b>	
単線 / より線	mm <sup>2</sup>
細より線 / フェール付より線	mm <sup>2</sup>
締付トルク / クランプねじ	Nm
被覆剥き長さ* / ドライバ刃先サイズ	mm/-

**備考**  
\*フェールの場合は導電部長さ (L2.246頁~参照) を指します。

## 注文データ

<b>本体</b>	500 V AC/DC, LED無
<b>備考</b>	

## 適合アクセサリ

<b>ねじ式ショートバー (渡り金具)</b>	
	2極
	10極
	止め座金
	取付ねじ
<b>エンドプレート / 分離板</b>	
	ページ
	ページ
<b>止め金具</b>	▶202頁
	ページ
<b>ドライバ</b>	▶220頁
<b>G-ヒューズカートリッジ, 5 x 20 mm (IEC 60127-2)</b>	▶243頁
	0.25 A速断
	0.50 A速断
	1.00 A速断
	2.00 A速断
<b>端子台マーカ</b>	▶226頁

7.9 x 60 x 61
<b>6.3 / 10</b>
<b>0.5...10</b>

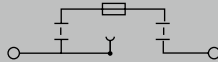

IEC 60947-7-3

IEC	UL	CSA	EN 60079-7
500	600	600	
6.3	9.5	10	
6	AWG 22...8	AWG 20...8	
6 kV / 3			
V-0			



<b>定格電線範囲</b>	
0.5...10 / 1.5...10	
0.5...10 / 0.5...6	
0.8...1.6 / (M 3.5)	
12 / 0.8 x 4.0 mm	

形番	梱包数	ご注文形番
WSI 6	50	1011000000

ヒューズカートリッジでの最大電力損失 (1.6 W) により、定格電流が制限されます。

形番	許容電流	梱包数	ご注文形番
QL 2 SAK6N	41 A	50	0194300000
QL 10 SAK6N	41 A	20	0338300000
SS M3 D 128-A 3		50	0164400000
KISC M3X5		100	1052100000
WAP 2.5-10		50	1050000000
WAP 16+35 WTW 2.5-10		20	1050100000
WEW 35/2		50	1061200000
SDS 0.8X4.0X100		1	2749360000
G 20/0.25A/F	0.25 A	10	0430500000
G 20/0.50A/F	0.5 A	10	0430600000
G 20/1.00A/F	1 A	10	0430700000
G 20/2.00A/F	2 A	10	0430900000
DEK 5/8 MC NE WS		800	1856740000
WS 12/6.5 MC NE WS		540	1609920000
DEK 5/8 MM WS		500	2007130000
WS 8/8 MM WS		500	2007170000

形番	ご注文形番
WSI 6	1011000000

配置	適用			
	短絡保護のみ		過負荷保護および短絡保護	
	T <sub>A</sub> 最大	公称値	T <sub>A</sub> 最大	公称値
単体取付け	42 °C	4.0 W / 6.3 A	31 °C	1.6 W / 3.0 A
隣接取付け	36 °C	225 W / 6.3 A	27 °C	1.6 W / 3.0 A

上記定格内でご使用ください。

DINレールについては244頁、フェールについては246頁~をご覧ください。

端子台マーカは片側のみに適合します。ショートバー (渡り金具) については、Wシリーズの「適合アクセサリ」のページをご覧ください。



## 断路端子台

幅/長さ/高さ	mm
最大電流/最大接続電線サイズ	A/mm <sup>2</sup>
接続電線範囲	mm <sup>2</sup>

回路図の詳細については259頁をご覧ください。

### 技術データ

定格データ	
定格電圧	V
定格電流	A
定格電線断面積	mm <sup>2</sup>
インパルス耐電圧 / 汚染度	
プラグゲージ (IEC 60947-1) / 難燃性 (UL 94)	
操作サイクル数	
認証 (防爆関連規格にも多数対応していますので 詳細はオンラインカタログをご覧ください。)	

接続電線 (H05V/H07V)	
単線 / より線	mm <sup>2</sup>
細より線 / フェルール付より線	mm <sup>2</sup>
締付トルク / クランプねじ	Nm
被覆剥き長さ* / ドライバ刃先サイズ	mm/-
同一電線径2本接続時 (H05V/H07V)	
細より線	mm <sup>2</sup>

備考	
*フェルールの場合は導電部長さ (L2、246頁～参照) を指します。	

### 注文データ

本体	
	ページ
	ブルー
	断路レバーなし、ページ
備考	

### 適合アクセサリ

ショートバー (渡り金具)	▶ 196頁
	2極
	10極
エンドプレート / 分離板	ページ
止め金具	▶ 202頁
	ページ
5 x 20 mmカートリッジ ヒューズホルダ	▶ 242頁
	400 V AC/DC、LED無
	10~36 V AC/DC、red LED
	140~250 V AC/DC、red LED
モジュールプラグ (最大、250 V)	▶ 243頁
	フィッティング無
	ワイヤジャンパ付
	1N4007ダイオード付
テストアダプタ	
ドライバ	▶ 220頁
	絶縁
端子台マーカ	▶ 226頁

DINレールについては244頁、フェルールについては246頁～をご覧ください。

## WTR 2.5 2.5 mm<sup>2</sup>



5.1 x 60 x 48
24 / 4
0.05...4



IEC 60947-7-1

IEC	UL	CSA	EN 60079-7
500	600	300	
24	20	10	
2.5	AWG 30...12	AWG 26...12	
6 kV / 3			
A3 / V-0			



定格電線範囲	
0.5...4 / 1.5...4	
0.5...4	
0.4...0.8 / (M 2.5)	
10 / 0.6 x 3.5 mm	
0.5...1.5	
絶縁カバー付フェルールの2.5mm <sup>2</sup> 電線、ご注文形番1333100000 (梱包数500)のみ	

形番	梱包数	ご注文形番
WTR 2.5	100	1855610000
WTR 2.5 BL	100	8731640000
WTR 2.5/0.TNHE	100	8731700000

形番	許容電流	梱包数	ご注文形番
ZQV 2.5N/2	24 A	60	1527540000
ZQV 2.5N/10	24 A	20	1527690000
WAP 2.5-10		50	1050000000
WEW 35/2		50	1061200000
SIHA 3/G20	6.3 A	25	7921560000
SIHA 3/G20/LD 10-36V		25	7921570000
SIHA 3/G20/LD 140-250V		25	7921600000
BEST		50	1833100000
BEST/DRBR	22 A	50	1878570000
BEST/D	1 A	50	1878560000
WTA 6 WTR2.5	6 A	25	1632380000
S3TL-D06-35-100		1	S3TL-D06-35-100
DEK 5/5 MC NE WS		1000	1609801044
WS 12/5 MC NE WS		720	1609860000
WS 8/5 MM WS		800	2007150000
DEK 5/5 MM WS		800	2007110000

ショートバー (渡り金具) については、Wシリーズの「適合アクセサリ」のページをご覧ください。

## WTR 2.5/ZZ 2.5 mm<sup>2</sup>



5.1 x 60 x 46.5
16 / 4
0.13...4



IEC	UL	CSA	EN 60079-7
400	300	300	
16	10	10	
2.5	AWG 26...12	AWG 26...12	
6 kV / 3			
A3 / V-0			



定格電線範囲	
0.5...4 / 1.5...4	
0.5...4 / 0.5...2.5	
0.5...1 / (M 3)	
7 / 0.6 x 3.5 mm	
0.5...1.5	

形番	梱包数	ご注文形番
WTR 2.5/ZZ	50	1039900000
WTR 2.5/ZZ BL	50	1039980000
WTR 2.5/ZZ 0.TNHE	50	1774670000

絶縁カバー付フェルールの2.5mm<sup>2</sup>電線は、直径に対して最適化された絶縁カバー (ご注文形番:1333100000、梱包数500) でのみ装着可能です。

形番	許容電流	梱包数	ご注文形番
ZQV 2.5N/2	24 A	60	1527540000
ZQV 2.5N/10	24 A	20	1527690000
WAP WTR2.5/ZZ		20	1074600000
WEW 35/2		50	1061200000
SIHA 1/G20	6.3 A	25	9537550000
SIHA 1/G20 10-36V	6.3 A	25	9537560000
S3TL-D06-35-100		1	S3TL-D06-35-100
DEK 5/5 MC NE WS		1000	1609801044
WS 12/5 MC NE WS		720	1609860000
WS 8/5 MM WS		800	2007150000
DEK 5/5 MM WS		800	2007110000

ショートバー (渡り金具) については、Wシリーズの「適合アクセサリ」のページをご覧ください。

WTR 4 4 mm<sup>2</sup>



幅/長さ/高さ	mm
最大電流/最大接続電線サイズ	A/mm <sup>2</sup>
接続電線範囲	mm <sup>2</sup>

6.1 x 60 x 48	
32 / 6	
0.22...6	

回路図の詳細については259頁をご覧ください。

**技術データ**

定格データ	
定格電圧	V
定格電流	A
定格電線断面積	mm <sup>2</sup>
インパルス耐電圧 / 汚染度	
プラグゲージ (IEC 60947-1) / 難燃性 (UL 94)	
操作サイクル数	
認証 (防爆関連規格にも多数対応していますので詳細はオンラインカタログをご覧ください。)	

IEC	UL	CSA	EN 60079-7
500	300	300	
32	10	10	
4	AWG 22...10	AWG 22...10	
6 kV / 3			
A4 / V-0			



接続電線 (H05V/H07V)	
単線 / より線	mm <sup>2</sup>
細より線 / フェルール付より線	mm <sup>2</sup>
締付トルク / クランプねじ	Nm
被覆剥き長さ* / ドライバ刃先サイズ	mm/-
同一電線径2本接続時 (H05V/H07V)	
細より線	mm <sup>2</sup>

定格電線範囲	
0.5...6 / 1.5...6	
0.5...4 / 0.5...2.5	
0.5...0.6 / (M 3)	
13 / 0.6 x 3.5 mm	

備考	
*フェルールの場合は導電部長さ (L2, 246頁~参照) を指します。	

**注文データ**

本体	
	ページ
	ブルー
	断路レバーなし、ページ
備考	

形番	梱包数	ご注文形番
WTR 4	50	7910180000
WTR 4 BL	50	7910190000
WTR 4/O.TNHE	50	2436380000

**適合アクセサリ**

ショートバー (渡り金具)	▶ 196頁
	2極
	10極
エンドプレート / 分離板	
	ページ
	ページ
止め金具	
	▶ 202頁
	ページ
5 x 20 mmカートリッジ ヒューズホルダ	▶ 242頁
	400 V AC/DC, LED無
	10~36 V AC/DC, 赤色LED
	140~250 V AC/DC, 赤色LED
モジュールプラグ (最大, 250 V)	▶ 243頁
	フィッティング無
	ワイヤジャンパ付
	1N4007ダイオード付
ドライバ	
	▶ 220頁
	絶縁
端子台マーカ	
	▶ 226頁

形番	許容電流	梱包数	ご注文形番
ZQV 4N/2	32 A	60	1527930000
ZQV 4N/10	32 A	20	1528090000
WAP			
WAP 2.5-10		50	1050000000
WAP 16+35 WTW 2.5-10		20	1050100000
WEW			
WEW 35/2		50	1061200000
SIHA			
SIHA 3/G20	6.3 A	25	7921560000
SIHA 3/G20/LD 10-36V		25	7921570000
SIHA 3/G20/LD 140-250V		25	7921600000
BEST			
BEST		50	1833100000
BEST/DRBR	22 A	50	1878570000
BEST/D	1 A	50	1878560000
S3TL			
S3TL-D06-35-100		1	S3TL-D06-35-100
WS			
WS 12/5 MC NE WS		720	1609860000
WS 8/6 MM WS		600	2007160000
DEK 5/6 MM WS		600	2007120000

DINレールについては244頁、フェルールについては246頁~をご覧ください。

ショートバー (渡り金具) については、Wシリーズの「適合アクセサリ」のページをご覧ください。

Klippon Connect スクリュークランプ式 Wシリーズ

WTR 4/ZZ

4 mm<sup>2</sup>

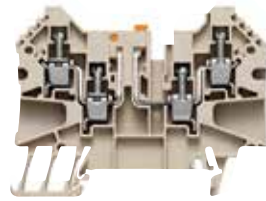

6.1 x 70 x 53  
27 / 6  
0.05...6



WTR 4/ZR

4 mm<sup>2</sup>



6.1 x 63.5 x 53  
27 / 6  
0.05...6



幅/長さ/高さ mm  
最大電流/最大接続電線サイズ A/mm<sup>2</sup>  
接続電線範囲 mm<sup>2</sup>

回路図の詳細については259頁をご覧ください。

技術データ

定格データ	
定格電圧	V
定格電流	A
定格電線断面積	mm <sup>2</sup>
インパルス耐電圧 / 汚染度	
プラグゲージ (IEC 60947-1) / 難燃性 (UL 94)	
操作サイクル数	
認証 (防爆関連規格にも多数対応していますので 詳細はオンラインカタログをご覧ください。)	

接続電線 (H05V/H07V)	
単線 / より線	mm <sup>2</sup>
細より線 / フェルール付より線	mm <sup>2</sup>
締付トルク / クランプねじ	Nm
被覆剥き長さ* / ドライバ刃先サイズ	mm/-
同一電線径2本接続時 (H05V/H07V)	
より線	mm <sup>2</sup>
細より線	mm <sup>2</sup>

備考  
\*フェルールの場合は導電部長さ (L2.246頁~参照) を指します。

注文データ

本体	
	ページ
	ブルー
	断路レバーなし、ページ
備考	

適合アクセサリ

ショートバー (渡り金具)	▶ 196頁
	2極
	10極
エンドプレート / 分離板	
	ページ
止め金具	
	▶ 202頁
	ページ
5 x 20 mmカートリッジ ヒューズホルダ	▶ 242頁
	400 V AC/DC, LED無
	10~36 V AC/DC, red LED
	140~250 V AC/DC, red LED
モジュールプラグ (最大、250 V)	
	▶ 243頁
	フィッティング無
	ファイヤジャンパ付
	1N4007ダイオード付
断路プラグ	
	▶ 243頁
	イエロー
ドライバ	
	▶ 220頁
	絶縁
端子台マーカ	
	▶ 226頁

DINレールについては244頁、フェルールについては246頁~をご覧ください。

IEC	UL	CSA	EN 60079-7
500	600	600	
27	25	25	
4	AWG 30...10	AWG 30...10	
6 kV / 3			
A4 / V-0			



定格電線範囲	
0.5...6 / 1.5...6	
0.5...4 / 0.5...2.5	
0.5...1 / (M 3)	
10 / 0.6 x 3.5 mm	

0.5...1.5

形番	梱包数	ご注文形番
WTR 4/ZZ	50	1905090000
WTR 4/ZZ BL	50	1193450000
WTR 4/ZZ/O.TNHE	50	2436420000

形番	許容電流	梱包数	ご注文形番
ZQV 4N/2	32 A	60	1527930000
ZQV 4N/10	32 A	20	1528090000
WAP WDU/WTR4/ZZ			
		50	1905150000
WEW 35/2			
		50	1061200000
SIHA 3/G20			
	6.3 A	25	7921560000
		25	7921570000
		25	7921600000
BEST			
		50	1833100000
	22 A	50	1878570000
	1 A	50	1878560000
TNST			
	20 A	50	1833090000
S3TL-D06-35-100			
		1	S3TL-D06-35-100
WS 12/5 MC NE WS			
		720	1609860000
DEK 5/6 MM WS			
		600	2007120000
WS 8/6 MM WS			
		600	2007160000

ショートバー (渡り金具) については、Wシリーズの「適合アクセサリ」のページをご覧ください。

IEC	UL	CSA	EN 60079-7
500	600	600	
27	25	25	
4	AWG 30...10	AWG 30...10	
6 kV / 3			
A4 / V-0			



定格電線範囲	
0.5...6 / 1.5...6	
0.5...4 / 0.5...2.5	
0.5...1 / (M 3)	
10 / 0.6 x 3.5 mm	

0.5...1.5

0.5...1.5

形番	梱包数	ご注文形番
WTR 4/ZR	50	1905080000
WTR 4/ZR/O.TNHE	50	2436400000

形番	許容電流	梱包数	ご注文形番
ZQV 4N/2	32 A	60	1527930000
ZQV 4N/10	32 A	20	1528090000
WAP WDU/WTR4/ZR			
		50	1905070000
WEW 35/2			
		50	1061200000
SIHA 3/G20			
	6.3 A	25	7921560000
		25	7921570000
		25	7921600000
BEST			
		50	1833100000
	22 A	50	1878570000
	1 A	50	1878560000
TNST			
	20 A	50	1833090000
S3TL-D06-35-100			
		1	S3TL-D06-35-100
DEK 5/5 MC NE WS			
		1000	1609801044
WS 12/5 MC NE WS			
		720	1609860000
DEK 5/6 MM WS			
		600	2007120000
WS 8/6 MM WS			
		600	2007160000

ショートバー (渡り金具) については、Wシリーズの「適合アクセサリ」のページをご覧ください。

# 適合アクセサリ

## ZQVプラグイン式ショートバー (渡り金具)



ZQVのショートバーは、取り扱いが簡単で迅速な組立が可能のため、ねじ式による組立に比べて、作業時間を大幅に短縮できます。

### アセンブリ/技術情報

- ZQVはショートバー接続口に手で押し込みます。  
 <重要> ZQVが正しく押し込まれていることを確認してください。ショートバーが、ショートバー接続口からはみ出さないようにしてください。
- 交換、または取り外す際には、ドライバを使用して取り出します。
- 本アクセサリを使用する際の定格電圧は400 Vです。
- 異なる色のショートバーを使用する事で、電位を区別できます。  
 <重要> ショートバーを変形させないでください。

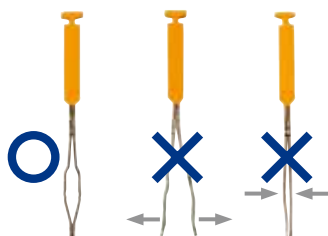

### 1つのショートバー接続口

標準短絡接続



隣接短絡接続



飛越し短絡接続



### 2つのショートバー接続口

並列飛越し短絡接続



並列延長短絡接続



### 端子台とショートバーの組合せで可能な短絡接続

端子台タイプ (標準)	ショートバー (渡り金具)	標準短絡接続	隣接短絡接続	飛越し短絡接続	並列飛越し短絡接続	並列延長短絡接続
WDU 1.5/ R3.5	ZQV 1.5/ R3.5	●	●	●		
WDK 1.5/ R3.5	ZQV 1.5/ R3.5	●	●	●		
WDU 2.5/1.5/ZR	ZQV 2.5N	●	●	●	●	●
WDU 2.5	ZQV 2.5N	●	●	●	●	●
WDK 2.5 ZQV	ZQV 2.5N	●	●	●		
WTR 2.5/ZZ	ZQV 2.5	●	●	●		
WDU 4	ZQV 4N	●	●	●	●	●
WTR 4...	ZQV 4N	●	●	●		
WDU/PE/4ZZ/ZR	ZQV 4N	●	●	●	●	●
WTR 4/ZZ/ZR	ZQV 4N	●	●	●		
<b>コンパクト</b>						
WDU 2.5N ZQV	ZQV 2.5N	●	●	●	●	●
WDK 2.5N...	ZQV 2.5N	●	●	●		
WDK 2.5N PE	ZQV 2.5N	●	●	●		
WDU 4N	ZQV 4N	●	●	●	●	●
WDK 4N...	ZQV 4N	●	●	●		
WDK 4N PE	ZQV 4N	●	●	●		

**連続ショートバー (渡り金具)**

ZQV 2.5N/20 (20極) およびZQV 4N/20 (20極) は、構成を必要な極数にカスタマイズする時間を短縮するのに最適です (ツールKT ZQV (9002170000) などを使用)。1列に20極を超えた構成は推奨しません。



※3極以上でご使用ください。

**WDU 2.5、WDU 4、およびWDU 2.5/1.5/ZRの特長**

- 3電位の短絡接続  
 <重要> 定格電圧は125Vに低下します。
- 2電位の短絡接続  
 <重要> 400Vで外部ショートバー接続口を使用している場合のみ
- 中央のショートバー接続口はZQVまたはWQVのいずれかが使用できます。

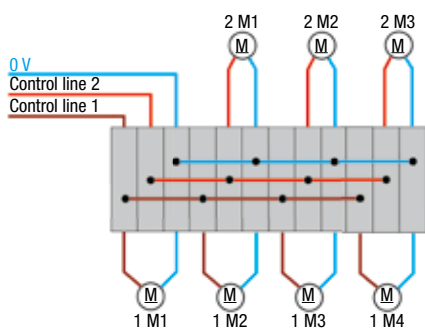

<重要> 切断したZQVを使用する際、定格電圧は25Vです。

# ショートバー (渡り金具)

Aシリーズ端子台にも使用可能です。

## ZQV 2.5N

## ZQV 4N

技術データ	
許容電流	A
注文データ	
2極	
3極	
4極	
5極	
6極	
7極	
8極	
9極	
10極	
20極	



ZQV 2.5N

備考

24		
形番	梱包数	ご注文形番
ZQV 2.5N/2	60	1527540000
ZQV 2.5N/3	60	1527570000
ZQV 2.5N/4	60	1527590000
ZQV 2.5N/5	20	1527620000
ZQV 2.5N/6	20	1527630000
ZQV 2.5N/7	20	1527640000
ZQV 2.5N/8	20	1527670000
ZQV 2.5N/9	20	1527680000
ZQV 2.5N/10	20	1527690000
ZQV 2.5N/20	20	1527720000

32		
形番	梱包数	ご注文形番
ZQV 4N/2	60	1527930000
ZQV 4N/3	60	1527940000
ZQV 4N/4	60	1527970000
ZQV 4N/5	60	1527980000
ZQV 4N/6	20	1527990000
ZQV 4N/7	20	1528020000
ZQV 4N/8	20	1528030000
ZQV 4N/9	20	1528070000
ZQV 4N/10	20	1528090000

技術データ	
許容電流	A
注文データ	
2極	
3極	
4極	
5極	
6極	
7極	
8極	
9極	
10極	
20極	



ZQV 2.5N

備考

24		
形番	梱包数	ご注文形番
ZQV 2.5N/2 BL	60	1527740000
ZQV 2.5N/3 BL	60	1527770000
ZQV 2.5N/4 BL	60	1527780000
ZQV 2.5N/5 BL	20	1527790000
ZQV 2.5N/6 BL	20	1527820000
ZQV 2.5N/7 BL	20	1527830000
ZQV 2.5N/8 BL	20	1527840000
ZQV 2.5N/9 BL	20	1527870000
ZQV 2.5N/10 BL	20	1527880000
ZQV 2.5N/20 BL	20	1527890000

32		
形番	梱包数	ご注文形番
ZQV 4N/2 BL	60	1528040000
ZQV 4N/3 BL	60	1528080000
ZQV 4N/4 BL	60	1528120000
ZQV 4N/5 BL	60	1528140000
ZQV 4N/6 BL	20	1528170000
ZQV 4N/7 BL	20	1528180000
ZQV 4N/8 BL	20	1528190000
ZQV 4N/9 BL	20	1528220000
ZQV 4N/10 BL	20	1528230000

技術データ	
許容電流	A
注文データ	
2極	
3極	
4極	
5極	
6極	
7極	
8極	
9極	
10極	
20極	



ZQV 2.5N

備考

24		
形番	梱包数	ご注文形番
ZQV 2.5N/2 RD	60	2108470000
ZQV 2.5N/3 RD	60	2108690000
ZQV 2.5N/4 RD	60	2108700000
ZQV 2.5N/5 RD	20	2108710000
ZQV 2.5N/6 RD	20	2108720000
ZQV 2.5N/7 RD	20	2108810000
ZQV 2.5N/8 RD	20	2108870000
ZQV 2.5N/9 RD	20	2108900000
ZQV 2.5N/10 RD	20	2108910000
ZQV 2.5N/20 RD	20	2108920000

32		
形番	梱包数	ご注文形番
ZQV 4N/2 RD	60	2460450000
ZQV 4N/3 RD	60	2460810000
ZQV 4N/4 RD	60	2460800000
ZQV 4N/5 RD	60	2460790000
ZQV 4N/6 RD	20	2460780000
ZQV 4N/7 RD	20	2460770000
ZQV 4N/8 RD	20	2460760000
ZQV 4N/9 RD	20	2460750000
ZQV 4N/10 RD	20	2460740000





## WQVねじ式ショートバー (渡り金具)



個別の層を切り離す、必要な極数を作成する、または2つの電圧を並行して印加するなど、WQV短絡接続システムをさまざまな方法で活用することにより、個別のモジュールを簡単に構成することができます。

### 技術説明

- 端子台の全定格電流を任意の極数に分配できます。
- 400 Vまでは、隣接したWQVにエンドプレートや分離板が不要です。

### 組立

- WQVを端子台の中央にあるショートバー接続口に配置して、ねじで締めます。
- 個別のWQVは、ツール (WAW1 (900450000)) を使用して切り離せます。切り離した後、個別または複数の端子台を繋げることができます。



- 固定ねじ

### 任意の極数 (拡張)

必要な極数を作成するため、事前に装着されたショートバーを1つずつ設定できます。

これを行うには、2つの同一WQVが重なるようにWQVの最後と最初の接点を調整します。

- まず、いずれかのWQVの外部接点の1つにある固定ねじとドライバガイド (絶縁部) を取り外します。

(下図1参照)



(図1)

- 次に、固定ねじと絶縁部を外したWQVを挿入します。同時に、接続部が重なるように、部品を外していないWQVを平行に挿入します。部品を外していないWQVの固定ねじを使用して、接続をねじで留めます。



### 2電位の平行ルーティング

- WQV短絡接続システムには1接続口しかありませんが、オフセット短絡接続にも使用できます。次ページの「並列飛越し短絡接続」の写真を参照してください。

### ショートバーおよびテストプラグと組み合わせたWQV

- WQVの固定ねじと絶縁部を取り外します。

ショートバーをその箇所に取り付けます。これで、安全なテストポイントを結合できます。

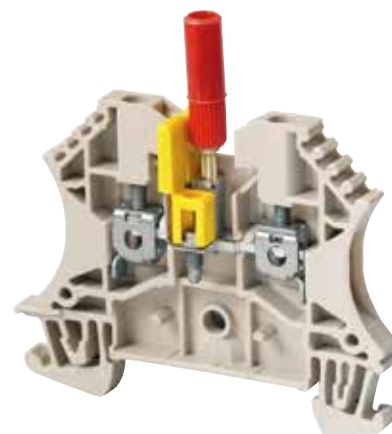

1つのショートバー接続口

標準短絡接続

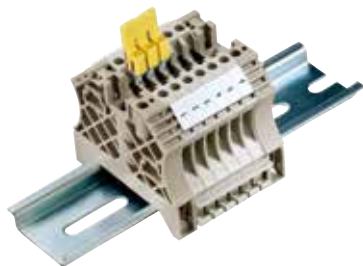

隣接短絡接続

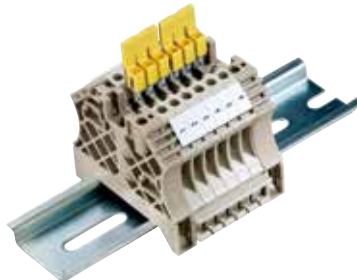

飛越し短絡接続

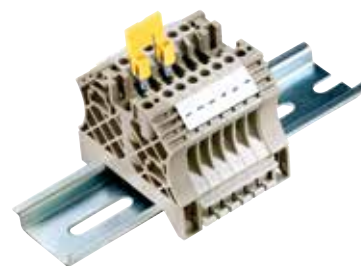

並列飛越し短絡接続



並列延長短絡接続

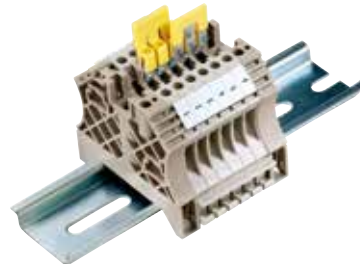

端子台とショートバーの組合せで可能な短絡接続

端子台タイプ (標準)	ショートバー (渡り金具)	標準 短絡接続	隣接 短絡接続	飛越し 短絡接続	並列飛越し 短絡接続	並列延長 短絡接続
WDU 1.5/ZZ	WQV 2.5	●	●	●	●	●
WDU 1.5/BLZ	WQV 2.5	●	●	●	●	●
WDU 2.5/1.5/ZR	WQV 2.5	●	●	●	●	●
WDU 2.5 - WDU 35	WQV 2.5 - WQV 35	●	●	●	●	●
WDK 2.5...	WQV 2.5	●	●	●	●	●
WDK 2.5 PE	WQV 2.5	●	●	●	●	●
WDU 2.5/BLZ	WQV 2.5	●	●	●	●	●
WDK 2.5/BLZ	WQV 2.5	●	●	●	●	●
WDU 2.5 F...	WQV 2.5	●	●	●	●	●
WDK 2.5 F...	WQV 2.5	●	●	●	●	●
WDU 4... - WDU 35...	WQV 4 - WQV 35	●	●	●	●	●
WDU 70/95	WQV 70/95	●	●	●	●	●
WDU 120/150	WQV 120/150	●	●	●	●	●
WDU 240	WQB 240	●	●	●	●	●
<b>コンパクト</b>						
WDU 2.5N	WQV 2.5	●	●	●	●	●
WDU 2.5N 600V	WQV 2.5	●	●	●	●	●
WDU 16N	WQV 16N	●	●	●	●	●
WDU 35N	WQV 35N	●	●	●	●	●
WDU 50N	WQV 50N	●	●	●	●	●
WDU 70N	WQV 70N	●	●	●	●	●
WDU 95N/120N	WQV 95N/120N	●	●	●	●	●

# WQVねじ式ショートバー (渡り金具)

## WQV 2.5

技術データ	
許容電流	A
注文データ	
2極	
3極	
4極	
5極	
6極	
7極	
8極	
9極	
10極	
15極	
20極	
32極	
備考	



WQV 2.5

32			
形番	梱包数	ご注文形番	
WQV 2.5/2	50	1053660000	
WQV 2.5/3	50	1053760000	
WQV 2.5/4	50	1053860000	
WQV 2.5/5	10	1053960000	
WQV 2.5/6	10	1054060000	
WQV 2.5/7	10	1054160000	
WQV 2.5/8	10	1054260000	
WQV 2.5/9	10	1054360000	
WQV 2.5/10	20	1054460000	
WQV 2.5/15	10	1059660000	
WQV 2.5/20	10	1577570000	
WQV 2.5/32	10	1577600000	

## WQV 4

41			
形番	梱包数	ご注文形番	
WQV 4/2	50	1051960000	
WQV 4/3	50	1054560000	
WQV 4/4	50	1054660000	
WQV 4/5	10	1057860000	
WQV 4/6	10	1057160000	
WQV 4/7	10	1057260000	
WQV 4/10	20	1052060000	

## WQV 6

57			
形番	梱包数	ご注文形番	
WQV 6/2	50	1052360000	
WQV 6/3	50	1054760000	
WQV 6/4	50	1054860000	
WQV 6/5	50	1062660000	
WQV 6/6	50	1062670000	
WQV 6/7	50	1062680000	
WQV 6/10	20	1052260000	

## WQV 50N

技術データ	
許容電流	A
注文データ	
2極	
3極	
4極	
5極	
5極	
備考	



WQV 50N

150			
形番	梱包数	ご注文形番	
WQV 50N/2	5	1834060000	
WQV 50N/3	5	1834070000	
WQV 50N/4	5	1834080000	
WQV 50N/5	5	2004960000	
WQV 50N/5/3/1	5	1469080000	

## WQV 70N

192			
形番	梱包数	ご注文形番	
WQV 70N/2	5	9512240000	
WQV 70N/3	5	9512250000	
WQV 70N/4	5	9531290000	
WQV 70N/5/3/1	5	1393020000	

## WQV 95N/120N

269			
形番	梱包数	ご注文形番	
WQV 95N/120N/2	5	1826890000	
WQV 95N/120N/3	5	1826900000	
WQV 95N/120N/4	5	1826910000	
WQV 95N/120N/5/3/1	5	1469090000	

**WQV 10**

63		
形番	梱包数	ご注文形番
WQV 10/2	50	1052560000
WQV 10/3	50	1054960000
WQV 10/4	50	1055060000
WQV 10/10	20	1052460000

**WQV 16**

101		
形番	梱包数	ご注文形番
WQV 16/2	50	1053260000
WQV 16/3	50	1055160000
WQV 16/4	50	1055260000
WQV 16/10	10	1053360000

**WQV 16N**

76		
形番	梱包数	ご注文形番
WQV 16N/2	50	1636560000
WQV 16N/3	50	1636570000
WQV 16N/4	50	1636580000

**WQV 35**

112		
形番	梱包数	ご注文形番
WQV 35/2	50	1053060000
WQV 35/3	50	1055360000
WQV 35/4	50	1055460000
WQV 35/10	10	1053160000

**WQV 120**

269		
形番	梱包数	ご注文形番
WQV 120/2	5	1063300000
WQV 120/3	5	1063400000



## テストアダプタ

WTA 1



WTA 2



WTA 3



寸法	
幅/長さ/高さ	mm
被覆剥き長さ	mm
定格データ	
定格電圧	V
定格電流	A
定格電線断面積	mm <sup>2</sup>
接続電線 (H05V/H07V)	
単線 / より線	mm <sup>2</sup>
細より線 / フェール付より線	mm <sup>2</sup>
注文データ	
1極 / 始端用 スナップ式ベグ付 10極	
備考	

5 / / 66.1			
6			
IEC	UL	CSA	
250	0		
6	0		
1.5	LEER		
0.5...1.5			
1...1.5			
形番	梱包数	ご注文形番	
WTA 1 WDU1.5	25	1632290000	
WTA 1/ZA WDU1.5	25	1632300000	

5 / / 66.1			
6			
IEC	UL	CSA	
250	0		
6	0		
1.5	LEER		
0.5...1.5			
1...1.5			
形番	梱包数	ご注文形番	
WTA 2 WDU2.5-10	25	1632320000	
WTA 2/ZA WDU2.5-10	25	1632330000	
WTA 2/10 WDU2.5/10	5	1632340000	

6 / / 66.1			
6			
IEC	UL	CSA	
250	0		
6	0		
1.5	LEER		
0.5...1.5			
1...1.5			
形番	梱包数	ご注文形番	
WTA 3 WDU4	25	1632350000	
WTA 3/ZA WDU4	25	1632360000	

## 止め金具

WEW 35/1



WEW 35/2



EW 35



寸法	
幅/長さ/高さ	mm
最低使用温度	-50 °C
最高使用温度	100 °C
材質	Wemid
難燃性 (UL 94)	V-2
注文データ	
ページュ	
備考	

12 / 56 / 62.5			
-50 °C			
100 °C			
Wemid			
V-2			
形番	梱包数	ご注文形番	
WEW 35/1	50	1059000000	
ワンタッチ取付タイプ			

8 / 56 / 46.5			
-50 °C			
100 °C			
Wemid			
V-2			
形番	梱包数	ご注文形番	
WEW 35/2	100	1061200000	
ワンタッチ取付タイプ			

8.5 / 46 / 27			
-50 °C			
100 °C			
Wemid			
V-2			
形番	梱包数	ご注文形番	
EW 35	50	0383560000	
ワンタッチ取付タイプ			





# ツール

## 実用的なツールを豊富にラインアップ

あらゆる用途に対応できる高品質で実用的なツールによって、お客様の作業の簡素化・効率化を促進し、長期的な生産性向上にも貢献します。

### 被覆剥きツール

自動調整の stripax 被覆剥きツールで 0.08 ~ 10 mm<sup>2</sup> の電線の被覆を正確に剥がすことができます。また、stripax 16 は 6 ~ 16 mm<sup>2</sup> の電線に対応しており、手作業向けに特別に開発された刃を搭載しています。



ツール

**圧着ツール**

PZ 6 Roto は回転式ダイスを搭載しており、フェールルを前または横から挿入できます。さまざまな電線サイズの圧着が可能で、高い処理品質を保証します。



**カッター**

特別にデザインされたカッターにより、電線を変形させることなく滑らかでまっすぐに切断できます。



**トルクドライバ**

適切なトルクドライバを使用することで、正しいトルク範囲の維持を可能にします。



ツール

# カッター

- 異なる電線サイズに適用するためデザインされた切断刃により、断面積の小さな電線の切断品質も向上
- 電線を変形させずに切断可能
- 人間工学に基づいたハンドル設計
- 最小限の力で切断可能

- ステンレス製、ステンレス外装、アルミ合金、および硬銅製電線には適しません  
- 通電中の電線を切断しないでください。

## 技術データ

切断可能電線範囲	
単線、最大断面積	mm <sup>2</sup> /-
より線、最大断面積	mm <sup>2</sup> /-
細より線、最大断面積	mm <sup>2</sup> /-
最大直径	mm
ツール本体データ	
本体直径 / 幅 / 高さ	mm
重量	g
備考	

## 注文データ

本体
備考

## KT 8



KT8
16 / 6 AWG
16 / 6 AWG
16 / 6 AWG
8
185 / 65.5 / 30
180
ツールを閉じた状態

形番	梱包数	ご注文形番
KT 8	1	9002650000

## KT 12



KT12
16 / 6 AWG
25 / 3 AWG
35 / 2 AWG
12
225 / 63.5 / 30
300
ツールを閉じた状態

形番	梱包数	ご注文形番
KT 12	1	9002660000

## KT 14



KT14
16 / 6 AWG
35 / 2 AWG
70 / 2/0 AWG
14
225 / 63.5 / 30
320
ツールを閉じた状態

形番	梱包数	ご注文形番
KT 14	1	1157820000

アルミ線(単線)を切断する場合、銅線(単線)同様に16mm<sup>2</sup>まで切断可能です。

- 電線を変形させずに切断可能
- 人間工学に基づいたハンドル設計
- 最小限の力で切断可能

- ステンレス製、ステンレス外装、アルミ合金、および硬銅製電線には適しません  
- 通電中の電線を切断しないでください。

## 技術データ

切断可能電線範囲	
単線、最大断面積	mm <sup>2</sup> /-
より線、最大断面積	mm <sup>2</sup> /-
細より線、最大断面積	mm <sup>2</sup> /-
最大直径	mm
ツール本体データ	
本体直径 / 幅 / 高さ	mm
重量	g
備考	

## 注文データ

本体
備考

## KT 22



KT22
25 / 3 AWG
50 / 1 AWG
95 / 3/0 AWG
22
245 / 71.5 / 31
460
ツールを閉じた状態

形番	梱包数	ご注文形番
KT 22	1	1157830000

## KT ZQV



KT ZQV
180 / 65 / 30
300

形番	梱包数	ご注文形番
KT ZQV	1	9002170000

## ショートバー専用カッター





- より線、細より線および単線用
- 被覆剥き後に自動でクランプ解除
- エンドストッパーにより被覆剥きの長さを調節可能
- さまざまな絶縁体の厚さに調節可能
- 部分的な被覆剥きが可能
- 取外し可能なハンドルカバーで、手の小さい方でも操作可能
- 長寿命
- 人間工学に基づく最適なデザイン
- 特別な調整をせずに二重絶縁電線を2つの工程で被覆剥き

stripax ULtimate

0.25...6 mm<sup>2</sup>



- 0.25...6 mm<sup>2</sup>(~AWG 24...10)の細より線および単線の被覆剥きと切断
- 特にUL規定電線およびハロゲンフリーの絶縁材に適している

stripax ULtimate XL

2.5~10 mm<sup>2</sup>



- 2.5...10 mm<sup>2</sup>(~AWG 14...8)の細より線および単線の被覆剥きと切断
- 特にUL規定電線およびハロゲンフリーの絶縁材に適している



技術データ

被覆剥き性能	
電線の種類	
最小 / 最大電線断面積	mm <sup>2</sup>
最大被覆剥き長さ	mm
切断可能電線範囲	
電線の断面積	mm <sup>2</sup>
ツール本体データ	
長さ	mm
高さ	mm
重量	g
備考	

STRIPAX ULTIMATE		
ハロゲンフリー絶縁の細より線および単線		
0.25...6		
25		
6		
190		
99		
222		

STRIPAX ULTIMATE XL		
ハロゲンフリー絶縁の細より線および単線		
2.5...10		
25		
6		
190		
99		
220		

注文データ

本体
備考

形番	梱包数	ご注文形番
STRIPAX ULTIMATE	1	1468880000

形番	梱包数	ご注文形番
STRIPAX ULTIMATE XL	1	1512780000

適合アクセサリ

被覆剥き用 替刃
備考

形番	梱包数	ご注文形番
ERME SPX UL	1	1471390000

形番	梱包数	ご注文形番
ERME SPX UL XL	1	1512790000



# フェルール用圧着ツール

被覆剥き後、電線終端に適切なフェルールを圧着できます。圧着とは、電線とフェルール間の均一で分離不能な接続を指します。圧着には、高精度のツールを使用することによって、電気的および機械的に安全で確実な接続が可能です。

取外し可能なラチェット機構により、最適な作業品質を保証します。ラチェット機構とは、一方向にしか動作しない機構で、圧着が完了していない位置で手を離しても、ハンドルは元の位置に戻りません。圧着が正常に完了した後、ハンドルが元の位置に戻るため、確実な圧着作業が実現できます。

備考：AWG断面積の仕様は、同等の平方ミリメートル仕様と比較できます。(264頁を参照ください)

## フェールの圧着：異なる断面積に対する最適な圧着例

圧着形状を以下に示します。電線の絶縁部を絶縁カバーに挿入し、フェルールに電線が入っている状態にしてください。断面積によって異なりますが、電線はフェルールから約0...0.5 mm出るようにしてください。

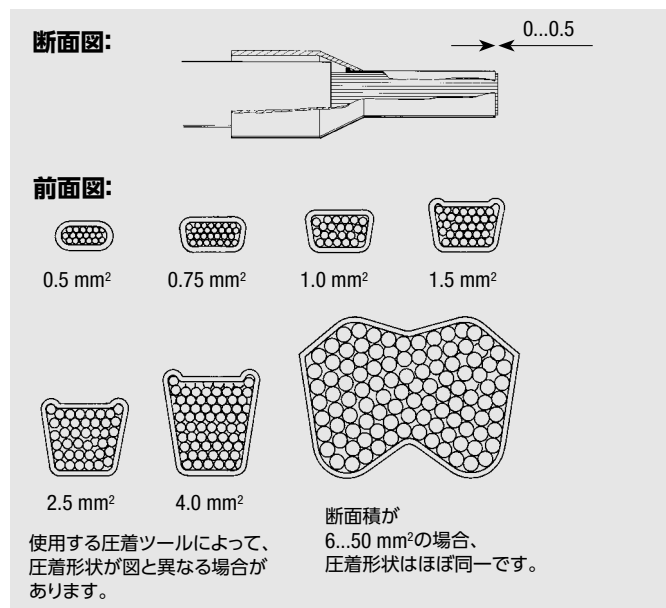

### 電線とフェルールの間違った組合せによる誤った圧着接続

電線とフェルールの組合せにより圧着できない場合があります。

たとえ電線とフェルールが各規格に準拠している場合でも、圧着接続した場合に規格要件を満たせないことがあります。

フェルールの選定方法は258頁をご覧ください。

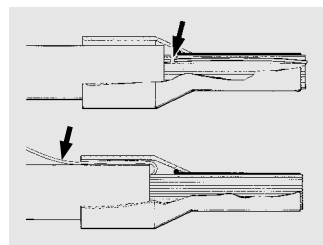

単芯電線の  
一部が切れている

単芯電線の  
一部がはみ出ている

### 圧着時に発生する可能性のある不具合

- 側面やダイス跡の亀裂
- フェルールの割れ
- 圧着形状が非対称
- フェルールに電線が完全に入っていない
- 単芯電線の一部が絶縁カバーからはみ出している
- 単芯電線の一部が切れている
- 絶縁カバーが圧着加工によって破損している
- 電線の絶縁部が絶縁カバーに挿入されていない
- 圧着後に絶縁カバーが縦方向に曲がっている

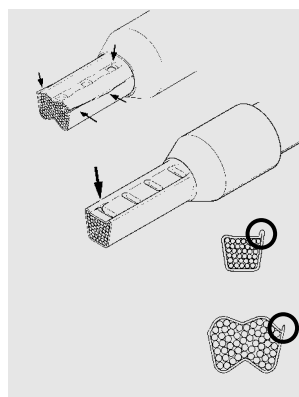

側面に亀裂が形成されている  
側面の裂け目

圧着加工の跡に亀裂が形成されて  
いる

圧着形状が非対称  
片側にバリがある

圧着形状が非対称  
片側にバリがある

備考：

電線の断面積に対応した端子台に接続した後に（IEC 60947-1に基づくトルク）、フェルールに裂け目がないようにしてください。

# フェルール用圧着ツール

- 切断、被覆剥き、圧着の3つの機能内蔵
- DIN 46228 Part 4に準拠した、絶縁カバー付フェルールに対応
- 正確な圧着をサポートするラチェット機構
- 作業効率化:面倒なツールの交換が不要なため、時間を大幅に節約可能
- フェルールの自動装填
- 異なる断面積をスピーディに設定できるダイヤル付

## stripax plus 2.5

0.5...2.5 mm<sup>2</sup>



- ~AWG 20...14
- ワイドミュラー製フェルール (0.5...2.5 mm<sup>2</sup>) のストリップ処理



ツール

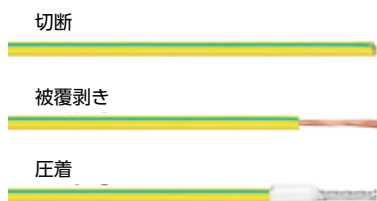

### 技術データ

圧着端子の詳細	
圧着端子の種類	
圧着範囲	mm <sup>2</sup> /-
圧着範囲1(複数の圧着位置)	mm <sup>2</sup>
圧着範囲2(複数の圧着位置)	mm <sup>2</sup>
圧着範囲3(複数の圧着位置)	mm <sup>2</sup>
圧着範囲4(複数の圧着位置)	-
圧着範囲5(複数の圧着位置)	-
被覆剥きの詳細	
被覆剥き範囲	mm <sup>2</sup>
ツールデータ	
長さ	mm
重量	g
備考	

STRIPAX PLUS 2.5	
フェルール	
0.5...2.5 / AWG 20...14	
0.5...0.75	
1...1.5	
2.5	
210	
260	
本製品専用のフェルールのみ処理可能です。 248頁、251頁、252頁のstripax plus 2.5用フェルールをご覧ください。	

### 注文データ

本体	
	校正証明書付
備考	

形番	梱包数	ご注文形番
STRIPAX PLUS 2.5	1	902000000
STRIPAX PLUS 2.5 ZERT	1	901198000

### 適合アクセサリ

電線切断用 替刃	
備考	

形番	梱包数	ご注文形番
ERSATZMESSER STRIPAX PL	5	905034000

- DIN 46228 T.1およびT.4に準拠した絶縁カバーあり / なしフェルールに対応
- 正確な圧着を可能にするラチェット機構
- 誤操作時のリリースオプション

### PZ 6/5

0.25...6 mm<sup>2</sup>



- ~AWG 24...10
- EN 60947-1に準拠した圧着
- 電線の断面積に対応した5つの圧着ダイス
- 横からフェルールを挿入



#### 技術データ

圧着端子の詳細	
圧着端子の種類	
圧着範囲	mm <sup>2</sup> /-
圧着範囲1(複数の圧着位置)	mm <sup>2</sup>
圧着範囲2(複数の圧着位置)	mm <sup>2</sup>
圧着範囲3(複数の圧着位置)	mm <sup>2</sup>
圧着範囲4(複数の圧着位置)	mm <sup>2</sup>
圧着範囲5(複数の圧着位置)	mm <sup>2</sup>
ツールデータ	
長さ	mm
重量	g
備考	

#### 注文データ

本体	
	校正証明書付
備考	

PZ 6/5	
絶縁カバーあり / なしフェルール	
0.25...6 / AWG 24...10	
0.25...0.5	
0.75...1.5	
2.5	
4	
6	
長さ	200
重量	423
備考	

形番	梱包数	ご注文形番
PZ 6/5	1	9011460000
PZ 6/5 ZERT	1	9017900000
備考		

- DIN 46228 Part 1およびPart 4に準拠した絶縁カバーあり / なしフェルール
- ロック可能な回転式の圧着ダイス
- 横または前からフェルールを挿入
- 正確な圧着を可能にするラチェット機構
- 誤操作時のリリースオプション

**PZ 6 Roto L**

0.14~6 mm<sup>2</sup>



- ~AWG 26...10
- 圧着ダイス1つでさまざまな断面績に対応
- 回転式圧着ダイスでフェルールを横または前から挿入可能
- ロック可能なダイス

**PZ 6 Roto**

0.14...6 mm<sup>2</sup>



- ~AWG 26...10
- 圧着ダイス1つでさまざまな断面績に対応
- 回転式ダイスで横または前からフェルールを挿入可能



**技術データ**

<b>圧着端子の詳細</b>	
圧着端子の種類	
圧着範囲	mm <sup>2</sup> /-
<b>ツールデータ</b>	
長さ	mm
重量	g
<b>備考</b>	

<b>PZ 6 Roto L</b>		
絶縁カバーあり / なしフェルール		
0.14...6 / AWG 26...10		

<b>PZ 6 Roto</b>		
絶縁カバーあり / なしフェルール		
0.14...6 / AWG 26...10		

**注文データ**

<b>本体</b>	
	校正証明書付
<b>備考</b>	

<b>形番</b>	<b>梱包数</b>	<b>ご注文形番</b>
PZ 6 ROTO L	1	1444050000
PZ 6 ROTO L ZERT	1	1527230000

<b>形番</b>	<b>梱包数</b>	<b>ご注文形番</b>
PZ 6 ROTO	1	9014350000
PZ 6 ROTO ZERT	1	9017440000





**PZ 10 HEX**

0.14 ...10 mm<sup>2</sup>



- ~AWG 26...8
- 圧着ダイス1つでさまざまな断面績に対応
- 六角形の圧着形状、横からフェルールを挿入

**PZ 10 SQR**

0.14 ...10 mm<sup>2</sup>



- ~AWG 26... 8
- 圧着ダイス1つでさまざまな断面績に対応
- 四角形の圧着形状、横からフェルールを挿入



**技術データ**

<b>圧着端子の詳細</b>	
圧着端子の種類	
圧着範囲	mm <sup>2</sup> /-
<b>ツールデータ</b>	
長さ	mm
重量	g
<b>備考</b>	

絶縁カバーあり / なしフェルール	
0.25...10 / AWG 26...8	
長さ	195
重量	600
<b>備考</b>	

絶縁カバーあり / なしフェルール	
0.14...10 / AWG 26...8	
長さ	195
重量	600
<b>備考</b>	

**注文データ**

<b>本体</b>	
校正証明書付	
<b>備考</b>	

形番	梱包数	ご注文形番
PZ 10 HEX	1	1445070000
PZ 10 HEX ZERT	1	1989320000
<b>備考</b>		

形番	梱包数	ご注文形番
PZ 10 SQR	1	1445080000
PZ 10 SQR ZERT	1	1989310000
<b>備考</b>		



- DIN 46228 Part 1およびPart 4に準拠した絶縁カバーあり/なしフェルールに対応
- 正確な圧着を可能にするラチェット機構
- 誤操作時のリリースオプション

**PZ 16**

6...16 mm<sup>2</sup>



- ~AWG 10...6
- EN 60947-1に準拠した圧着
- 電線の断面積に対応した3つの圧着ダイス
- 横からフェルールを挿入



**PZ ZH 16**

6...16 mm<sup>2</sup>の2本線用フェルール



- ~AWG 10...6
- 電線の断面積に対応した3つの圧着ダイス
- 横からフェルールを挿入



**技術データ**

圧着端子の詳細	
圧着端子の種類	
圧着範囲	mm <sup>2</sup> /-
圧着範囲1(複数の圧着位置)	mm <sup>2</sup>
圧着範囲2(複数の圧着位置)	mm <sup>2</sup>
圧着範囲3(複数の圧着位置)	mm <sup>2</sup>
圧着範囲4(複数の圧着位置)	-
圧着範囲5(複数の圧着位置)	-
ツールデータ	
長さ	mm
重量	g
備考	

**注文データ**

本体	
	校正証明書付
備考	

PZ 16		
絶縁カバーあり / なしフェルール		
6...16 / AWG 10...6		
6		
10		
16		

形番	梱包数	ご注文形番
PZ 16	1	901260000
PZ 16 ZERT	1	901734000

PZ ZH 16		
2本線用フェルール		
6...16 / AWG 10...6		
6		
10		
16		

形番	梱包数	ご注文形番
PZ ZH 16	1	901360000
PZ ZH 16 ZERT	1	901361000



- DIN 46228 T.1およびT.4に準拠した絶縁カバーあり / なしフェルールに対応
- 正確な圧着を可能にするラチェット機構
- 誤操作時のリリースオプション

**PZ 50**

25...50 mm<sup>2</sup>



- ~AWG 4...0
- EN 60947-1に準拠した圧着
- 電線の断面積に対応した3つの圧着ダイス
- 横からフェルールを挿入



**技術データ**

圧着端子の詳細	
圧着端子の種類	
圧着範囲	mm <sup>2</sup> /-
圧着範囲1(複数の圧着位置)	mm <sup>2</sup>
圧着範囲2(複数の圧着位置)	mm <sup>2</sup>
圧着範囲3(複数の圧着位置)	mm <sup>2</sup>
圧着範囲4(複数の圧着位置)	-
圧着範囲5(複数の圧着位置)	-
ツールデータ	
長さ	mm
重量	g
備考	

**注文データ**

本体	
	校正証明書付
備考	

PZ 50	
絶縁カバーあり / なしフェルール	
25...50 / AWG 4...0	
25	
35	
50	
250	
730	

形番	梱包数	ご注文形番
PZ 50	1	9006450000
PZ 50 ZERT	1	9017400000



# 被覆剥きツール・圧着ツールセット

## 圧着セット PZ 6 Roto L



- 0.08...6.0 mm<sup>2</sup>のPVC絶縁付電線用のstripax被覆剥きツール
- 0.14...6.0 mm<sup>2</sup>のフェルール用のPZ 6 Roto 圧着ツール
- 絶縁カバー付フェルールH 0.5...H 6

### 注文データ

絶縁カバー色コード	形番	ご注文形番
Weidmüller	CRIMP-SET PZ 6 ROTO L	9028680000
DIN	CRIMP-SET PZ 6 ROTO L D	9028690000

### 技術データ

長さ / 幅 / 高さ	261 / 338 / 56 mm
重量	1735 g

### 構成ツール・フェルール (Weidmüller 絶縁カバー色コード)

形番	個数
STRIPAX 被覆剥きツール	1
PZ 6 ROTO L 圧着ツール	1
H0.5/14 OR フェルール	500
H1.0/14 GE フェルール	500
H1.5/14 R フェルール	500
H0.75/14 W フェルール	500
H2.5/15D BL フェルール	500
H4.0/18GR SV フェルール	250
H6.0/20 SW フェルール	100

### 構成ツール・フェルール (DIN 絶縁カバー色コード)

形番	個数
STRIPAX 被覆剥きツール	1
PZ 6 ROTO L 圧着ツール	1
H0.5/14D W フェルール	500
H1.0/14D R フェルール	500
H1.5/14D SW フェルール	500
H0.75/14D GR フェルール	500
H2.5/15D BL フェルール	500
H4.0/18D GR フェルール	500
H6.0/20D GE フェルール	100

## 圧着セット PZ 6/5



- 0.08...6.0 mm<sup>2</sup>のPVC絶縁付電線用のstripax被覆剥きツール
- 0.25...10.0 mm<sup>2</sup>のフェルール用のPZ 6/5圧着ツール
- 絶縁カバー付フェルールH 0.5...H 6.0

### 注文データ

絶縁カバー色コード	形番	ご注文形番
Weidmüller	CRIMP-SET PZ 6/5	9028740000

### 技術データ

長さ / 幅 / 高さ	261 / 338 / 57 mm
重量	1696.12 g

### 構成ツール・フェルール (Weidmüller 絶縁カバー色コード)

形番	個数
STRIPAX 被覆剥きツール	1
PZ 6/5 圧着ツール	1
H0.5/14 OR フェルール	500
H1.0/14 GE フェルール	500
H1.5/14 R フェルール	500
H0.75/14 W フェルール	500
H2.5/15D BL フェルール	500
H4.0/18GR SV フェルール	250
H6.0/20 SW フェルール	100

## 圧着セット stripax plus



- 0.5...2.5 mm<sup>2</sup>のワイドミューラー製フェルールのストリップ処理用stripaxコンビネーションツールPlus
- 絶縁カバー付フェルールH 0.5...H 2.5

### 注文データ

絶縁カバー色コード	形番	ご注文形番
Weidmüller	CRIMP-SET STRIPAX PLUS	9028770000
DIN	CRIMP-SET STRIPAX PLUS D	9028780000

### 技術データ

長さ / 幅 / 高さ	261 / 338 / 57 mm
重量	1094 g

### 構成ツール・フェルール (Weidmüller 絶縁カバー色コード)

形番	個数
STRIPAX PLUS 2.5 圧着ツール	1
H0.5/14 OR BD フェルール	500
H0.75/14 W BD フェルール	500
H1.0/14 GE BD フェルール	500
H1.5/14 R BD フェルール	500
H2.5/14D BL BD フェルール	500

### 構成ツール・フェルール (DIN 絶縁カバー色コード)

形番	個数
STRIPAX PLUS 2.5 圧着ツール	1
H0.5/14D W BD フェルール	500
H0.75/14D GR BD フェルール	500
H1.0/14D R BD フェルール	500
H1.5/14D SW BD フェルール	500
H2.5/14D BL BD フェルール	500

ツール

圧着セット PZ 16



- 6.0...16.0 mm<sup>2</sup>のPVC絶縁付電線用のstripax 16被覆剥きツール
- 6.0...16.0 mm<sup>2</sup>のフェルール用のPZ 16圧着ツール
- 絶縁カバー付フェルールH 6.0...H 16.0

注文データ

絶縁カバー色コード	形番	ご注文形番
Weidmüller	CRIMP-SET PZ 16	9025850000

技術データ

長さ / 幅 / 高さ	261 / 338 / 57 mm
重量	1680.74 g

構成ツール・フェルール (Weidmüller 絶縁カバー色コード)

形番		個数
STRIPAX	被覆剥きツール	1
PZ 16	圧着ツール	1
H6.0/20 SW	フェルール	100
H10.0/22 EB	フェルール	100
H16.0/22 GN	フェルール	100
H16.0/28 GN	フェルール	100

# フェルール - 適合圧着ツールの組合せ

## フェルール用圧着ツール

ツール	STRIPAX PLUS 2.5	PZ 6 Roto L	PZ 6 Roto	PZ 6/5	PZ 10 HEX	PZ 10 SQR	PZ 16	PZ 50
-----	------------------	-------------	-----------	--------	-----------	-----------	-------	-------

圧着形状

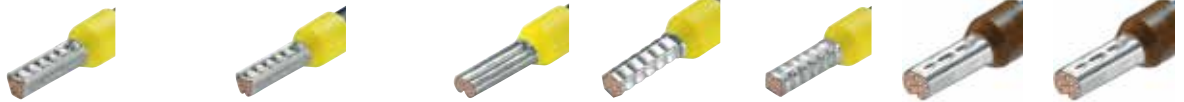

フェルール ご注文形番	902000000	1444050000	9014350000	9011460000	1445070000	1445080000	9012600000	9006450000
フェルール (mm <sup>2</sup> )								
H 0.14		●	●			●		
H 0.25		●	●	●	●	●		
H 0.34		●	●	●	●	●		
H 0.5	● <sup>1</sup>	●	●	●	●	●		
H 0.75	● <sup>1</sup>	●	●	●	●	●		
H 1.0	● <sup>1</sup>	●	●	●	●	●		
H 1.5	● <sup>1</sup>	●	●	●	●	●		
H 2.5	● <sup>1</sup>	●	●	●	●	●		
H 4.0		●	●	●	●	●		
H 6.0		●	●	●	●	●	●	
H 10.0					●	●	●	
H 16.0							●	
H 25.0								●
H 35.0								●
H 50.0								●

●<sup>1</sup> = ストリップ形状のフェルールのみ。248頁、251頁、252頁のstripax plus 2.5用フェルールをご覧ください。

## 2本線用フェルールは下記の表に従って圧着してください。

ツール	PZ 6 Roto L	PZ 6 Roto	PZ 6/5		PZ 10 HEX	PZ ZH 16
ご注文形番	1444050000	9014350000	9011460000		1445070000	9013600000
フェルール (mm <sup>2</sup> )				圧着ダイス		
H 0.5	●	●			●	
H 0.75	●	●	●	1.5 mm <sup>2</sup>	●	
H 1.0	●	●	●	2.5 mm <sup>2</sup>	●	
H 1.5	●	●	●	2.5 mm <sup>2</sup>	●	
H 2.5	●	●	●	4 mm <sup>2</sup>	●	
H 4.0	●	●	●	6 mm <sup>2</sup>	●	
H 6.0						●
H 10.0						●
H 16.0						●

ツール

# 絶縁ドライバ

AC1000VおよびDC1500Vまでの通電箇所の作業用絶縁ドライバです。  
ビットは硬化されたステンレス製です。

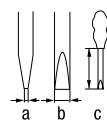

刃先サイズ

## S3TL-D04 / S3TL-D06



形番	刃先サイズ [mm]			ご注文形番
	a	b	c	
S3TL-D04-20-60	0.4	2	60	S3TL-D04-20-60
S3TL-D04-25-75	0.4	2.5	75	S3TL-D04-25-75
S3TL-D06-35-100	0.6	3.5	100	S3TL-D06-35-100

## SDIS SLIM



形番	刃先サイズ [mm]			ご注文形番
	a	b	c	
SDIS SLIM 0.8X4.0X100	0.8	4	100	2749620000
SDIS SLIM 1.0X5.5X125	1	5.5	125	2749630000
SDIS SLIM 1.2X6.5X150	1.2	6.5	150	2749640000

# マイナスドライバ

汎用ドライバです。ビットは硬化されたステンレス製です。

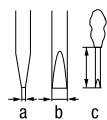

刃先サイズ

## SDS



形番	刃先サイズ [mm]			ご注文形番
	a	b	c	
SDS 0.4X2.0X60	0.4	2	60	2749260000
SDS 0.4X2.5X75	0.4	2.5	75	2749320000
SDS 0.5X3.0X80	0.5	3	80	2749330000
SDS 0.6X3.5X100	0.6	3.5	100	2749340000
SDS 0.6X3.5X200	0.6	3.5	200	2749350000
SDS 0.8X4.0X100	0.8	4	100	2749360000
SDS 0.8X4.5X125	0.8	4.5	125	2749370000
SDS 1.0X5.5X150	1	5.5	150	2749380000
SDS 1.2X6.5X150	1.2	6.5	150	2749390000

# トルクドライバ

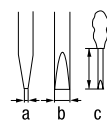

刃先サイズ

## DMS

### トルクドライバ



トルク調整用治具

形番	締付トルク範囲	ご注文形番
DMS MANUELL 0.5-1.7	0.5 - 1.7 Nm	9918370000
DMS MANUELL 2.0-7.0	2.0 - 8.0 Nm	9918380000

## WK S

### トルクドライバ用ビット



形番	締付トルク範囲	刃先サイズ [mm]			ご注文形番
		a	b	c	
WK S 0.4x2.5	Max. 0.4 Nm	0.4	2.5	175	9918520000
WK S 0.5x3.0	Max. 0.6 Nm	0.5	3	175	9918530000
WK S 0.6x3.5	Max. 1.1 Nm	0.6	3.5	175	9918540000
WK S 0.8x4.0	Max. 2.5 Nm	0.8	4	175	9918550000
WK S 1.0x5.5	Max. 3.8 Nm	1	5.5	175	9918560000



# カッター付ドライバ

電線を切断できるカッター付きです。

- 最大1.5 mm<sup>2</sup>の単線
- 最大2.5 mm<sup>2</sup>の細より線

## swiftyセット



### 技術データ

切断可能電線範囲	
単線、最大断面積	mm <sup>2</sup> 1.5
細より線、最大断面積	mm <sup>2</sup> 2.5
ツール本体データ	
本体直径 / 幅 / 高さ	mm 18 / 35 / 40
重量	g 20
備考	

### 注文データ

注文データ			
本体	形番	梱包数	ご注文形番
swiftyセット(ドライバ付)	SWIFTY SET	1	9006060000
備考			

### swiftyセット

- 作業効率化
- ねじとテンションクランプ端子台に使用可能
- ポケットサイズでいつでも使用可能
- 左利き右利きのどちらにも対応
- 片手での作業が可能

# DINレールカッター

## TSLD

### DINレールの切断・穴開けツール



DINレールの切断と穴開け用の手動式レールカッター

- バリやロスのない切断
- エンドストッパー(1000 mm)同梱
- ワークベンチや同様の作業場への設置用テーブルトップユニット

### 技術データ

技術データ		TSLD 5	
幅	mm 205	幅	mm 205
長さ	mm 270	長さ	mm 270
高さ	mm 200	高さ	mm 200
重量	g 19000	重量	g 19000
備考		レバーおよびエンドストッパーを除いた寸法	

### 注文データ

注文データ			
本体	形番	梱包数	ご注文形番
	TSLD 5	1	9918700000
備考			



EN 60715準拠のTS 15/5.5 mm (s = 1.0 mm)



EN 60715準拠のTS 35/7.5 mm (s = 1.0 mm)



EN 60715準拠のTS 35/15 mm (s = 1.5 mm)



ツール

# レンチセット

非常に硬いクロム バナジウム モリブデン合金スチール製六角レンチ、DIN ISO 2936 L (DIN 911) 準拠、高品質表面仕上げ。

## SK WSD S

9本のレンチをMagic Ring付Prosterホルダに収納：パネ式スチールリングにより標準的なレンチ (サイズ3以上) をどの位置にでも保持可能。ボールポイント付。25度までの角度で操作可能。

形番	サイズ/SW [mm]	ご注文形番
SK WSD-S 1.5-10.0	1.5、2、2.5、3、4、5、6、8、10	9008850000



ツール



ツール

# 熱転写プリンタTHM MultiMark

## 小型のオールラウンドプリンタ

THM MultiMarkは小型の熱転写プリンタで、各種機能と共に多くの用途に活用できます。切断・ミシン目加工オプションにより、連結端子台マーカを任意の長さに切断できます。このプリンタは、MultiMarkシリーズの端子台マーカ（DEK/WSシリーズ）、デバイスマーカやケーブルマーカの加工も行えます。また、日本語に対応した直観的なタッチディスプレイとステータス表示により、簡単に操作できます。小型のデザインかつ重量が5.8 kgと軽量なため、THM MultiMarkは現場作業用のモバイルプリンタとして、どこでも使用できます。



オールラウンドプリンタTHM MultiMark

### MultiMarkの特長

あらゆる作業に適したプリンタ

- 高い可読性（解像度：300 dpi）
- モジュール式のミシン目加工・切断ユニット搭載
- 250個 DEK端子台マーカ/分の高速出力
- 印刷ローラを30秒で交換可能



DEK/WS：柔軟性を備えた連結端子台マーカ

### 技術データ

用途	説明
用途	DEK/WS端子台マーカ、ケーブルマーカ、デバイスマーカの印刷
技術	熱転写
リール取付	手動取付け
使用場所	オフィス環境
周辺温度	5 °C～40 °C
同梱品	<ul style="list-style-type: none"> <li>• THM MultiMark本体</li> <li>• 電源ケーブル (形番:E+F/UK/USA)</li> <li>• USBケーブル</li> <li>• インクリボン (2005090000:RIBBON MM-TB 25/360 SW)</li> <li>• インクリボン (2005070000:RIBBON MM 110/360 SW)</li> <li>• リール固定用芯</li> <li>• 印刷ローラ (243850000:THM MMP ROLLER TB)</li> <li>• 印刷ローラ (1357420000:THM MMP ROLLER 115)</li> <li>• 取扱説明書 (英文)</li> <li>• 印字レイアウト作成ソフト M-Print PROソフトウェアのDVD</li> </ul>



M-Print PRO：専用印字ソフト

### オプション品



カッター      インクリボン (同梱品\*)      印刷ローラ (同梱品\*)      リールホルダ THM MMP EXT.RH      ケース THM MMP CASE

\*) マーカの種類によっては別売りのオプション品が必要です。下記の「プリンタアクセサリ適合表」をご覧ください。

### プリンタアクセサリ適合表

	形番	端子台マーカ		ケーブルマーカ												
		DEK (*1)	WS	SFM 1	SFM 2	SFM 3	SFM 4	TM-I	SFX	SFX-DT	SFX-VT	WM	THM WO	HS-HF	HS-FR	
インクリボン	RIBBON MM-TB 25/360 SW (*1)	○	○	○	○	○	○									
	RIBBON MM 110/360 SW (*1)							○	○				○	○		
	RIBBON MM 84/300 WS								○	○						
	RIBBON MM 76/360 SW								○	○			○			
	RIBBON MM-HS 60/300 SW										○	○			○	○
印刷ローラ	THM MMP ROLLER 115 (*1)							○	○	○	○	○	○	○	○	○
	THM MMP ROLLER TB (*1)	○	○													
	THM MMP ROLLER SFM 1			○												
	THM MMP ROLLER SFM 2				○											
	THM MMP ROLLER SFM 3					○										
THM MMP ROLLER SFM 4						○										

\*1) プリンタ同梱品  
インクリボン、印刷ローラのご注文形番、梱包数は225頁をご覧ください。

熱転写プリンタ

THM MultiMark



技術データ

EAN	4050118626377
長さ	320 mm
幅	253 mm
高さ	253 mm
正味重量	5800 g
印刷部材	ロール
印刷方式	熱転写
プリンタドライバ / オペレーティングシステム	Windows 7、Windows 8、Windows 8.1、Windows 10
印刷速度	150 mm/s
印刷対象	端子台マーカ、ケーブルマーカ、デバイスマーカ
インタフェース	USB、イーサネット
供給電圧	100...240 V AC
ソフトウェア	M-Print PRO
備考	ソフトウェアのダウンロードはこちらから(無償提供) <a href="https://www.weidmuller.com/multimark">https://www.weidmuller.com/multimark</a>

注文データ

形番	梱包数	ご注文形番
THM MultiMark	1	2599430000

適合アクセサリ

カッター	形番	梱包数	ご注文形番
	THM MMP CUTTER	1	1331600000
	THM MMP PERFORATOR	1	1416330000
インクリボン	RIBBON MM-TB 25/360 SW <sup>(*)</sup>	1	2005090000
	RIBBON MM 110/360 SW <sup>(*)</sup>	1	2005070000
	RIBBON MM 76/360 SW	1	2005080000
	RIBBON MM 84/300 WS	1	2005040000
	RIBBON HSS HF EL 40/300	1	1426210000
	RIBBON MM-HS 60/300 SW	1	2448880000
印刷ローラ	THM MMP ROLLER TB <sup>(*)</sup>	1	2438500000
	THM MMP ROLLER MF	1	2518600000
	THM MMP ROLLER MF-W	1	2519150000
	THM MMP ROLLER 115 <sup>(*)</sup>	1	1357420000
	THM MMP ROLLER SFM 1	1	2799000000
	THM MMP ROLLER SFM 2	1	2786210000
	THM MMP ROLLER SFM 3	1	2719270000
	THM MMP ROLLER SFM 4	1	2835010000
その他のアクセサリ	THM MMP EXT.RH	1	1302920000
	THM MMP CASE	1	2457760000
備考	*1) 同梱品 適合アクセサリについては224頁の表をご覧ください。		

プリンタ

# 端子台マーカ

## マークを組合わせて確実に取付け可能

端子台マーカの硬いベース部は端子台マーカ装着部に確実に  
はめ込むことができます。表面には弾性があるため、端子台  
マーカを簡単に取り付けることができます。

表面材の優れた印刷適性により、ラベリングの耐久性と耐摩  
耗性が保証されます。300 dpiの印刷解像度のため、文字を簡  
単に読むことができます。



THM MultiMark



## MultiMark端子台マーカの特長

- ワイドミューラー製のA、Z、Wシリーズすべての端子台に対応
- しっかりと固着した耐久性の高い印刷
- 連続したストリップにより取付け時間を短縮
- 画期的な複合素材により簡単に取付け可能
- 複数列に対応した間隔

## MultiMark端子台マーカDEK(リールタイプ)

### 技術データ

材質	温度範囲	UL 94準拠の難燃性	接着剤	ご注文形番	形番
PC-ABS, TPU	-50...90 °C	V-2		2005090000	RIBBON MM-TB 25/360 SW

### 注文データ

形番	色	長さ	幅	梱包数	ご注文形番
DEK 5/3.5 MM WS	○ ホワイト	5 mm	3.5 mm	1000	2007100000
DEK 5/3.5 MM BP WS	○ ホワイト	5 mm	3.5 mm	15000	2619760000
DEK 5/5 MM WS	○ ホワイト	5 mm	5 mm	800	2007110000
DEK 5/5 MM BP WS	○ ホワイト	5 mm	5 mm	10000	2619770000
DEK 5/6 MM WS	○ ホワイト	5 mm	6 mm	600	2007120000
DEK 5/6 MM BP WS	○ ホワイト	5 mm	6 mm	9000	2619780000
DEK 5/7.5 MM WS	○ ホワイト	5 mm	7.5 mm	500	2619920000
DEK 5/8 MM WS	○ ホワイト	5 mm	8 mm	500	2007130000
DEK 5/8 MM BP WS	○ ホワイト	5 mm	8 mm	6000	2619790000
DEK-A 5/8 MM WS	○ ホワイト	5 mm	8.1 mm	500	2448860000

BPタイプ(形番に「BP」が含まれる製品)には別途リールホルダTHM MMP EXT.RH(1302920000)が必要です。



リールホルダ  
THM MMP EXT.RH

端子台マーカ



端子台マーカWS(リールタイプ)

技術データ

材質	温度範囲	UL 94準拠の難燃性	接着剤	ご注文形番	形番
PC-ABS、TPU	-50...90 °C	V-2		2005090000	RIBBON MM-TB 25/360 SW



注文データ

形番	色	長さ	幅	梱包数	ご注文形番
WS 8/3.5 MM WS	○ ホワイト	8 mm	3.5 mm	1000	2007140000
WS 8/3.5 MM BP WS	○ ホワイト	8 mm	3.5 mm	11000	2619800000
WS 8/5 MM WS	○ ホワイト	8 mm	5 mm	800	2007150000
WS 8/5 MM BP WS	○ ホワイト	8 mm	5 mm	8000	2619810000
WS 10/5 MM WS	○ ホワイト	10 mm	5 mm	800	2712130000
WS 8/6 MM WS	○ ホワイト	8 mm	6 mm	600	2007160000
WS 8/6 MM BP WS	○ ホワイト	8 mm	6 mm	6000	2619820000
WS 10/6 MM WS	○ ホワイト	10 mm	6 mm	600	2712140000
WS 8/8 MM WS	○ ホワイト	8 mm	8 mm	500	2007170000
WS 8/8 MM BP WS	○ ホワイト	8 mm	8 mm	5000	2619830000
WS-A 8/10 MM WS	○ ホワイト	8 mm	10 mm	350	2619890000
WS-A 8/12 MM WS	○ ホワイト	8 mm	12 mm	300	2619900000
WS-A 8/16 MM WS	○ ホワイト	8 mm	16 mm	200	2619910000
WS-A 8/8 MM WS	○ ホワイト	8 mm	8.1 mm	500	2448930000
WS 12/3.5 MM WS	○ ホワイト	12 mm	3.5 mm	1000	2007180000
WS 12/3.5 MM BP WS	○ ホワイト	12 mm	3.5 mm	8000	2619840000
WS 12/5 MM WS	○ ホワイト	12 mm	5 mm	800	2007190000
WS 12/5 MM BP WS	○ ホワイト	12 mm	5 mm	5500	2619850000
WS 12/6 MM WS	○ ホワイト	12 mm	6 mm	600	2007200000
WS 12/6 MM BP WS	○ ホワイト	12 mm	6 mm	4500	2619860000
WS 12/6.5 MM WS	○ ホワイト	12 mm	6.5 mm	600	2619930000
WS 12/8 MM WS	○ ホワイト	12 mm	8 mm	500	2007210000
WS 12/8 MM BP WS	○ ホワイト	12 mm	8 mm	3500	2619870000
WS-A 12/8 MM WS	○ ホワイト	12 mm	8.1 mm	500	2448920000

BPタイプ(形番に「BP」が含まれる製品)には別途リールホルダTHM MMP EXT.RH(1302920000)が必要です。



リールホルダ  
THM MMP EXT.RH



端子台マーカ

端子台マーカサイズ選定表

適合端子台	端子台の幅	端子台マーカサイズ(長さ/幅)			
		カードタイプ(MC)		リールタイプ(MM)	
		DEK	WS	DEK MM	WS MM
A2C 1.5...(PE)	3.5	5/3.5	10/3.5	5/3.5	8/3.5
A3C 1.5...(PE)	3.5	5/3.5	10/3.5	5/3.5	8/3.5
A4C 1.5...(PE)	3.5	5/3.5	10/3.5	5/3.5	8/3.5
A2C 2.5...(PE)	5.1	5/5	10/5	5/5	8/5
A3C 2.5...(PE)	5.1	5/5	10/5	5/5	8/5
A4C 2.5...(PE)	5.1	5/5	10/5	5/5	8/5
A2C 4...(PE)	6.1	5/6	10/6	5/6	8/6
A3C 4...(PE)	6.1	5/6	10/6	5/6	8/6
A4C 4...(PE)	6.1	5/6	10/6	5/6	8/6
A2C 6...(PE)	8.1	5/8	10/8	-A 5/8	-A8/8
A3C 6...(PE)	8.1	5/8	10/8	-A 5/8	-A8/8
A2C 10...(PE)	10	5/8	10/8	-A 5/8	-A8/10
A3C 10...(PE)	10	5/8	10/8	-A 5/8	-A8/10
A2C 16...(PE)	12	5/8	10/8	-A 5/8	-A8/12
A3C 16...(PE)	12	5/8	10/8	-A 5/8	-A8/12
A2C 35...(PE)	16	5/8	10/8	-A 5/8	-A8/16
A2C 50/70...(PE)	20	5/8	10/8	-A 5/8	-A8/16
A2C 95/120...(PE)	25	5/8	10/8	-A 5/8	-A8/16
ALO 6	9	5/5	10/5	5/5	-A8/8
ALO 16	12	5/8	10/8	-A 5/8	-A8/12
A2T 1.5...(PE)	3.5	5/3.5	10/3.5	5/3.5	8/3.5
A2T 2.5...(PE)	5.1	5/5	10/5	5/5	8/5
A3T 2.5...(PE)	5.1	5/5	10/5	5/5	8/5
A2T 4...(PE)	6.1	5/6	10/6	5/6	8/6
AFS 2.5...	5.1	5/5	10/5	5/5	8/5
AFS 4...	6.1	5/6	10/6	5/6	8/6
ADT 2.5 2C...(PE)	5.1	5/5	10/5	5/5	8/5
ADT 2.5 3C...	5.1	5/5	10/5	5/5	8/5
ADT 2.5 4C...	5.1	5/5	10/5	5/5	8/5
AAP11 6...	8.1	5/8	-	-A 5/8	-A8/8
AAP11 1.5...	3.5	5/3.5	10/3.5	5/3.5	8/3.5
AAP12 10...	10		7.8/9.2	-A 5/8	-A8/10
AAP12 2.5...	5.1	5/5	-	5/5	8/5
AAP13 6...	8.1	5/8	-	-A 5/8	-A8/8
AAP13 1.5...	3.5	5/3.5	10/3.5	5/3.5	8/3.5
AAP14 10...	10		7.8/9.2	-A 5/8	-A8/10
AAP14 2.5...	5.1	5/5	-	5/5	8/5
AI021 1.5 SI...(PE)	3.5	5/3.5	10/3.5	5/3.5	8/3.5
AI022 1.5 SI-PE	3.5	5/3.5	10/3.5	5/3.5	8/3.5
AI023 1.5 2SI	3.5	5/3.5	10/3.5	5/3.5	8/3.5
APGTB 1.5 FT 2C/1	3.5	5/3.5	10/3.5	5/3.5	8/3.5
APGTB 1.5 PE 2C/1	3.5	5/3.5	10/3.5	5/3.5	8/3.5
APGTB 1.5 2T 4C/2	3.5	5/3.5	10/3.5	5/3.5	8/3.5
APGTB 1.5 2T FT-PE 4C/2	3.5	5/3.5	10/3.5	5/3.5	8/3.5
APGTB 1.5 2T PE 4C/2	3.5	5/3.5	10/3.5	5/3.5	8/3.5
APGTB 1.5 2T VL 4C/2	3.5	5/3.5	10/3.5	5/3.5	8/3.5
APGTB 2.5 FT 2C/1	5.1	5/5	10/5	5/5	8/5
APGTB 2.5 PE 2C/1	5.1	5/5	10/5	5/5	8/5
APGTB 2.5 2T 4C/2	5.1	5/5	10/5	5/5	8/5
APGTB 2.5 2T FT-PE 4C/2	5.1	5/5	10/5	5/5	8/5
APGTB 2.5 2T PE 4C/2	5.1	5/5	10/5	5/5	8/5
APGTB 2.5 2T VL 4C/2	5.1	5/5	10/5	5/5	8/5
APGTB 4 FT 2C/1	6.1	5/6	10/6	5/6	8/6
APGTB 4 PE 2C/1	6.1	5/6	10/6	5/6	8/6
APGTB 4 2T 4C/2	6.1	5/6	10/6	5/6	8/6
APGTB 4 2T FT-PE 4C/2	6.1	5/6	10/6	5/6	8/6
APGTB 4 2T PE 4C/2	6.1	5/6	10/6	5/6	8/6
APGTB 4 2T VL 4C/2	6.1	5/6	10/6	5/6	8/6

カードタイプ(MC)の印字には別途プロッタが必要です。  
(THM MultiMarkでは印字できません。)

端子台マーカ適合プリンタ

形番	タイプ	プリンタ
MM	リールタイプ	THM MultiMark
MC	カードタイプ	当社までお問い合わせください

適合端子台	端子台の幅	端子台マーカサイズ(長さ/幅)	
		リールタイプ(MM)	
		DEK MM	WS MM
WDK 1.5/R 3.5...	3.5	5/3.5	-
WDK 2.5 ...	5	5/5	8/5
WDK 2.5 800V	6	5/6	8/5
WDK 2.5/BLA R5.08	5.08	5/5	8/5
WDK 2.5/BLZ R5.08	5.08	5/5	8/5
WDK 2.5N...	5	5/5	8/5
WDK 4N...	5	5/5	8/5
WDL 2.5/...	6	5/6	8/5
WDT 1.5	6.5	5/6.5	8/5
WDTR 2.5...	6.2	5/6	8/5
WDU (WPE) 120/150	32	5/5	8/5
WDU (WPE) 35 N	16	5/5	12/5
WDU (WPE) 70/95	27	5/5	12/5
WDU (WPE) 70N	20.5	5/5	12/5
WDU 1.5 LD/BLA	5.08	5/5	12/5
WDU 1.5/BLA	5.08	5/5	12/5
WDU 1.5/BLZ R7.62	7.62	5/5	8.1
WDU 1.5/BLZ/5.08	5.08	5/5	12/5
WDU 1.5/BLZ/LD/5.08	5.08	5/5	12/5
WDU 1.5/R 3.5...	3.5	5/3.5	-
WDU 1.5/R/BLA	5.08	5/5	12/5
WDU 1.5/ZZ	5	5/5	12/5
WDU 10 SL	10	5/5	12/5
WDU 10...	10	5/5	12/5
WDU 16 (Z/A)	12	5/5	12/5
WDU 16 N	12	5/5	12/5
WDU 2.5 F	5	5/5	12/5
WDU 2.5 FF	5	5/5	12/5
WDU 2.5 N (WDU 1.5)	5	5/5	12/5
WDU 2.5 TC...	5	5/5	12/5
WDU 2.5...	5	5/5	12/5
WDU 2.5/1.5/ZZ	5	5/5	12/5
WDU 2.5/BLZ R7.62	7.62	5/5	-
WDU 240...	36	5/5	12/5
WDU 35	16	5/5	12/5
WDU 4 ...	6	5/6	12/6
WDU 4N ...	6	5/6	12/6
WDU 50N	18.5	5/5	12/5
WDU 6 ...	8	5/8	12/8
WDU 95N	27	5/8	12/5
WDUL 4	6	5/6	12/6
WEW 32/1	12.2	5/5	12/5
WEW 35/1	12.2	5/5	12/5
WEW 35/2	8	5/8	12/5
WSI 25...	18	-	-
WSI 6...	8	5/8	12/5
WSI 6/2...	12	5/8	-
ZDU (ZPE) 10	10	5/5	12/5
ZDU (ZPE) 10/S...	10	5/5	8/5
ZDU (ZPE) 16...	12	5/5	12/5
ZDU (ZPE) 16/S...	12	5/5	8/5
ZDU (ZPE) 2.5 ...	5	5/5	12/5
ZDU (ZPE) 2.5-2/...	5	5/5	12/5
ZDU (ZPE) 2.5N...	5.1	5/5	8/5
ZDU (ZPE) 35...	16	5/5	12/5
ZDU (ZPE) 4...	6	5/6	12/6
ZDU (ZPE) 4-2...	6	5/6	12/6
ZDU (ZPE) 6...	8	5/8	12/8
ZDU (ZPE) 6-2...	8	5/8	12/8
ZDU 1.5...	3.5	5/3.5	12/3.5
ZDUA (ZPEA) 2.5-2	5	5/5	8/5
ZDUA 2.5-2N	5	5/5	8/5
ZDUB (ZPEB) 2.5-2/...	5	5/5	8/5
ZEI 16	16	5/5	12/5
ZEI 6	10	5/8	12/6
ZEW 35/2	8	5/8	-
ZSI 2.5...	8	5/8	12/5
ZSI 2.5/2...	12	5/5	12/5
ZSI 6-2/FC	8	5/6	12/6

端子台マーカ

### 端子台マーカDEK（カードタイプ）の特長

カードタイプのDekax（DEK）マーカは、S、A、W、Zシリーズ用のマーカです。  
端子台には両側の肩の部分にマーカを取付ける溝があり、マーカを一定の高さにしっかりと固定することができます。

- ほとんどのワイドモジュラー製品で使用できます。
- 特に短い番号の文字列の印字に適しており、任意の文字／記号の印刷も可能です。
- バリエーションも豊富に揃えています。
- ストリップ状で素早く取り付けできます。

### 端子台マーカDEK（カードタイプ・印字済み）

#### 技術データ

材質	ポリアミド 66、ハロゲンフリー
難燃性 (UL 94)	V-2
温度範囲	-40~+100℃

#### 注文データ

梱包数	500	
ピッチ	DEK 5 = 5 mm、DEK 6 = 6 mm、DEK 6.5 = 6.5 mm、DEK 8 = 8 mm	
印刷バリエーション	FW = 連続文字（水平方向）	DEK 5 FW 1-50 など
	FS = 連続文字（垂直方向）	DEK 5 FS 51-100 など
	FWZ = 行単位連続文字（水平方向）	DEK 5 FWZ 1-10 など
	FSZ = 行単位連続文字（垂直方法）	DEK 5 FSZ 21-30 など
	GW = 同一文字（水平方向）	DEK 5 GW A など



端子台マーカ

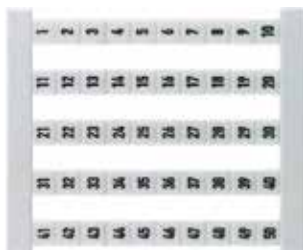

FS = 連続文字（垂直方向）



FWZ = 行単位連続文字（水平方向）



GW = 同一文字（水平方向）

印字済マーカ一覧(カードタイプ)

ご注文形番	形番	印字内容
0473560001	DEK 5 FS 1-50	1~50の連番 × 10
0473560101	DEK 5 FS 101-150	101~150の連番 × 10
0473560151	DEK 5 FS 151-200	151~200の連番 × 10
0473560201	DEK 5 FS 201-250	201~250の連番 × 10
0473560051	DEK 5 FS 51-100	51~100の連番 × 10
0460660001	DEK 5 FSZ 1-10	1~10の連番 × 50
0460660011	DEK 5 FSZ 11-20	11~20の連番 × 50
0460660021	DEK 5 FSZ 21-30	21~30の連番 × 50
0460660031	DEK 5 FSZ 31-40	31~40の連番 × 50
0460660041	DEK 5 FSZ 41-50	41~50の連番 × 50
0460660051	DEK 5 FSZ 51-60	51~60の連番 × 50
0460660061	DEK 5 FSZ 61-70	61~70の連番 × 50
0460660071	DEK 5 FSZ 71-80	71~80の連番 × 50
0460660081	DEK 5 FSZ 81-90	81~90の連番 × 50
0460660091	DEK 5 FSZ 91-100	91~100の連番 × 50
1358460000	DEK 5 FW 1,3,5,...99	1~99のうちの奇数 × 10
0473460001	DEK 5 FW 1-50	1~50の連番 × 10
0473460101	DEK 5 FW 101-150	101~150の連番 × 10
0473460151	DEK 5 FW 151-200	151~200の連番 × 10
1358560000	DEK 5 FW 2,4,...100	2~100のうちの偶数 × 10
0473460201	DEK 5 FW 201-250	201~250の連番 × 10
0473460251	DEK 5 FW 251-300	251~300の連番 × 10
0473460301	DEK 5 FW 301-350	301~350の連番 × 10
0473460351	DEK 5 FW 351-400	351~400の連番 × 10
0473460401	DEK 5 FW 401-450	401~450の連番 × 10
0473460451	DEK 5 FW 451-500	451~500の連番 × 10
0473460501	DEK 5 FW 501-550	501~550の連番 × 10
0473460051	DEK 5 FW 51-100	51~100の連番 × 10
0473460551	DEK 5 FW 551-600	551~600の連番 × 10
0473460601	DEK 5 FW 601-650	601~650の連番 × 10
0473460651	DEK 5 FW 651-700	651~700の連番 × 10
0473460701	DEK 5 FW 701-750	701~750の連番 × 10
0473460751	DEK 5 FW 751-800	751~800の連番 × 10
0473460801	DEK 5 FW 801-850	801~850の連番 × 10
0473460851	DEK 5 FW 851-900	851~900の連番 × 10
0473460901	DEK 5 FW 901-950	901~950の連番 × 10
0235860000	DEK 5 FWZ 1,3,5-19	1~19のうちの奇数 × 50
0523060001	DEK 5 FWZ 1-10	1~10の連番 × 50
0523060011	DEK 5 FWZ 11-20	11~20の連番 × 50
0236160000	DEK 5 FWZ 2,4,6-20	2~20のうちの偶数 × 50
0235960000	DEK 5 FWZ 21,23,25-39	21~39のうちの奇数 × 50
0523060021	DEK 5 FWZ 21-30	21~30の連番 × 50
0236260000	DEK 5 FWZ 22,24,26-40	22~40のうちの偶数 × 50
0523060031	DEK 5 FWZ 31-40	31~40の連番 × 50
0236060000	DEK 5 FWZ 41,43,45-59	41~59のうちの奇数 × 50

ご注文形番	形番	印字内容
0523060041	DEK 5 FWZ 41-50	41~50の連番 × 50
0236360000	DEK 5 FWZ 42,44,46-60	42~60のうちの偶数 × 50
0523060051	DEK 5 FWZ 51-60	51~60の連番 × 50
0523060061	DEK 5 FWZ 61-70	61~70の連番 × 50
0523060071	DEK 5 FWZ 71-80	71~80の連番 × 50
0523060081	DEK 5 FWZ 81-90	81~90の連番 × 50
0523060091	DEK 5 FWZ 91-100	91~100の連番 × 50
0354361203	DEK 5 FWZ L1-EIK	L1、L2、L3、N、⊕ × 100
0354361187	DEK 5 FWZ L1-PE	L1、L2、L3、N、PE × 100
0558360000	DEK 5 FWZ U,V,W,N,PE	U、V、W、N、PE × 100
0576261198	DEK 5 GW +	[+] × 500
0576261199	DEK 5 GW -	[-] × 500
0522660001	DEK 5 GW 1	[1] × 500
0522660010	DEK 5 GW 10	[10] × 500
0522660011	DEK 5 GW 11	[11] × 500
0522660012	DEK 5 GW 12	[12] × 500
0522660013	DEK 5 GW 13	[13] × 500
0522660014	DEK 5 GW 14	[14] × 500
0522660015	DEK 5 GW 15	[15] × 500
0522660016	DEK 5 GW 16	[16] × 500
0522660017	DEK 5 GW 17	[17] × 500
0522660018	DEK 5 GW 18	[18] × 500
0522660019	DEK 5 GW 19	[19] × 500
0522660002	DEK 5 GW 2	[2] × 500
0522660020	DEK 5 GW 20	[20] × 500
0522660021	DEK 5 GW 21	[21] × 500
0522660003	DEK 5 GW 3	[3] × 500
0522660004	DEK 5 GW 4	[4] × 500
0522660005	DEK 5 GW 5	[5] × 500
0522660006	DEK 5 GW 6	[6] × 500
0522660007	DEK 5 GW 7	[7] × 500
0522660008	DEK 5 GW 8	[8] × 500
0522660009	DEK 5 GW 9	[9] × 500
0522761021	DEK 5 GW A	[A] × 500
0522761022	DEK 5 GW B	[B] × 500
0576261202	DEK 5 GW ERDE	[⊥] × 500
0576261203	DEK 5 GW ERDE I.KR.	[⊕] × 500
0522761026	DEK 5 GW F	[F] × 500
0522761032	DEK 5 GW L	[L] × 500
0522361075	DEK 5 GW L1	[L1] × 500
0522361076	DEK 5 GW L2	[L2] × 500
0522361077	DEK 5 GW L3	[L3] × 500
0522761034	DEK 5 GW N	[N] × 500
0522761035	DEK 5 GW O	[O] × 500
0537261187	DEK 5 GW PE	[PE] × 500

端子台マーカ

ご注文形番	形番	印字内容
0522761038	DEK 5 GW R	[R] × 500
0522761039	DEK 5 GW S	[S] × 500
0522761040	DEK 5 GW T	[T] × 500
0522761041	DEK 5 GW U	[U] × 500
0522761042	DEK 5 GW V	[V] × 500
0522761043	DEK 5 GW W	[W] × 500
0522761044	DEK 5 GW X	[X] × 500
1762320001	DEK 5/3,5 MC FSZ 1-10	1~10の連番 × 50
1762320101	DEK 5/3,5 MC FSZ 101-110	101~110の連番 × 50
1762320011	DEK 5/3,5 MC FSZ 11-20	11~20の連番 × 50
1762320111	DEK 5/3,5 MC FSZ 111-120	111~120の連番 × 50
1762320121	DEK 5/3,5 MC FSZ 121-130	121~130の連番 × 50
1762320021	DEK 5/3,5 MC FSZ 21-30	21~30の連番 × 50
1762320031	DEK 5/3,5 MC FSZ 31-40	31~40の連番 × 50
1762320041	DEK 5/3,5 MC FSZ 41-50	41~50の連番 × 50
1762320051	DEK 5/3,5 MC FSZ 51-60	51~60の連番 × 50
1762320061	DEK 5/3,5 MC FSZ 61-70	61~70の連番 × 50
1762320071	DEK 5/3,5 MC FSZ 71-80	71~80の連番 × 50
1762320081	DEK 5/3,5 MC FSZ 81-90	81~90の連番 × 50
1762320091	DEK 5/3,5 MC FSZ 91-100	91~100の連番 × 50
0468760001	DEK 6 FS 1-50	1~50の連番 × 10
0468760101	DEK 6 FS 101-150	101~150の連番 × 10
0468760051	DEK 6 FS 51-100	51~100の連番 × 10
0133360001	DEK 6 FSZ 1-10	1~10の連番 × 50
0133360011	DEK 6 FSZ 11-20	11~20の連番 × 50
0133360021	DEK 6 FSZ 21-30	21~30の連番 × 50
0133360031	DEK 6 FSZ 31-40	31~40の連番 × 50
0133360041	DEK 6 FSZ 41-50	41~50の連番 × 50
1358660000	DEK 6 FW 1,3,5...99	1~99のうちの奇数 × 10
0468660001	DEK 6 FW 1-50	1~50の連番 × 10
0468660101	DEK 6 FW 101-150	101~150の連番 × 10
0468660151	DEK 6 FW 151-200	151~200の連番 × 10
1358760000	DEK 6 FW 2,4,...100	2~100のうちの偶数 × 10
0468660201	DEK 6 FW 201-250	201~250の連番 × 10
0468660251	DEK 6 FW 251-300	251~300の連番 × 10
0468660301	DEK 6 FW 301-350	301~350の連番 × 10
0468660351	DEK 6 FW 351-400	351~400の連番 × 10
0468660451	DEK 6 FW 451-500	451~500の連番 × 10
0468660501	DEK 6 FW 501-550	501~550の連番 × 10
0468660051	DEK 6 FW 51-100	51~100の連番 × 10
0468660551	DEK 6 FW 551-600	551~600の連番 × 10
0468660601	DEK 6 FW 601-650	601~650の連番 × 10
0468660651	DEK 6 FW 651-700	651~700の連番 × 10
0468660701	DEK 6 FW 701-750	701~750の連番 × 10
0468660751	DEK 6 FW 751-800	751~800の連番 × 10

ご注文形番	形番	印字内容
0468660801	DEK 6 FW 801-850	801~850の連番 × 10
0468660851	DEK 6 FW 851-900	851~900の連番 × 10
0468660901	DEK 6 FW 901-950	901~950の連番 × 10
0468660951	DEK 6 FW 951-999	951~999の連番 × 10
0632560000	DEK 6 FW L,N,PE	L × 170, N × 170, PE × 160
0518960001	DEK 6 FWZ 1-10	1~10の連番 × 50
0518960101	DEK 6 FWZ 101-110	101~110の連番 × 50
0518960011	DEK 6 FWZ 11-20	11~20の連番 × 50
0518960021	DEK 6 FWZ 21-30	21~30の連番 × 50
0518960031	DEK 6 FWZ 31-40	31~40の連番 × 50
0518960041	DEK 6 FWZ 41-50	41~50の連番 × 50
0518960051	DEK 6 FWZ 51-60	51~60の連番 × 50
0518960061	DEK 6 FWZ 61-70	61~70の連番 × 50
0518960071	DEK 6 FWZ 71-80	71~80の連番 × 50
0518960081	DEK 6 FWZ 81-90	81~90の連番 × 50
0518960091	DEK 6 FWZ 91-100	91~100の連番 × 50
0631961203	DEK 6 FWZ L1-ERDE I.KRE	L1, L2, L3, N, ⊕ × 100
0631961187	DEK 6 FWZ L1-PE	L1, L2, L3, N, PE × 100
1318061198	DEK 6 GW +	[+] × 500
1318061199	DEK 6 GW -	[-] × 500
0526960001	DEK 6 GW 1	[1] × 500
0526960010	DEK 6 GW 10	[10] × 500
0526960002	DEK 6 GW 2	[2] × 500
0526960003	DEK 6 GW 3	[3] × 500
0526960004	DEK 6 GW 4	[4] × 500
0526960005	DEK 6 GW 5	[5] × 500
0526960006	DEK 6 GW 6	[6] × 500
0526960008	DEK 6 GW 8	[8] × 500
1318061202	DEK 6 GW ERDE	[⊕] × 500
1318061187	DEK 6 GW PE	[PE] × 500
0468260001	DEK 6,5 FS 1-50	1~50の連番 × 10
0468260101	DEK 6,5 FS 101-150	101~150の連番 × 10
0468260051	DEK 6,5 FS 51-100	51~100の連番 × 10
0407360001	DEK 6,5 FSZ 1-10	1~10の連番 × 50
0407360011	DEK 6,5 FSZ 11-20	11~20の連番 × 50
0468160001	DEK 6,5 FW 1-50	1~50の連番 × 10
0468160101	DEK 6,5 FW 101-150	101~150の連番 × 10
0468160051	DEK 6,5 FW 51-100	51~100の連番 × 10
0632161203	DEK 6,5 FW L1-ERDE I.KR	L1, L2, L3, N, ⊕ × 100
0519060001	DEK 6,5 FWZ 1-10	1~10の連番 × 50
0519060011	DEK 6,5 FWZ 11-20	11~20の連番 × 50
0519060021	DEK 6,5 FWZ 21-30	21~30の連番 × 50







# ケーブルマーカ

## 一目で区別できるわかりやすさ

### 限られたスペースでも電線を区別

工場内の設備、装置、機器、電線を簡単に区別できるマーカはメンテナンスやトラブルシューティングに役立ちます。また、これらのマーカは耐久性も重要です。

ケーブルマーカによるラベリングは、電線を区別する一般的な方法です。

たとえば、鉄道産業では、識別用マーカとしてケーブルマーカが最も一般的に使用されています。この産業では、難燃性に関して厳しい要件が求められます。当社のケーブルマーカは、CEN/TS 45545-2 HL3規格に規定された最も厳しい要件を満たすラベリングソリューションです。

スペースが限られている状況で、複数極のプラグイン端子台用プラグを配線する場合など、ケーブルマーカを使用してコンパクトなマーキングを実現できます。当社は、お客様のニーズを満たすケーブルマーカを提供しています。

### MultMark ケーブルマーカの利点

- 簡単に扱えるため取付け時間も短縮
- 耐久性が高く、各種規格に準拠
- 印字用ソフトM-Print PROでマーカを簡単に設定可能
- M-Print PROは無償でダウンロードいただけます。

ダウンロードはこちら

[https://www.weidmuller.co.jp/ja/products/workplace\\_accessories/software/m\\_print\\_pro.jsp](https://www.weidmuller.co.jp/ja/products/workplace_accessories/software/m_print_pro.jsp)



THM MultiMark



直感的に操作できる印字用ソフトM-Print PROとの併用により、お客様に合った方法で印刷できます。



HSシリーズ熱収縮チューブの輪郭は楕円形のため、電線への取付けがさらに簡単です。電線を区別する際の省工数に寄与します。

WMケーブルマーカ

技術データ

材質	温度範囲	難燃性 (UL 94)	ご注文形番	形番
ポリエステル	-40 °C...150 °C	HB	2005080000	RIBBON MM 76/360 SW



注文データ

形番	色	電線直径	印字エリア	梱包数	ご注文形番
WM 0/12 1.0-2.0 MM GE	● イエロー	1 - 2 mm	13 x 3.5 mm	2000	2006250000
WM 0/12 1.0-2.0 MM WS	○ ホワイト	1 - 2 mm	13 x 3.5 mm	2000	2006170000
WM 0/21 1.0-2.0 MM GE	● イエロー	1 - 2 mm	22 x 3.5 mm	2000	2006090000
WM 0/21 1.0-2.0 MM WS	○ ホワイト	1 - 2 mm	22 x 3.5 mm	2000	2006010000
WM 0/6 1.0-2.0 MM GE	● イエロー	1 - 2 mm	7 x 3.5 mm	2000	2006410000
WM 0/6 1.0-2.0 MM WS	○ ホワイト	1 - 2 mm	7 x 3.5 mm	2000	2006330000
WM 1/12 2.0-3.5 MM GE	● イエロー	2 - 3.5 mm	13 x 4.8 mm	2000	2006270000
WM 1/12 2.0-3.5 MM WS	○ ホワイト	2 - 3.5 mm	13 x 4.8 mm	2000	2006190000
WM 1/21 2.0-3.5 MM GE	● イエロー	2 - 3.5 mm	22 x 4.8 mm	2000	2006110000
WM 1/21 2.0-3.5 MM WS	○ ホワイト	2 - 3.5 mm	22 x 4.8 mm	2000	2006030000
WM 1/6 2.0-3.5 MM GE	● イエロー	2 - 3.5 mm	7 x 4.8 mm	2000	2006430000
WM 1/6 2.0-3.5 MM WS	○ ホワイト	2 - 3.5 mm	7 x 4.8 mm	2000	2006350000
WM 2/12 3.5-5.0 MM GE	● イエロー	3.5 - 5 mm	12 x 6.4 mm	2000	2006290000
WM 2/12 3.5-5.0 MM WS	○ ホワイト	3.5 - 5 mm	12 x 6.4 mm	2000	2006210000
WM 2/21 3.5-5.0 MM GE	● イエロー	3.5 - 5 mm	22 x 6.4 mm	2000	2006130000
WM 2/21 3.5-5.0 MM WS	○ ホワイト	3.5 - 5 mm	22 x 6.4 mm	2000	2006050000
WM 2/6 3.5-5.0 MM GE	● イエロー	3.5 - 5 mm	7 x 6.4 mm	2000	2006450000
WM 2/6 3.5-5.0 MM WS	○ ホワイト	3.5 - 5 mm	7 x 6.4 mm	2000	2006370000
WM 3/12 5.0-8.0 MM GE	● イエロー	5 - 8 mm	12 x 10 mm	2000	2006310000
WM 3/12 5.0-8.0 MM WS	○ ホワイト	5 - 8 mm	12 x 10 mm	2000	2006230000
WM 3/21 5.0-8.0 MM GE	● イエロー	5 - 8 mm	22 x 10 mm	2000	2006150000
WM 3/21 5.0-8.0 MM WS	○ ホワイト	5 - 8 mm	22 x 10 mm	2000	2006070000
WM 3/6 5.0-8.0 MM GE	● イエロー	5 - 8 mm	7 x 10 mm	2000	2006470000
WM 3/6 5.0-8.0 MM WS	○ ホワイト	5 - 8 mm	7 x 10 mm	2000	2006390000



## TM-Iケーブルマーカ

### 技術データ

材質	温度範囲	難燃性 (UL 94)	ご注文形番	形番
ポリエステル	-40~+150℃	HB	2005080000	RIBBON MM 76/360 SW

### 注文データ

形番	色	長さ	幅	梱包数	ご注文形番	
TM-I 12 MM BL	●	ブルー	12 mm	4 mm	2000	2005890000
TM-I 12 MM GE	●	イエロー	12 mm	4 mm	2000	2005550000
TM-I 12 MM RT	●	レッド	12 mm	4 mm	2000	2005730000
TM-I 12 MM WS	○	ホワイト	12 mm	4 mm	2000	2005440000
TM-I 15 MM BL	●	ブルー	15 mm	4 mm	2000	2005910000
TM-I 15 MM GE	●	イエロー	15 mm	4 mm	2000	2005580000
TM-I 15 MM RT	●	レッド	15 mm	4 mm	2000	2005760000
TM-I 15 MM WS	○	ホワイト	15 mm	4 mm	2000	2005450000
TM-I 18 MM BL	●	ブルー	18 mm	4 mm	2000	2005930000
TM-I 18 MM GE	●	イエロー	18 mm	4 mm	2000	2005610000
TM-I 18 MM RT	●	レッド	18 mm	4 mm	2000	2005790000
TM-I 18 MM WS	○	ホワイト	18 mm	4 mm	2000	2005470000
TM-I 20 MM BL	●	ブルー	20 mm	4 mm	2000	2005950000
TM-I 20 MM GE	●	イエロー	20 mm	4 mm	2000	2005640000
TM-I 20 MM RT	●	レッド	20 mm	4 mm	2000	2005820000
TM-I 20 MM WS	○	ホワイト	20 mm	4 mm	2000	2005490000
TM-I 23 MM BL	●	ブルー	23 mm	4 mm	2000	2005970000
TM-I 23 MM GE	●	イエロー	23 mm	4 mm	2000	2005670000
TM-I 23 MM RT	●	レッド	23 mm	4 mm	2000	2005850000
TM-I 23 MM WS	○	ホワイト	23 mm	4 mm	2000	2005510000
TM-I 30 MM BL	●	ブルー	30 mm	4 mm	2000	2005990000
TM-I 30 MM GE	●	イエロー	30 mm	4 mm	2000	2005700000
TM-I 30 MM RT	●	レッド	30 mm	4 mm	2000	2005870000
TM-I 30 MM WS	○	ホワイト	30 mm	4 mm	2000	2005530000



TM-I シリーズは、印刷後スリーブに差し込んで折り曲げて切り取るだけで完了です。

SFMケーブルマーカ

技術データ

材質	温度範囲	難燃性 (UL 94)	ご注文形番	形番
PC-ABS, TPU	-50~+90℃	V-2	2005090000	RIBBON MM-TB 25/360 SW

別売りの印刷ローラが必要です。詳細は224頁の「プリンタアクセサリ適合表」をご覧ください。



SFM 1 注文データ

形番	色	長さ / 幅	電線直径	印字エリア	梱包数	ご注文形番
SFM 1/12 1.2-1.8 MM GE	● イエロー	12 / 3.8 mm	1.2 - 1.8 mm	9.5 x 2.8 mm	1400	2719060000
SFM 1/12 1.2-1.8 MM WS	○ ホワイト	12 / 3.8 mm	1.2 - 1.8 mm	9.5 x 2.8 mm	1400	2719030000
SFM 1/18 1.2-1.8 MM GE	● イエロー	18 / 3.8 mm	1.2 - 1.8 mm	15.5 x 2.8 mm	900	2719070000
SFM 1/18 1.2-1.8 MM WS	○ ホワイト	18 / 3.8 mm	1.2 - 1.8 mm	15.5 x 2.8 mm	900	2719040000
SFM 1/24 1.2-1.8 MM GE	● イエロー	24 / 3.8 mm	1.2 - 1.8 mm	21.5 x 2.8 mm	700	2719080000
SFM 1/24 1.2-1.8 MM WS	○ ホワイト	24 / 3.8 mm	1.2 - 1.8 mm	21.5 x 2.8 mm	700	2719050000

SFM 2 注文データ

形番	色	長さ / 幅	電線直径	印字エリア	梱包数	ご注文形番
SFM 2/12 1.8-2.5 MM GE	● イエロー	12 / 4.6 mm	1.8 - 2.5 mm	9.5 x 3.3 mm	1400	2719120000
SFM 2/12 1.8-2.5 MM WS	○ ホワイト	12 / 4.6 mm	1.8 - 2.5 mm	9.5 x 3.3 mm	1400	2719090000
SFM 2/18 1.8-2.5 MM GE	● イエロー	18 / 4.6 mm	1.8 - 2.5 mm	15.5 x 3.3 mm	900	2719130000
SFM 2/18 1.8-2.5 MM WS	○ ホワイト	18 / 4.6 mm	1.8 - 2.5 mm	15.5 x 3.3 mm	900	2719100000
SFM 2/24 1.8-2.5 MM GE	● イエロー	24 / 4.6 mm	1.8 - 2.5 mm	21.5 x 3.3 mm	700	2719140000
SFM 2/24 1.8-2.5 MM WS	○ ホワイト	24 / 4.6 mm	1.8 - 2.5 mm	21.5 x 3.3 mm	700	2719110000



SFM 3 注文データ

形番	色	長さ / 幅	電線直径	印字エリア	梱包数	ご注文形番
SFM 3/12 2.5-3.3 MM GE	● イエロー	12 / 5.4 mm	2.5 - 3.3 mm	9.5 x 3.7 mm	1400	2719180000
SFM 3/12 2.5-3.3 MM WS	○ ホワイト	12 / 5.4 mm	2.5 - 3.3 mm	9.5 x 3.7 mm	1400	2719150000
SFM 3/18 2.5-3.3 MM GE	● イエロー	18 / 5.4 mm	2.5 - 3.3 mm	15.5 x 3.7 mm	900	2719190000
SFM 3/18 2.5-3.3 MM WS	○ ホワイト	18 / 5.4 mm	2.5 - 3.3 mm	15.5 x 3.7 mm	900	2719160000
SFM 3/24 2.5-3.3 MM GE	● イエロー	24 / 5.4 mm	2.5 - 3.3 mm	21.5 x 3.7 mm	700	2719200000
SFM 3/24 2.5-3.3 MM WS	○ ホワイト	24 / 5.4 mm	2.5 - 3.3 mm	21.5 x 3.7 mm	700	2719170000

SFM 4 注文データ

形番	色	長さ / 幅	電線直径	印字エリア	梱包数	ご注文形番
SFM 4/12 3.3-4.0 MM GE	● イエロー	12 / 5.7 mm	2.5 - 4 mm		1200	2719240000
SFM 4/12 3.3-4.0 MM WS	○ ホワイト	12 / 5.7 mm	2.5 - 4 mm		1200	2719210000
SFM 4/18 3.3-4.0 MM GE	● イエロー	18 / 5.7 mm	2.5 - 4 mm		800	2719250000
SFM 4/18 3.3-4.0 MM WS	○ ホワイト	18 / 5.7 mm	2.5 - 4 mm		800	2719220000
SFM 4/24 3.3-4.0 MM GE	● イエロー	24 / 5.7 mm	2.5 - 4 mm		600	2719260000
SFM 4/24 3.3-4.0 MM WS	○ ホワイト	24 / 5.7 mm	2.5 - 4 mm		600	2719230000

## SFXケーブルマーカ

### 技術データ

材質	温度範囲	難燃性 (UL 94)	ご注文形番	形番
ポリエステル	-40~+150℃	HB	2005040000	RIBBON MM 84/300 WS
			2005080000	RIBBON MM 76/360 SW

### 注文データ

形番	色	長さ/幅	印字エリア	梱包数	ご注文形番	
SFX 9/24 MM BL	●	ブルー	26 / 15 mm	23.5 x 9 mm	1000	2519100000
SFX 9/24 MM GE	●	イエロー	26 / 15 mm	23.5 x 9 mm	1000	2005380000
SFX 9/24 MM GN	●	グリーン	26 / 15 mm	23.5 x 9 mm	1000	2519080000
SFX 9/24 MM RT	●	レッド	26 / 15 mm	23.5 x 9 mm	1000	2519090000
SFX 9/24 MM SW	●	ブラック	26 / 15 mm	23.5 x 9 mm	1000	2519070000
SFX 9/24 MM WS	○	ホワイト	26 / 15 mm	23.5 x 9 mm	1000	2005320000
SFX 11/60 MM BL	●	ブルー	60 / 13 mm	44 x 10.5 mm	1000	2519060000
SFX 11/60 MM GE	●	イエロー	60 / 13 mm	44 x 10.5 mm	1000	2005400000
SFX 11/60 MM GN	●	グリーン	60 / 13 mm	44 x 10.5 mm	1000	2519050000
SFX 11/60 MM RT	●	レッド	60 / 13 mm	44 x 10.5 mm	1000	2519040000
SFX 11/60 MM SW	●	ブラック	60 / 13 mm	44 x 10.5 mm	1000	2518650000
SFX 11/60 MM WS	○	ホワイト	60 / 13 mm	44 x 10.5 mm	1000	2005340000
SFX 30/60 MM BL	●	ブルー	60 / 32 mm	45 x 29.5 mm	300	2519140000
SFX 30/60 MM GE	●	イエロー	60 / 32 mm	45 x 29.5 mm	300	2005420000
SFX 30/60 MM GN	●	グリーン	60 / 32 mm	45 x 29.5 mm	300	2519110000
SFX 30/60 MM RT	●	レッド	60 / 32 mm	45 x 29.5 mm	300	2519130000
SFX 30/60 MM SW	●	ブラック	60 / 32 mm	45 x 29.5 mm	300	2519120000
SFX 30/60 MM WS	○	ホワイト	60 / 32 mm	45 x 29.5 mm	300	2005360000



SFX シリーズのケーブルマーカは、非常に柔軟性の高いポリウレタンで作られており、ケーブルの配線に適しています。ケーブル径 7.0mm 以上のケーブルに対応しています。



## SFX-VTケーブルマーカ (耐薬品性タイプ)

### 技術データ

材質	温度範囲	難燃性 (UL 94)	ご注文形番	形番
ポリエステル	-55~+105℃	HB	2448880000	RIBBON MM-HS 60/300 SW

### 注文データ

形番	色	長さ/幅	印字エリア	梱包数	ご注文形番	
SFX-VT 9/24 MM GE	●	イエロー	26 / 15 mm	23.5 x 9 mm	1000	2621460000
SFX-VT 9/24 MM WS	○	ホワイト	26 / 15 mm	23.5 x 9 mm	1000	2621470000
SFX-VT 11/60 MM GE	●	イエロー	60 / 13 mm	44 x 10.5 mm	1000	2621440000
SFX-VT 11/60 MM WS	○	ホワイト	60 / 13 mm	44 x 10.5 mm	1000	2621450000



## SFX-DTケーブルマーカ (X線検出可能タイプ)

### 技術データ

材質	温度範囲	難燃性 (UL 94)	ご注文形番	形番
ポリエステル	-30~+65℃	HB	2448880000	RIBBON MM-HS 60/300 SW

### 注文データ

形番	色	長さ/幅	印字エリア	梱包数	ご注文形番	
SFX-DT 9/24 MM BL	●	ブルー	26 / 15 mm	23.5 x 9 mm	1000	2621490000
SFX-DT 11/60 MM BL	●	ブルー	60 / 13 mm	44 x 10.5 mm	1000	2621480000



HSシリーズ熱収縮チューブ  
HS-HF 12.7 mm ハロゲンフリー

技術データ

材質	収縮率	温度範囲	推奨収縮温度	ご注文形番	形番
ポリオレフィン	2:1	-55~+105℃	90℃	2448880000	RIBBON MM-HS 60/300 SW

注文データ

形番	色	長さ	電線直径	梱包数	ご注文形番
HS-HF 1.2-2.4/12 MM W	○	ホワイト	1.2 - 2.4 mm	4000	2526230000
HS-HF 1.2-2.4/12 MM Y	●	イエロー	1.2 - 2.4 mm	4000	2526240000
HS-HF 1.6-3.2/12 MM W	○	ホワイト	1.6 - 3.2 mm	4000	2526250000
HS-HF 1.6-3.2/12 MM Y	●	イエロー	1.6 - 3.2 mm	4000	2526260000
HS-HF 2.4-4.8/12 MM W	○	ホワイト	2.4 - 4.8 mm	4000	2526270000
HS-HF 2.4-4.8/12 MM Y	●	イエロー	2.4 - 4.8 mm	4000	2526280000
HS-HF 3.2-6.4/12 MM W	○	ホワイト	3.2 - 6.5 mm	4000	2526290000
HS-HF 3.2-6.4/12 MM Y	●	イエロー	3.2 - 6.5 mm	4000	2526300000
HS-HF 4.8-9.5/12 MM W	○	ホワイト	4.8 - 9.5 mm	2000	2526310000
HS-HF 4.8-9.5/12 MM Y	●	イエロー	4.8 - 9.5 mm	2000	2526320000
HS-HF 6.4-12.7/12 MM W	○	ホワイト	6.4 - 12.7 mm	2000	2526330000
HS-HF 6.4-12.7/12 MM Y	●	イエロー	6.4 - 12.7 mm	2000	2526340000



熱収縮でケーブルにフィットさせることができ、ずれません。



HSシリーズ熱収縮チューブ  
HS-HF 25.4 mm ハロゲンフリー

技術データ

材質	収縮率	温度範囲	推奨収縮温度	ご注文形番	形番
ポリオレフィン	2:1	-55~+105℃	90℃	2448880000	RIBBON MM-HS 60/300 SW

注文データ

形番	色	長さ	電線直径	梱包数	ご注文形番
HS-HF 1.2-2.4/25 MM W	○	ホワイト	1.2 - 2.4 mm	2000	2437830000
HS-HF 1.2-2.4/25 MM Y	●	イエロー	1.2 - 2.4 mm	2000	2437840000
HS-HF 1.6-3.2/25 MM W	○	ホワイト	1.6 - 3.2 mm	2000	2437870000
HS-HF 1.6-3.2/25 MM Y	●	イエロー	1.6 - 3.2 mm	2000	2437880000
HS-HF 2.4-4.8/25 MM W	○	ホワイト	2.4 - 4.8 mm	2000	2437990000
HS-HF 2.4-4.8/25 MM Y	●	イエロー	2.4 - 4.8 mm	2000	2438000000
HS-HF 3.2-6.4/25 MM B	●	ブルー	3.2 - 6.4 mm	2000	2438030000
HS-HF 3.2-6.4/25 MM W	○	ホワイト	3.2 - 6.4 mm	2000	2438040000
HS-HF 3.2-6.4/25 MM Y	●	イエロー	3.2 - 6.4 mm	2000	2438050000
HS-HF 4.8-9.5/25 MM B	●	ブルー	4.8 - 9.5 mm	1000	2438080000
HS-HF 4.8-9.5/25 MM W	○	ホワイト	4.8 - 9.5 mm	1000	2438090000
HS-HF 4.8-9.5/25 MM Y	●	イエロー	4.8 - 9.5 mm	1000	2438100000
HS-HF 6.4-12.7/25 MM B	●	ブルー	6.4 - 12.7 mm	1000	2438130000
HS-HF 6.4-12.7/25 MM W	○	ホワイト	6.4 - 12.7 mm	1000	2438140000
HS-HF 6.4-12.7/25 MM Y	●	イエロー	6.4 - 12.7 mm	1000	2438150000
HS-HF 9.5-19.1/25 MM R	●	レッド	9.5 - 19.1 mm	800	2438180000
HS-HF 9.5-19.1/25 MM W	○	ホワイト	9.5 - 19.1 mm	800	2438190000
HS-HF 9.5-19.1/25 MM Y	●	イエロー	9.5 - 19.1 mm	800	2438200000
HS-HF 12.7-25.4/25 MM W	○	ホワイト	12.7 - 25.4 mm	400	2437910000
HS-HF 12.7-25.4/25 MM Y	●	イエロー	12.7 - 25.4 mm	400	2437920000
HS-HF 19.5-38.1/25 MM W	○	ホワイト	19.5 - 38.1 mm	200	2437950000
HS-HF 19.5-38.1/25 MM Y	●	イエロー	19.5 - 38.1 mm	200	2437960000

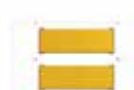



HSシリーズ熱収縮チューブ  
HS-HF 50.8 mm ハロゲンフリー



技術データ

材質	収縮率	温度範囲	推奨収縮温度	ご注文形番	形番
ポリオレフィン	2:1	-55~+105℃	90℃	2448880000	RIBBON MM-HS 60/300 SW

注文データ

形番	色	長さ	電線直径	梱包数	ご注文形番	
HS-HF 1.2-2.4/50 MM W	○	ホワイト	50.8 mm	1.2 - 2.4 mm	1000	2437850000
HS-HF 1.2-2.4/50 MM Y	●	イエロー	50.8 mm	1.2 - 2.4 mm	1000	2437860000
HS-HF 1.6-3.2/50 MM W	○	ホワイト	50.8 mm	1.6 - 3.2 mm	1000	2437890000
HS-HF 1.6-3.2/50 MM Y	●	イエロー	50.8 mm	1.6 - 3.2 mm	1000	2437900000
HS-HF 2.4-4.8/50 MM W	○	ホワイト	50.8 mm	2.4 - 4.8 mm	1000	2438010000
HS-HF 2.4-4.8/50 MM Y	●	イエロー	50.8 mm	2.4 - 4.8 mm	1000	2438020000
HS-HF 3.2-6.4/50 MM W	○	ホワイト	50.8 mm	3.2 - 6.4 mm	1000	2438060000
HS-HF 3.2-6.4/50 MM Y	●	イエロー	50.8 mm	3.2 - 6.4 mm	1000	2438070000
HS-HF 4.8-9.5/50 MM W	○	ホワイト	50.8 mm	4.8 - 9.5 mm	500	2438110000
HS-HF 4.8-9.5/50 MM Y	●	イエロー	50.8 mm	4.8 - 9.5 mm	500	2438120000
HS-HF 6.4-12.7/50 MM W	○	ホワイト	50.8 mm	6.4 - 12.7 mm	500	2438160000
HS-HF 6.4-12.7/50 MM Y	●	イエロー	50.8 mm	6.4 - 12.7 mm	500	2438170000
HS-HF 9.5-19.1/50 MM W	○	ホワイト	50.8 mm	9.5 - 19.1 mm	400	2438210000
HS-HF 9.5-19.1/50 MM Y	●	イエロー	50.8 mm	9.5 - 19.1 mm	400	2438220000
HS-HF 12.7-25.4/50 MM W	○	ホワイト	50.8 mm	12.7 - 25.4 mm	200	2437930000
HS-HF 12.7-25.4/50 MM Y	●	イエロー	50.8 mm	12.7 - 25.4 mm	200	2437940000
HS-HF 19.5-38.1/50 MM W	○	ホワイト	50.8 mm	19.5 - 38.1 mm	100	2437970000
HS-HF 19.5-38.1/50 MM Y	●	イエロー	50.8 mm	19.5 - 38.1 mm	100	2437980000

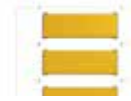

HSシリーズ熱収縮チューブ  
HS-FR 25.4 - DIN EN 50343Annex H準拠

技術データ

材質	収縮率	温度範囲	推奨収縮温度	ご注文形番	形番
ポリオレフィン	2:1	-55~+125℃	90℃	2448880000	RIBBON MM-HS 60/300 SW

注文データ

形番	色	長さ	電線直径	梱包数	ご注文形番	
HS-FR 1.2-2.4/25 MM W	○	ホワイト	24.9 mm	1.2 - 2.4 mm	2000	2621560000
HS-FR 1.2-2.4/25 MM Y	●	イエロー	24.9 mm	1.2 - 2.4 mm	2000	2621570000
HS-FR 1.6-3.2/25 MM W	○	ホワイト	24.9 mm	1.6 - 3.2 mm	2000	2621580000
HS-FR 1.6-3.2/25 MM Y	●	イエロー	24.9 mm	1.6 - 3.2 mm	2000	2621590000
HS-FR 2.4-4.8/25 MM W	○	ホワイト	24.9 mm	2.4 - 4.8 mm	2000	2621600000
HS-FR 2.4-4.8/25 MM Y	●	イエロー	24.9 mm	2.4 - 4.8 mm	2000	2621610000
HS-FR 3.2-6.4/25 MM W	○	ホワイト	24.9 mm	3.2 - 6.4 mm	2000	2621620000
HS-FR 3.2-6.4/25 MM Y	●	イエロー	24.9 mm	3.2 - 6.4 mm	2000	2621630000
HS-FR 4.8-9.5/25 MM W	○	ホワイト	24.9 mm	4.8 - 9.5 mm	1000	2621640000
HS-FR 4.8-9.5/25 MM Y	●	イエロー	24.9 mm	4.8 - 9.5 mm	1000	2621650000
HS-FR 6.4-12.7/25 MM W	○	ホワイト	24.9 mm	6.4 - 12.7 mm	1000	2621660000
HS-FR 6.4-12.7/25 MM Y	●	イエロー	24.9 mm	6.4 - 12.7 mm	1000	2621670000
HS-FR 9.5-19.1/25 MM W	○	ホワイト	24.9 mm	9.5 - 19.1 mm	1000	2621680000
HS-FR 9.5-19.1/25 MM Y	●	イエロー	24.9 mm	9.5 - 19.1 mm	1000	2621690000
HS-FR 12.7-25.4/25 MM W	○	ホワイト	24.9 mm	12.7 - 25.4 mm	600	2621700000
HS-FR 12.7-25.4/25 MM Y	●	イエロー	24.9 mm	12.7 - 25.4 mm	600	2621710000
HS-FR 19.1-38.1/25 MM W	○	ホワイト	24.9 mm	19.1 - 38.1 mm	200	2621720000
HS-FR 19.1-38.1/25 MM Y	●	イエロー	24.9 mm	19.1 - 38.1 mm	200	2621730000



マーカ

HSシリーズ熱収縮チューブ

HS-FR 50.8 - DIN EN 50343Annex H準拠

技術データ

材質	収縮率	温度範囲	推奨収縮温度	ご注文形番	形番
ポリオレフィン	2:1	-55~+125℃	90℃	2448880000	RIBBON MM-HS 60/300 SW

注文データ

形番	色	長さ	電線直径	梱包数	ご注文形番	
HS-FR 1.2-2.4/50 MM W	○	ホワイト	49.8 mm	1.2 - 2.4 mm	1000	2621740000
HS-FR 1.2-2.4/50 MM Y	●	イエロー	49.8 mm	1.2 - 2.4 mm	1000	2621750000
HS-FR 1.6-3.2/50 MM W	○	ホワイト	49.8 mm	1.6 - 3.2 mm	1000	2621760000
HS-FR 1.6-3.2/50 MM Y	●	イエロー	49.8 mm	1.6 - 3.2 mm	1000	2621770000
HS-FR 2.4-4.8/50 MM W	○	ホワイト	49.8 mm	2.4 - 4.8 mm	1000	2621780000
HS-FR 2.4-4.8/50 MM Y	●	イエロー	49.8 mm	2.4 - 4.8 mm	1000	2621790000
HS-FR 3.2-6.4/50 MM W	○	ホワイト	49.8 mm	3.2 - 6.4 mm	1000	2621800000
HS-FR 3.2-6.4/50 MM Y	●	イエロー	49.8 mm	3.2 - 6.4 mm	1000	2621810000
HS-FR 4.8-9.5/50 MM W	○	ホワイト	49.8 mm	4.8 - 9.5 mm	500	2621820000
HS-FR 4.8-9.5/50 MM Y	●	イエロー	49.8 mm	4.8 - 9.5 mm	500	2621830000
HS-FR 6.4-12.7/50 MM W	○	ホワイト	49.8 mm	6.4 - 12.7 mm	500	2621840000
HS-FR 6.4-12.7/50 MM Y	●	イエロー	49.8 mm	6.4 - 12.7 mm	500	2621850000
HS-FR 9.5-19.1/50 MM W	○	ホワイト	49.8 mm	9.5 - 19.1 mm	500	2621860000
HS-FR 9.5-19.1/50 MM Y	●	イエロー	49.8 mm	9.5 - 19.1 mm	500	2621870000
HS-FR 12.7-25.4/50 MM W	○	ホワイト	49.8 mm	12.7 - 25.4 mm	300	2621880000
HS-FR 12.7-25.4/50 MM Y	●	イエロー	49.8 mm	12.7 - 25.4 mm	300	2621890000
HS-FR 19.1-38.1/50 MM W	○	ホワイト	49.8 mm	19.1 - 38.1 mm	100	2621900000
HS-FR 19.1-38.1/50 MM Y	●	イエロー	49.8 mm	19.1 - 38.1 mm	100	2621910000

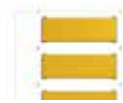

THM WOケーブルマーカ

技術データ

材質	温度範囲	難燃性 (UL 94)	接着剤	ご注文形番	形番
ポリエステルフィルム	-40℃...150℃	V-0	ポリアクリレート	2005070000	RIBBON MM 110/360 SW

注文データ

形番	色	長さ	幅	販売単位(梱包数)	ご注文形番	
THM WO 12/18 GE	●	イエロー	12 mm	18 mm	1(10,000)	1856630000
THM WO 12/18 WS	○	ホワイト	12 mm	18 mm	1(10,000)	1856640000
THM WO 14/22 WS	○	ホワイト	14 mm	22 mm	5000(5000)	2621530000
THM WO 15/140 WS	○	ホワイト	15 mm	140 mm	1(5000)	1429450000
THM WO 15/70 WS	○	ホワイト	15 mm	70 mm	1(5000)	1429440000
THM WO 17.8/34 WS	○	ホワイト	17.8 mm	33.9 mm	1(3000)	1774380000
THM WO 20/32 WS	○	ホワイト	20 mm	32 mm	3000(3000)	2621500000
THM WO 24.5/100 WS	○	ホワイト	25.4 mm	100 mm	2000(2000)	2004970000
THM WO 24.5/62 WS	○	ホワイト	24.5 mm	62 mm	1(2500)	1109130000
THM WO 24/69 WS	○	ホワイト	24 mm	69 mm	1000(1000)	2621520000
THM WO 25/37 WS	○	ホワイト	25 mm	37 mm	2500(2500)	2621510000
THM WO 25.4/95.2 WS	○	ホワイト	25.4 mm	95.2 mm	1(1000)	1109140000
THM WO 25/140 GE	●	イエロー	25 mm	140 mm	1(1050)	1751561687
THM WO 25/140 WS	○	ホワイト	25 mm	140 mm	1(1050)	1751561044
THM WO 25/76 GE	●	イエロー	25 mm	76 mm	1(1800)	1774340000
THM WO 25/76 WS	○	ホワイト	25 mm	76 mm	1(1800)	1774350000
THM WO 33.5/93.1 GE	●	イエロー	33.5 mm	93.1 mm	1(500)	1774410000
THM WO 33.5/93.1 WS	○	ホワイト	33.5 mm	93.1 mm	1(500)	1774400000
THM WO 50.8/150 BL	●	ブルー	50.8 mm	150 mm	1(500)	1109190000
THM WO 50.8/150 GE	●	イエロー	50.8 mm	150 mm	1(500)	1109180000
THM WO 50.8/150 RT	●	レッド	50.8 mm	150 mm	1(500)	1109170000
THM WO 50.8/150 WS	○	ホワイト	50.8 mm	150 mm	1(500)	1109150000
THM WO 51/36 WS	○	ホワイト	50.8 mm	36 mm	1(1000)	1934190000



シートにより、汚れや摩耗からマーキングを保護



THM WO ケーブルマーカは Weidmüller 熱転写プリンタで印字可能

# スナップマーク・強電マーク

## スナップマーク (多段端子台用取付ホルダ)

### SNAPMARK 1



### SNAPMARK 1.5



寸法	
幅/長さ/高さ	mm
最低使用温度	-40 °C
最高使用温度	100 °C
材質	ポリアミド
難燃性 (UL 94)	V-2
注文データ	
備考	

寸法		
幅/長さ/高さ	mm	3.5 / 6.2 / 4.8
最低使用温度		-40 °C
最高使用温度		100 °C
材質		ポリアミド
難燃性 (UL 94)		V-2
注文データ		
形番	梱包数	ご注文形番
SNAPMARK I	50	1805880000
備考		

寸法		
幅/長さ/高さ	mm	5.1 / 8 / 5.8
最低使用温度		-40 °C
最高使用温度		100 °C
材質		ポリアミド
難燃性 (UL 94)		V-2
注文データ		
形番	梱包数	ご注文形番
SNAPMARK I.5	40	2682080000
備考		

## 強電マーカ

### AAM 1.5 YE FLASH



### AAM 2.5 YE FLASH



### AAM 4 YE FLASH



寸法	
幅/長さ/高さ	mm
最低使用温度	-40 °C
最高使用温度	100 °C
材質	ポリアミド
難燃性 (UL 94)	V-2
注文データ	
イエロー	
備考	

寸法		
幅/長さ/高さ	mm	2,5 / 52,67 / 36,15
最低使用温度		-40 °C
最高使用温度		100 °C
材質		ポリアミド
難燃性 (UL 94)		V-2
注文データ		
形番	梱包数	ご注文形番
AAM 1.5 YE FLASH	40	2635520000
備考		

寸法		
幅/長さ/高さ	mm	2,5 / 75,51 / 45,15
最低使用温度		-40 °C
最高使用温度		100 °C
材質		ポリアミド
難燃性 (UL 94)		V-2
注文データ		
形番	梱包数	ご注文形番
AAM 2.5 YE FLASH	40	2635550000
備考		

寸法		
幅/長さ/高さ	mm	2,5 / 52,67 / 36,15
最低使用温度		-40 °C
最高使用温度		100 °C
材質		ポリアミド
難燃性 (UL 94)		V-2
注文データ		
形番	梱包数	ご注文形番
AAM 4 YE FLASH	40	2635560000
備考		

### AAM 6 YE FLASH



### AAM 10 YE FLASH



### AAM 16 YE FLASH



寸法	
幅/長さ/高さ	mm
最低使用温度	-40 °C
最高使用温度	100 °C
材質	ポリアミド
難燃性 (UL 94)	V-2
注文データ	
イエロー	
備考	

寸法		
幅/長さ/高さ	mm	2,5 / 75,51 / 45,15
最低使用温度		-40 °C
最高使用温度		100 °C
材質		ポリアミド
難燃性 (UL 94)		V-2
注文データ		
形番	梱包数	ご注文形番
AAM 6 YE FLASH	40	2635570000
備考		

寸法		
幅/長さ/高さ	mm	2,5 / 52,67 / 36,15
最低使用温度		-40 °C
最高使用温度		100 °C
材質		ポリアミド
難燃性 (UL 94)		V-2
注文データ		
形番	梱包数	ご注文形番
AAM 10 YE FLASH	40	2635580000
備考		

寸法		
幅/長さ/高さ	mm	2,5 / 75,51 / 45,15
最低使用温度		-40 °C
最高使用温度		100 °C
材質		ポリアミド
難燃性 (UL 94)		V-2
注文データ		
形番	梱包数	ご注文形番
AAM 16 YE FLASH	40	2635590000
備考		

# ヒューズホルダ

## 5 x 20 mm G-ヒューズカートリッジ用

ヒューズホルダSIHAは、断路端子台をさまざまヒューズホルダに変換します。断路レバーを取り外してヒューズプラグを挿入するだけです。

- 工具不要の簡単な取り扱い
- Wemid (V0) 製のハウジング
- 定格電流 6.3 A
- 5 mm 幅の端子台にも適合



1. ヒューズホルダを指かドライバで開きます。



2. 古いヒューズを押し出します



3. 新しいヒューズをはめ込みます。



4. ヒューズホルダを指かドライバでふたたび押し込みます。

### SIHA 3



LED無	梱包数	ご注文形番
SIHA3/G20	400 V	1 7921560000
赤色LED付		
SIHA3/G20	10 - 36 V	1 7921570000
	35 - 70 V	1 7921580000
	60 - 150 V	1 7921590000
	140 - 250 V	1 7921600000

適合端子台については、オンラインカタログ (<http://catalog.weidmueller.com>)をご覧ください。

### SIHA STRAP



ストラップ付	梱包数	ご注文形番
SIHA STRAP	20	9537680000

適合端子台については、オンラインカタログ (<http://catalog.weidmueller.com>)をご覧ください。

アクセサリ

# ヒューズ端子台用ヒューズ・モジュールプラグ・断路プラグ

## ヒューズ

### 適合端子台

AFS 4 2C BK  
ZSI 2.5  
ZSI 2.5-2/2X2AN/G20  
ZSI 6-2 2X2.5/G20  
WSI 4  
WSI 6  
KDKS 1/35 DB  
PSI 6/10 SW



### 注文データ

G-タイプヒューズ5 x 20、インジケータなし、IEC 60127-2 (VDE 0820 T.2 BI) に準拠 (\*)

サイズ (mm)	定格電流(A)	特性	形番	梱包数	ご注文形番
ヒューズ 定格遮断容量 1.5 kA	0.1	速断	G 20/0.10A/F	10	0430300000
	0.2	速断	G 20/0.20A/F	10	0430400000
	0.25	速断	G 20/0.25A/F	10	0430500000
	0.5	速断	G 20/0.50A/F	10	0430600000
	0.63	速断	G 20/0.63A/F	10	0439000000
	1	速断	G 20/1.00A/F	10	0430700000
	1.6	速断	G 20/1.60A/F	10	0430800000
	2	速断	G 20/2.00A/F	10	0430900000
	2.5	速断	G 20/2.50A/F	10	0431000000
	3.15	速断	G 20/3.15A/F	10	0431100000
	4	速断	G 20/4.00A/F	10	0431200000
5	速断	G 20/5.00A/F	10	0431300000	
6.3	速断	G 20/6.30A/F	10	0431400000	

## ヒューズ

### 適合端子台

WSI 6



### 注文データ

G-タイプヒューズ5 x 25、DIN 41576に準拠 (\*)

サイズ (mm)	定格電流(A)	特性	形番	梱包数	ご注文形番
ヒューズ 定格遮断容量 80 A	0.25	普通溶断	G 25/0.25A/M GE	10	0546900000
	0.5	普通溶断	G 25/0.50A/M WS	10	0510300000
	0.8	普通溶断	G 25/0.80A/M GR	10	0646400000
	1	普通溶断	G 25/1.00A/M RT	10	0265800000
	2	速断	G 25/2.00A/F BL	10	0192700000
	4	速断	G 25/4.00A/F BR	10	0192800000
	6.3	速断	G 25/6.30A/F GN	10	0192900000
	10	普通溶断	G 25/10.0A/M RT	10	0193100000

(M) = 普通溶断、(F) = 速断

## ヒューズ

### 適合端子台

WSI 4/2  
WSI 6/2 GZ/DEF63



### 注文データ

ヒューズ1¼" x ¼" インジケータなし、BS 88に準拠

サイズ (mm)	定格電流(A)	特性	形番	梱包数	ご注文形番
ヒューズ 定格遮断容量 50 kA	0.5	速断	GZ 0.5A/F	10	1460580000
	1	速断	GZ 1.0A/F	10	1460590000
	2	速断	GZ 2.0A/F	10	1460600000
	3	速断	GZ 3.0A/F	10	1460610000
	5	速断	GZ 5.0A/F	10	1460620000
	7	速断	GZ 7.0A/F	10	1460630000
	10	速断	GZ 10.0A/F	10	1460640000
	12.5	速断	GZ 12.5A/F	10	1460650000

(M) = 普通溶断、(F) = 速断

\*1) SIBA社のG-タイプヒューズ5 x 25、インジケータありタイプ、450 V〜船舶用も利用可能です。

## モジュールプラグ(最大、250V)

モジュールプラグは電子部品を端子台に組み込むためのプラグです。

### BEST



形番	梱包数	ご注文形番
BEST	50	1833100000
BEST/D	50	1878560000
BEST/DRBR	50	1878570000

適合端子台については、オンラインカタログ (<http://catalog.weidmueller.com>) をご覧ください。

## 断路プラグ

断路プラグは端子台の断路を視覚的に確認することができるアクセサリです。

### TNST



形番	梱包数	ご注文形番
TNST	50	1833090000
TNST OR	50	2463540000

適合端子台については、オンラインカタログ (<http://catalog.weidmueller.com>) をご覧ください。

注文データ
フィッティング無
1N4007ダイオード付
ワイヤジャンパ付

### 備考

注文データ
イエロー
オレンジ

### 備考

# DINレール

## 35 mm幅 DINレール

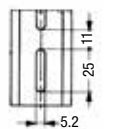
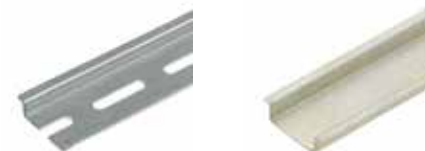
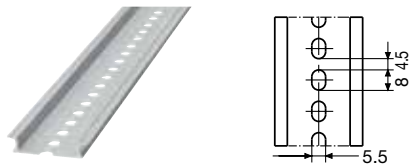

TS 35X7.5/LL 2M/ST/ZN  
TS 35X7.5/LL 1M/ST/ZN

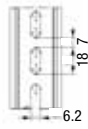

TS 35X7.5/LL/6 2M/ST/ZN

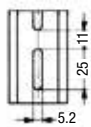

TS 35X15/LL 2M/ST/ZN  
TS 35X15/LL 1M/ST/ZN



TS 35X15/6X25 2M/ST/ZN

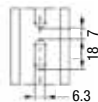

TS 35X15/6X18 2M/ST/ZN

## 35 mm幅 DINレール用キャップ



## BAA1000

形番	取付穴	材質	最大許容電流	高さ	深さ	長さ	梱包数	ご注文形番
BAA1000	有	アルミニウム		35 mm	7.5 mm	※1) 1000 mm	10	BAA1000PN10

※本製品はIDEC製品です。  
※BAA1000はアース端子台には使用できません。  
※1) 2000 mmタイプもありますのでお問い合わせください。

## TS 35 x 7.5

形番	取付穴	材質	最大許容電流	高さ	深さ	長さ	梱包数	ご注文形番
TS 35X7.5/LL 2M/ST/ZN	有	鉄製、亜鉛メッキ		35 mm	7.5 mm	2000 mm	1	0514500000
TS 35X7.5/LL 1M/ST/ZN	有	鉄製、亜鉛メッキ		35 mm	7.5 mm	1000 mm	1	0514510000
TS 35X7.5/LL/6 2M/ST/ZN	有	鉄製、亜鉛メッキ		35 mm	7.5 mm	2000 mm	1	0514570000
TS 35X7.5 2M/AL/BK	無	アルミニウム	125.00 A	35 mm	7.5 mm	2000 mm	1	0330800000

※ご注文の数量は1000mmにつき「1」（2000mmのものは「2」）単位でご指定ください。

## TS 35 x 15

形番	取付穴	材質	最大許容電流	高さ	深さ	長さ	梱包数	ご注文形番
TS 35X15/LL 2M/ST/ZN	有	鉄製、亜鉛メッキ		35 mm	15 mm	2000 mm	1	0236500000
TS 35X15/LL 1M/ST/ZN	有	鉄製、亜鉛メッキ		35 mm	15 mm	1000 mm	1	0236510000
TS 35X15/6X18 2M/ST/ZN	有	鉄製、亜鉛メッキ		35 mm	15 mm	2000 mm	1	1805980000
TS 35X15/6X25 2M/ST/ZN	有	鉄製、亜鉛メッキ		35 mm	15 mm	2000 mm	1	1866290000
TS 35X15/2.3 2M/AL/BK	無	アルミニウム	232.00 A	35 mm	15 mm	2000 mm	1	1848290000
TS 35X15/2.3 2M/CU/BK	無	銅	309.00 A	35 mm	15 mm	2000 mm	1	0270100000

※ご注文の数量は1000mmにつき「1」（2000mmのものは「2」）単位でご指定ください。

アクセサリ



# マークシートホルダ・マークシート

## AMR

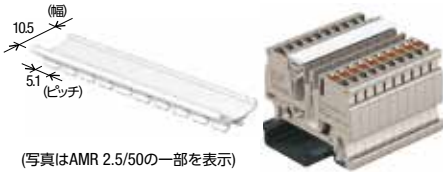

形番	材質	適合端子台	長さ [mm]	幅 [mm]	梱包数	ご注文形番
AMR 1.5/50	PVC	1.5 型(幅 3.5 mm)	175(ピッチ 3.5×50 種)	10.5	10	265500000
AMR 2.5/50	PVC	2.5 型(幅 5.1 mm)	255(ピッチ 5.1×50 種)	10.5	10	2655010000
AMR 4/50	PVC	4.0 型(幅 6.1 mm)	305(ピッチ 6.1×50 種)	10.5	10	2655020000
AMR 6/50	PVC	6.0 型(幅 8.1 mm)	405(ピッチ 8.1×50 種)	10.5	10	2655030000
AMR 10/50	PVC	10.0 型(幅 10 mm)	500(ピッチ 10×50 種)	10.5	10	2655040000

以下のマークシートが取付可能です。(IDEC製)

- BNM7
- BNM9
- BNM725
- BNM725-TK1700

## MS-H



形番	材質	適合端子台	長さ [mm]	幅 [mm]	梱包数	ご注文形番
MS-H 5/8.5	PA66	2.5 型(幅 5.1 mm)	5	9.8	250	1161250000
		4.0 型(幅 6.1 mm)				
		6.0 型(幅 8.1 mm)				
		10.0 型(幅 10 mm)				
		16.0 型(幅 12 mm)				

以下のマークシートが取付可能です。(IDEC製)

- BC9Z-M1

## マークシート

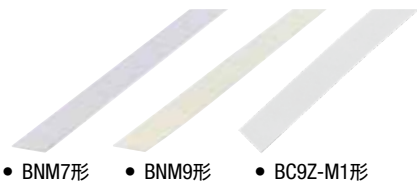

- BNM7形
- BNM9形
- BC9Z-M1形

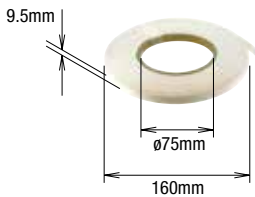

- BNM725形
- BNM725-TK1700形

形番	材質	長さ	幅 [mm]	厚み [mm]	梱包数	ご注文形番
BNM7	塩化ビニル(表面:ツルツル)	1000mm	9.5	0.5	1パック (同種10個入り)	BNM7PN10
BNM9	ファイバシート(表面:ザラザラ)	1000mm	9.5	0.5	1パック (同種10個入り)	BNM9PN10
BNM725-TK1700	塩化ビニル(表面:ツルツル)	25m	9.5	0.5	1個	BNM725-TK1700
BNM725	塩化ビニル(表面:ザラザラ)	25m	9.5	0.5	1個	BNM725
BC9Z-M1	塩化ビニル	1000mm	8.5	0.5	1パック (同種10個入り)	BC9Z-M1

本マークシートはTHM MultiMarkでは印字できません。  
お手持ちのプリンタで印刷する場合はBNM7、BNM725-TK1700(表面:ツルツル)を推奨します。

電線1本用

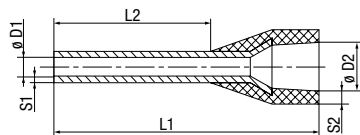

電線2本用

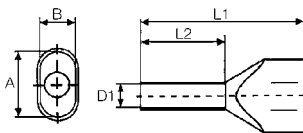

- 耐熱温度: 105 °C
- 0.14~150 mm<sup>2</sup> (AWG 26-300MCM) の電線に対応
- 材質: 銅(スズメッキ) / ポリプロピレン
- 寸法公差についてはDIN 46228 Part 4に従う
- フェールルの選定方法は258頁をご覧ください。



Weidmüller絶縁カバー色コード S3TLシリーズ 標準パック

形番	電線	断面積 (mm <sup>2</sup> )	AWG	L1	L2 <sup>(*)</sup>	D1	D2	S1	S2	被覆剥き長さ <sup>(2)</sup>	色	梱包数	ご注文形番	Klippon Connect Push-in式 Aシリーズ 推奨フェールル端子			
														A** 1.5	A** 2.5	A** 4	A** 6
S3TL-H025-10WJ	1本用	0.25	AWG 24	10.00	6	0.8	1.8	0.15	0.25	8	ライトブルー	500	S3TL-H025-10WJ	●	—	—	—
S3TL-H025-12WJ	1本用	0.25	AWG 24	12.00	8	0.8	1.8	0.15	0.25	10	ライトブルー	500	S3TL-H025-12WJ	●	●	—	—
S3TL-H034-10WT	1本用	0.34	AWG 22	10.00	6	0.8	2	0.15	0.25	8	ターコイズ	500	S3TL-H034-10WT	●	—	—	—
S3TL-H034-12WT	1本用	0.34	AWG 22	12.00	8	0.8	2	0.15	0.25	10	ターコイズ	500	S3TL-H034-12WT	●	●	—	—
S3TL-J034-14WT	2本用	0.34	AWG 22	14.00	—	1.2	—	0.15	0.25	11	ターコイズ	500	S3TL-J034-14WT	—	—	—	—
S3TL-H05-12WA	1本用	0.5	AWG 20	12.00	6	1	2.6	0.15	0.2	8	オレンジ	500	S3TL-H05-12WA	●	—	—	—
S3TL-H05-14WA	1本用	0.5	AWG 20	14.00	8	1	2.6	0.15	0.2	10	オレンジ	500	S3TL-H05-14WA	●	●	—	—
S3TL-H05-16WA	1本用	0.5	AWG 20	16.00	10	1	2.6	0.15	0.2	12	オレンジ	500	S3TL-H05-16WA	—	●	●	●
S3TL-H05-18WA	1本用	0.5	AWG 20	18.00	12	1	2.6	0.15	0.2	14	オレンジ	500	S3TL-H05-18WA	—	—	●	●
S3TL-J05-14WA	2本用	0.5	AWG 20	14.00	8	1.4	—	0.15	0.3	11	オレンジ	500	S3TL-J05-14WA	—	—	—	—
S3TL-J05-16WA	2本用	0.5	AWG 20	16.00	10	1.4	—	0.15	0.3	13	オレンジ	500	S3TL-J05-16WA	—	●	—	—
S3TL-J05-18WA	2本用	0.5	AWG 20	18.00	12	1.4	—	0.15	0.3	15	オレンジ	500	S3TL-J05-18WA	—	—	●	●
S3TL-H075-12WW	1本用	0.75	AWG 18	12.00	6	1.2	2.8	0.15	0.25	8	ホワイト	500	S3TL-H075-12WW	●	—	—	—
S3TL-H075-14WW	1本用	0.75	AWG 18	14.00	8	1.2	2.8	0.15	0.25	10	ホワイト	500	S3TL-H075-14WW	●	●	—	—
S3TL-H075-16WW	1本用	0.75	AWG 18	16.00	10	1.2	2.8	0.15	0.25	12	ホワイト	500	S3TL-H075-16WW	—	●	●	●
S3TL-H075-18WW	1本用	0.75	AWG 18	18.00	12	1.2	2.8	0.15	0.25	14	ホワイト	500	S3TL-H075-18WW	—	—	●	●
S3TL-J075-14WW	2本用	0.75	AWG 18	14.00	8	1.7	—	0.15	0.3	11	ホワイト	500	S3TL-J075-14WW	—	—	—	—
S3TL-J075-16WW	2本用	0.75	AWG 18	16.00	10	1.7	—	0.15	0.3	13	ホワイト	500	S3TL-J075-16WW	—	●	—	—
S3TL-J075-19WWS	2本用	0.75	AWG 18	19.00	12	1.7	—	0.15	0.3	21	ホワイト	500	S3TL-J075-19WWS	—	—	●	●
S3TL-J075-24WW	2本用	0.75	AWG 18	24.00	18	1.7	—	0.15	0.3	21	ホワイト	500	S3TL-J075-24WW	—	—	—	—
S3TL-H10-12WY	1本用	1	AWG 17	12.00	6	1.4	3	0.15	0.25	8	イエロー	500	S3TL-H10-12WY	●	—	—	—
S3TL-H10-14WY	1本用	1	AWG 17	14.00	8	1.4	3	0.15	0.25	10	イエロー	500	S3TL-H10-14WY	●	●	—	—
S3TL-H10-16WY	1本用	1	AWG 17	16.00	10	1.4	3	0.15	0.25	12	イエロー	500	S3TL-H10-16WY	—	●	●	●
S3TL-H10-18WY	1本用	1	AWG 17	18.00	12	1.4	3	0.15	0.25	15	イエロー	500	S3TL-H10-18WY	—	—	●	●
S3TL-J10-15WY	2本用	1	AWG 17	15.00	8	2	—	0.15	0.3	11	イエロー	500	S3TL-J10-15WY	—	—	—	—
S3TL-J10-15WYS	2本用	1	AWG 17	15.00	8	2.3	—	0.15	0.3	12	イエロー	500	S3TL-J10-15WYS	—	—	●	●
S3TL-J10-19WY	2本用	1	AWG 17	19.00	12	2	—	0.15	0.3	16	イエロー	500	S3TL-J10-19WY	—	—	●	●
S3TL-J10-25WY	2本用	1	AWG 17	25.00	18	2	—	0.15	0.3	22	イエロー	500	S3TL-J10-25WY	—	—	—	—
S3TL-H15-14WR	1本用	1.5	AWG 16	14.00	8	1.7	3.5	0.15	0.25	10	レッド	500	S3TL-H15-14WR	—	●	—	—
S3TL-H15-16WR	1本用	1.5	AWG 16	16.00	10	1.7	3.5	0.15	0.25	12	レッド	500	S3TL-H15-16WR	—	●	●	●
S3TL-H15-24WR	1本用	1.5	AWG 16	24.00	18	1.7	3.5	0.15	0.25	20	レッド	500	S3TL-H15-24WR	—	—	—	—
S3TL-J15-16WR	2本用	1.5	AWG 16	16.00	8	2.2	—	0.15	0.3	11	レッド	500	S3TL-J15-16WR	—	—	—	—
S3TL-J15-20WR	2本用	1.5	AWG 16	20.00	12	2.2	—	0.15	0.3	15	レッド	500	S3TL-J15-20WR	—	—	●	●
S3TL-J15-26WR	2本用	1.5	AWG 16	26.00	18	2.2	—	0.15	0.3	21	レッド	100	S3TL-J15-26WR	—	—	—	—
S3TL-H25-15DS	1本用	2.5	AWG 14	15.00	8	2.2	4.2	0.15	0.25	10	ブルー	500	S3TL-H25-15DS	—	●	—	—
S3TL-H25-19DS	1本用	2.5	AWG 14	19.00	12	2.2	4.2	0.15	0.25	14	ブルー	500	S3TL-H25-19DS	—	—	●	●
S3TL-H25-25DS	1本用	2.5	AWG 14	25.00	18	2.2	4.2	0.15	0.25	20	ブルー	500	S3TL-H25-25DS	—	—	—	—
S3TL-H40-18DC	1本用	4	AWG 12	18.00	10	2.8	4.8	0.2	0.3	12	グレー	500	S3TL-H40-18DC	—	—	●	●
S3TL-H40-20DC	1本用	4	AWG 12	20.00	12	2.8	4.8	0.2	0.3	14	グレー	500	S3TL-H40-20DC	—	—	●	●
S3TL-H40-26DC	1本用	4	AWG 12	26.00	18	2.8	4.8	0.2	0.3	20	グレー	100	S3TL-H40-26DC	—	—	—	—
S3TL-H60-20WB	1本用	6	AWG 10	20.00	12	3.5	6.3	0.2	0.3	14	ブラック	100	S3TL-H60-20WB	—	—	—	●
S3TL-H60-26WB	1本用	6	AWG 10	26.00	18	3.5	6.3	0.2	0.3	20	ブラック	100	S3TL-H60-26WB	—	—	—	—
S3TL-H100-28WD	1本用	10	AWG 8	28.00	18	4.5	7.6	0.2	0.4	21	アイボリー	100	S3TL-H100-28WD	—	—	—	—

\*1) 端子台の被覆剥き長さを指します。  
\*2) フェールルに使用する電線の被覆剥き長さです。



Weidmüller絶縁カバー色コード S3TLシリーズ 小分けパック

形番	電線	断面積 (mm <sup>2</sup> )	AWG	L1	L2 <sup>(*)</sup>	D1	D2	S1	S2	被覆剥き長さ <sup>(2)</sup>	色	梱包数	ご注文形番	Klippon Connect Push-in式 Aシリーズ 推奨フェールル端子			
														A** 1.5	A** 2.5	A** 4	A** 6
S3TL-F014-10WC	1本用	0.14	AWG 26	10.00	6	0.6	1.5	0.15	0.25	8	グレー	500	S3TL-F014-10WC	●	—	—	—
S3TL-F014-12WC	1本用	0.14	AWG 26	12.00	8	0.6	1.5	0.15	0.25	10	グレー	500	S3TL-F014-12WC	●	●	—	—

\*1) 端子台の被覆剥き長さを指します。  
\*2) フェールルに使用する電線の被覆剥き長さです。

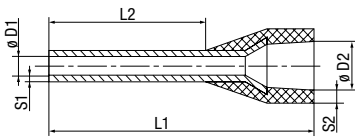

- 耐熱温度:105℃
- 0.14~150 mm<sup>2</sup>(AWG 26-300MCM)の電線に対応
- 材質:銅(スズメッキ) / ポリプロピレン
- 寸法公差についてはDIN 46228 Part 4に従う
- フェールルの選定方法は258頁をご覧ください。

Weidmüller絶縁カバー色コード

標準パック



形番	断面積 (mm <sup>2</sup> )	AWG	L1	L2 <sup>(*)</sup>	D1	D2	S1	S2	被覆剥き長さ <sup>(2)</sup>	色	梱包数	ご注文形番
H10.0/22 EB	10	AWG 7	22.00	12	4.5	7.6	0.2	0.4	15	アイボリー	100	0534200000
H16.0/22 GN	16	AWG 6	22.00	12	5.8	8.8	0.2	0.4	15	グリーン	100	0565900000
H16.0/28 GN	16	AWG 6	28.00	18	5.8	8.8	0.2	0.4	21	グリーン	100	0566000000
H25.0/30 BR	25	AWG 3	30.00	16	7.3	11.2	0.2	0.4	18	ブラウン	50	0317000000
H25.0/36 BR	25	AWG 3	36.00	22	7.3	11.2	0.2	0.4	24	ブラウン	50	0317100000
H35.0/30 BE	35	AWG 2	30.00	16	8.3	12.7	0.2	0.4	19	ベージュ	50	0317200000
H35.0/39 BE	35	AWG 2	39.00	25	8.3	12.7	0.2	0.4	28	ベージュ	50	0317300000
H50/36 OLIV	50	AWG 1	36.00	20	10.3	15	0.3	0.5	26	オリーブ	50	0444200000
H70.0/37 GE	70	AWG 2/0	37.00	21	12.7	16	0.35	0.6	26	イエロー	25	9028200000
H95.0/44 R	95	AWG 3/0	44.00	25	14.7	18	0.35	0.6	31	レッド	25	9028210000
H120.0/50 BL	120	AWG 4/0	50.00	30	16.5	21	0.5	0.7	36	ブルー	25	9028220000
H150.0/54 GE	150	AWG 300 MCM	54.00	32	18.5	23.5	0.5	0.75	38	イエロー	25	9028230000

\*1) 端子台の被覆剥き長さを指します。  
\*2) フェールルに使用する電線の被覆剥き長さです。

Weidmüller絶縁カバー色コード

小分けパック



形番	断面積 (mm <sup>2</sup> )	AWG	L1	L2 <sup>(*)</sup>	D1	D2	S1	S2	被覆剥き長さ <sup>(2)</sup>	色	梱包数	ご注文形番
H0.25/10 HBL SV	0.25	AWG 24	10.00	6	0.8	1.8	0.15	0.25	8	ライトブルー	500	9026050000
H0.25/12 HBL SV	0.25	AWG 24	12.00	8	0.8	1.8	0.15	0.25	10	ライトブルー	500	9025780000
H0.34/10 TK SV	0.34	AWG 22	10.00	6	0.8	2	0.15	0.25	8	ターコイズ	500	9026030000
H0.34/12 TK SV	0.34	AWG 22	12.00	8	0.8	2	0.15	0.25	10	ターコイズ	500	9025790000
H0.5/12 OR SV	0.5	AWG 20	12.00	6	1	2.6	0.15	0.25	8	オレンジ	500	9028260000
H0.5/14 OR SV	0.5	AWG 20	14.00	8	1	2.6	0.15	0.25	10	オレンジ	500	9026060000
H0.5/16 OR SV	0.5	AWG 20	16.00	10	1	2.6	0.15	0.25	12	オレンジ	500	9028270000
H0.75/12 W SV	0.75	AWG 18	12.00	6	1.2	2.8	0.15	0.25	8	ホワイト	500	9028280000
H0.75/14 W SV	0.75	AWG 18	14.00	8	1.2	2.8	0.15	0.25	10	ホワイト	500	9026070000
H0.75/16 W SV	0.75	AWG 18	16.00	10	1.2	2.8	0.15	0.25	12	ホワイト	500	9028290000
H0.75/18 W SV	0.75	AWG 18	18.00	12	1.2	2.8	0.15	0.25	14	ホワイト	500	9028300000
H1.0/12 GE SV	1	AWG 17	12.00	6	1.4	3	0.15	0.25	8	イエロー	500	9028310000
H1.0/14 GE SV	1	AWG 17	14.00	8	1.4	3	0.15	0.25	10	イエロー	500	9026080000
H1.0/16 GE SV	1	AWG 17	16.00	10	1.4	3	0.15	0.25	12	イエロー	500	9028320000
H1.0/18 GE SV	1	AWG 17	18.00	12	1.4	3	0.15	0.25	15	イエロー	500	9028340000
H1.5/14 R SV	1.5	AWG 16	14.00	8	1.7	3.5	0.15	0.25	10	レッド	500	9026090000
H1.5/16 R SV	1.5	AWG 16	16.00	10	1.7	3.5	0.15	0.25	12	レッド	500	9028350000
H2.5/15 BL SV	2.5	AWG 14	15.00	8	2.2	4.2	0.15	0.25	10	ブルー	500	9026100000
H4.0/18 GR SV	4	AWG 12	18.00	10	2.8	4.8	0.2	0.3	12	グレー	250	9026010000

\*1) 端子台の被覆剥き長さを指します。  
\*2) フェールルに使用する電線の被覆剥き長さです。

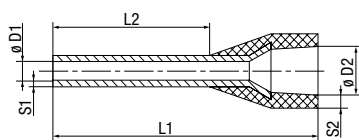

- 耐熱温度:105 °C
- 0.14~150 mm<sup>2</sup> (AWG 26-300MCM)の電線に対応
- 材質:銅(スズメッキ) / ポリプロピレン
- 寸法公差についてはDIN 46228 Part 4に従う
- フェールの選定方法は258頁をご覧ください。

**Weidmüller絶縁カバー色コード**

**stripax plus 2.5用フェール**



形番	断面積 (mm <sup>2</sup> )	AWG	L1	L2 <sup>(*)</sup>	D1	D2	S1	S2	被覆剥き長さ <sup>(*)</sup>	色	梱包数	ご注文形番
H0.5/14 OR BD	0.5	AWG 20	14.00	8	1	2.6	0.15	0.25	10	● オレンジ	500	9004270000
H0.75/14 W BD	0.75	AWG 18	14.00	8	1.2	2.8	0.15	0.25	10	○ ホワイト	500	9004290000
H1.0/14 GE BD	1	AWG 17	14.00	8	1.4	3	0.15	0.25	10	● イエロー	500	9004320000
H1.5/14 R BD	1.5	AWG 16	14.00	8	1.7	3.2	0.15	0.25	10	● レッド	500	9004340000
H2.5/14D BL BD	2.5	AWG 14	14.00	8	2.5	4	0.15	0.25	11	● ブルー	500	9004360000

stripax plus 2.5 に使用できます。stripax plus 2.5については211頁をご覧ください。  
 \*1) 端子台の被覆剥き長さを指します。  
 \*2) フェールに使用する電線の被覆剥き長さです。



アクセサリ

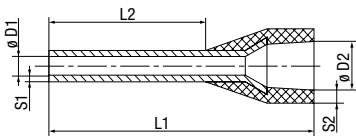

- 耐熱温度:105 °C
- 0.5~2.5 mm<sup>2</sup>の電線に対応
- 材質:銅(スズメッキ) / ポリプロピレン
- 寸法公差についてはDIN 46228 Part 4に従う
- 絶縁カバーの内径が通常サイズより大きく、被覆の厚いフェルールにも対応可能
- フェールの選定方法は258頁をご覧ください。

Weidmüller絶縁カバー色コード

標準パック



形番	断面積 (mm <sup>2</sup> )	AWG	L1	L2 <sup>(*)</sup>	D1	D2	S1	S2	被覆剥き長さ <sup>(2)</sup>	色	梱包数	ご注文形番
H0.34/11 S TK	0.34	AWG 22	11.00	6	0.85	2.6	0.15	0.4	6	ターコイズ	500	9204090000
H0.5/14S OR	0.5	AWG 20	14.00	8	1	2.9	0.15	0.25	10	オレンジ	500	9004560000
H0.5/14S W	0.5	AWG 20	14.00	8	1	2.9	0.15	0.25	10	ホワイト	500	9004590000
H0.5/16 DS W	0.5	AWG 20	16.00	10	1	2.9	0.15	0.25	12	ホワイト	500	9202910000
H0.5/16 S OR	0.5	AWG 20	16.00	10	1	2.9	0.15	0.25	12	オレンジ	500	9202900000
H0.75/14DS GR	0.75	AWG 18	14.00	8	1.2	3.4	0.15	0.25	10	グレー	500	9028580000
H0.75/14S W	0.75	AWG 18	14.00	8	1.2	3.4	0.15	0.25	10	ホワイト	500	9025960000
H0.75/14TS HBL	0.75	AWG 18	14.00	8	1.2	3.4	0.15	0.25	10	ライトブルー	500	9018550000
H0.75/15 SW	0.75	AWG 18	15.00	9	1.2	2.8	0.15	0.25	10	ライトブルー	500	9204240000
H1.0/14S GE	1	AWG 17	14.00	8	1.4	3.5	0.15	0.25	10	イエロー	500	9025970000
H1.0/14S R	1	AWG 17	14.00	8	1.4	3.5	0.15	0.25	10	レッド	500	9018560000
H1.5/12S R	1.5	AWG 16	12.00	6	1.7	3.9	0.15	0.25	8	レッド	500	9025690000
H1.5/14S R	1.5	AWG 16	14.00	8	1.7	3.9	0.15	0.25	10	レッド	500	9025980000
H1.5/14S SW	1.5	AWG 16	14.00	8	1.7	3.9	0.15	0.25	10	ブラック	500	9025240000
H2.5/12DS BL	2.5	AWG 14	12.00	6	2.2	4.2	0.15	0.25	8	ブルー	500	9028490000
H2.5/12TS GR	2.5	AWG 14	12.00	6	2.2	4.2	0.15	0.25	8	グレー	500	9036200000
H2.5/14S BL	2.5	AWG 14	14.00	8	2.2	4	0.15	0.25	10	ブルー	500	1333100000
H2.5/14TS GR	2.5	AWG 14	14.00	8	2.2	4	0.15	0.25	10	グレー	500	9426770000
H2.5/16DS BL	2.5	AWG 14	16.00	10	2.2	4.2	0.15	0.25	13	ブルー	500	9036220000
H4.0/20 DS GR	4	AWG 12	20.00	12	2.9	4.7	0.2	0.5	15	グレー	500	9203630000
H10.0/22 S EB	10	AWG 7	22.00	12	4.6	7.1	0.2	0.6	15	アイボリー	100	9203620000

\*1) 端子台の被覆剥き長さを指します。

\*2) フェルールに使用する電線の被覆剥き長さです。

Weidmüller絶縁カバー色コード

小分けパック



形番	断面積 (mm <sup>2</sup> )	AWG	L1	L2 <sup>(*)</sup>	D1	D2	S1	S2	被覆剥き長さ <sup>(2)</sup>	色	梱包数	ご注文形番
H0.75/14S W SV	0.75	AWG 18	14.00	8	1.2	3.4	0.15	0.25	10	ホワイト	500	9025700000
H1.0/14S GE SV	1	AWG 17	14.00	8	1.4	3.5	0.15	0.25	10	イエロー	500	9025710000
H1.5/14DS SW SV	1.5	AWG 16	14.00	8	1.7	3.9	0.15	0.25	10	ブラック	500	9028360000
H1.5/14S R SV	1.5	AWG 16	14.00	8	1.7	3.9	0.15	0.25	10	レッド	500	9025720000

\*1) 端子台の被覆剥き長さを指します。

\*2) フェルールに使用する電線の被覆剥き長さです。

アクセサリ

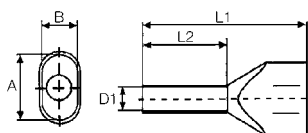

- 耐熱温度:105℃
- 2本 x 0.5~2本 x 16 mm<sup>2</sup>(2本 x AWG 20~2本 x AWG6)の電線に対応(同じ断面積の電線をご使用ください)
- 材質:銅(スズメッキ) / ポリプロピレン
- 寸法公差についてはDIN 46228 Part 4に従う

**Weidmüller絶縁カバー色コード**  
標準パック



形番	断面積 (mm <sup>2</sup> )	AWG	L1	L2 <sup>(*)</sup>	D1	D2	S1	S2	A	B	被覆剥き長さ <sup>(*)</sup>	色	梱包数	ご注文形番
H2.5/19D ZH BL	2.5	AWG 14	19.00	10	2.8		0.15	0.4	8	4.5	13	● ブルー	500	9037500000
H2.5/21D ZH BL	2.5	AWG 14	21.00	12	2.8		0.15	0.4	8	4.5	15	● ブルー	100	9037510000
H2.5/27D ZH BL	2.5	AWG 14	27.00	18	2.8		0.15	0.4	8	4.5	21	● ブルー	100	9037520000
H4.0/22D ZH GR	4	AWG 12	22.00	12	3.5		0.2	0.5	9	5.2	15	● グレー	100	9037530000
H4.0/28D ZH GR	4	AWG 12	28.00	18	3.5		0.2	0.5	9	5.2	21	● グレー	100	9037540000
H6.0/23 ZH SW	6	AWG 10	23.00	12	4.5		0.2	0.5	11.4	6.2	20	● ブラック	100	9037320000
H6.0/29 ZH SW	6	AWG 10	29.00	18	4.5		0.2	0.5	11.4	6.2	24	● ブラック	100	9037330000
H10.0/24 ZH EB	10	AWG 7	24.00	12	5.8		0.2	0.5	13.4	7.6	17	● アイボリー	100	9037340000
H10.0/30 ZH EB	10	AWG 7	30.00	18	5.8		0.2	0.5	13.4	7.6	23	● アイボリー	100	9037350000
H10/24S ZH EB	10	AWG 7	24.00	12	6.5		0.2	0.5	13.4	7.6	17	● アイボリー	100	9018860000
H10/30S ZH EB	10	AWG 7	30.00	18	6.5		0.2	0.5	13.4	7.6	23	● アイボリー	100	9018870000
H16.0/29 ZH GN	16	AWG 6	29.00	16	8.3		0.3	0.6	17.2	9.5	20	● グリーン	50	9037360000
H16.0/38 ZH GN	16	AWG 6	38.00	25	8.3		0.3	0.6	17.2	9.5	29	● グリーン	50	9037370000

\*1) 端子台の被覆剥き長さを指します。  
\*2) フェルールに使用する電線の被覆剥き長さです。

**Weidmüller絶縁カバー色コード**  
小分けパック



形番	断面積 (mm <sup>2</sup> )	AWG	L1	L2 <sup>(*)</sup>	D1	D2	S1	S2	A	B	被覆剥き長さ <sup>(*)</sup>	色	梱包数	ご注文形番
H0.5/14 ZH OR SV	0.5	AWG 20	14.00	8	1.4		0.15	0.3	5	3	11	● オレンジ	500	9004440000
H0.75/14 ZH W SV	0.75	AWG 18	14.00	8	1.7		0.15	0.3	5.5	3	11	○ ホホワイト	500	9018510000
H0.75/16 ZH W SV	0.75	AWG 18	16.00	10	1.7		0.15	0.3	5.5	3	13	○ ホホワイト	500	9004900000
H1.0/15 ZH GE SV	1	AWG 17	15.00	8	2		0.15	0.3	5.8	3.2	12	● イエロー	500	9018530000
H1.0/15S ZH GE SV	1	AWG 17	15.00	8	2.2		0.15	0.3	5.8	3.2	12	● イエロー	500	9018650000
H1.0/19 ZH GE SV	1	AWG 17	19.00	12	2		0.15	0.3	5.8	3.2	16	● イエロー	500	9004910000
H1.5/16 ZH R SV	1.5	AWG 16	16.00	8	2.2		0.15	0.3	6.5	3.6	11	● レッド	500	9004410000
H2.5/19D ZH BL SV	2.5	AWG 14	19.00	10	2.8		0.15	0.4	6.5	3.6	13	● ブルー	250	9004430000
H1.5/20 ZH R SV	1.5	AWG 16	20.00	12	2.2		0.15	0.3	8	4.5	15	● レッド	500	9004920000
H2.5/21D ZH BL SV	2.5	AWG 14	21.00	12	2.8		0.15	0.4	8	4.5	15	● ブルー	250	9004740000
H4.0/22D ZH GR SV	4	AWG 12	22.00	12	3.5		0.2	0.5	9	5.2	15	● グレー	100	9004730000
H6.0/23 ZH SW SV	6	AWG 10	23.00	12	4.5		0.2	0.5	11.4	6.2	20	● ブラック	100	9004930000
H10.0/24 ZH EB SV	10	AWG 7	24.00	12	5.8		0.2	0.5	13.4	7.6	17	● アイボリー	100	9004940000

\*1) 端子台の被覆剥き長さを指します。  
\*2) フェルールに使用する電線の被覆剥き長さです。

アクセサリ



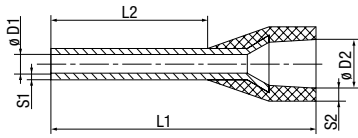

- 耐熱温度:105℃
- 0.14~150 mm<sup>2</sup>(AWG 26-300MCM)の電線に対応
- 材質:銅(スズメッキ) / ポリプロピレン
- 寸法公差についてはDIN 46228 Part 4に従う
- フェールルの選定方法は258頁をご覧ください。

DIN絶縁カバー色コード

標準パック



形番	断面積 (mm <sup>2</sup> )	AWG	L1	L2 <sup>(*)</sup>	D1	D2	S1	S2	被覆剥き長さ <sup>(2)</sup>	色	梱包数	ご注文形番
H0.5/18D W	0.5	AWG 20	18.00	12	1	2.6	0.15	0.25	14	○ ホワイト	500	1076990000
H0.5/12D W	0.5	AWG 20	12.00	6	1	2.6	0.15	0.25	8	○ ホワイト	500	9019000000
H0.75/14D GR	0.75	AWG 18	14.00	8	1.2	2.8	0.15	0.25	10	● グレー	500	9019040000
H0.5/14D W	0.5	AWG 20	14.00	8	1	2.6	0.15	0.25	10	○ ホワイト	500	9019010000
H0.5/16D W	0.5	AWG 20	16.00	10	1	2.6	0.15	0.25	12	○ ホワイト	500	9019020000
H0.75/12D GR	0.75	AWG 18	12.00	6	1.2	2.8	0.15	0.25	8	● グレー	500	9019030000
H0.75/16D GR	0.75	AWG 18	16.00	10	1.2	2.8	0.15	0.25	12	● グレー	500	9019050000
H0.75/18D GR	0.75	AWG 18	18.00	12	1.2	2.8	0.15	0.25	14	● グレー	500	9019060000
H1.0/12D R	1	AWG 17	12.00	6	1.4	3	0.15	0.25	8	● レッド	500	9019070000
H1.0/14D R	1	AWG 17	14.00	8	1.4	3	0.15	0.25	10	● レッド	500	9019080000
H1.0/16D R	1	AWG 17	16.00	10	1.4	3	0.15	0.25	12	● レッド	500	9019100000
H1.0/18D R	1	AWG 17	18.00	12	1.4	3	0.15	0.25	15	● レッド	500	9019110000
H1.5/14D SW	1.5	AWG 16	14.00	8	1.7	3.5	0.15	0.25	10	● ブラック	500	9019120000
H1.5/16D SW	1.5	AWG 16	16.00	10	1.7	3.5	0.15	0.25	12	● ブラック	500	9019130000
H1.5/18D SW	1.5	AWG 16	18.00	12	1.7	3.5	0.15	0.25	15	● ブラック	500	9019140000
H1.5/24D SW	1.5	AWG 16	24.00	18	1.7	3.5	0.15	0.25	20	● ブラック	500	9019150000
H2.5/15D BL	2.5	AWG 14	15.00	8	2.2	4.2	0.15	0.25	10	● ブルー	500	9019160000
H2.5/19D BL	2.5	AWG 14	19.00	12	2.2	4.2	0.15	0.25	14	● ブルー	500	9019170000
H2.5/25D BL	2.5	AWG 14	25.00	18	2.2	4.2	0.15	0.25	20	● ブルー	500	9019180000
H4.0/18D GR	4	AWG 12	18.00	10	2.8	4.8	0.2	0.3	12	● グレー	500	9019190000
H4.0/20D GR	4	AWG 12	20.00	12	2.8	4.8	0.2	0.3	14	● グレー	500	9019200000
H4.0/26D GR	4	AWG 12	26.00	18	2.8	4.8	0.2	0.3	20	● グレー	100	9019210000
H6.0/20D GE	6	AWG 10	20.00	12	3.5	6.3	0.2	0.3	14	● イエロー	100	9019220000
H6.0/26D GE	6	AWG 10	26.00	18	3.5	6.3	0.2	0.3	20	● イエロー	100	9019230000
H10.0/22D R	10	AWG 7	22.00	12	4.5	7.6	0.2	0.4	15	● レッド	100	9019240000
H10.0/28D R	10	AWG 7	28.00	18	4.5	7.6	0.2	0.4	21	● レッド	100	9019250000
H16.0/22D BL	16	AWG 6	22.00	12	5.8	8.8	0.2	0.4	15	● ブルー	100	9019260000
H16.0/28D BL	16	AWG 6	28.00	18	5.8	8.8	0.2	0.4	21	● ブルー	100	9019270000
H25.0/30D 16 GE	25	AWG 3	30.00	16	7.3	11.2	0.2	0.4	18	● イエロー	50	9019280000
H25.0/36D GE	25	AWG 3	36.00	22	7.3	11.2	0.2	0.4	24	● イエロー	50	9019300000
H35.0/30D 16 R	35	AWG 2	30.00	16	8.3	12.7	0.2	0.4	19	● レッド	50	9019310000
H35.0/32D R	35	AWG 2	32.00	18	8.3	12.7	0.2	0.4	19	● レッド	50	9019320000
H35.0/39D R	35	AWG 2	39.00	25	8.3	12.7	0.2	0.4	28	● レッド	50	9019330000
H50.0/41D BL	50	AWG 1	41.00	25	10.3	15	0.3	0.5	31	● ブルー	50	9019350000
H50.0/36D BL	50	AWG 1	36.00	20	10.3	15	0.3	0.5	26	● ブルー	50	9019340000

\*1) 端子台の被覆剥き長さを指します。

\*2) フェールルに使用する電線の被覆剥き長さです。

DIN絶縁カバー色コード

小分けパック



形番	断面積 (mm <sup>2</sup> )	AWG	L1	L2 <sup>(*)</sup>	D1	D2	S1	S2	被覆剥き長さ <sup>(2)</sup>	色	梱包数	ご注文形番
H0.75/14D GR SV	0.75	AWG 18	14.00	8	1.2	2.8	0.15	0.25	10	● グレー	500	9019410000
H0.5/14D W SV	0.5	AWG 20	14.00	8	1	2.6	0.15	0.25	10	○ ホワイト	500	9019400000
H1.0/14D R SV	1	AWG 17	14.00	8	1.4	3	0.15	0.25	10	● レッド	500	9019420000
H1.5/14D SW SV	1.5	AWG 16	14.00	8	1.7	3.5	0.15	0.25	10	● ブラック	500	9019430000
H2.5/15 BL SV	2.5	AWG 14	15.00	8	2.2	4.2	0.15	0.25	10	● ブルー	500	9026100000
H4.0/18 GR SV	4	AWG 12	18.00	10	2.8	4.8	0.2	0.3	12	● グレー	250	9026010000

\*1) 端子台の被覆剥き長さを指します。

\*2) フェールルに使用する電線の被覆剥き長さです。

DIN絶縁カバー色コード

stripax plus 2.5用フェールル



形番	断面積 (mm <sup>2</sup> )	AWG	L1	L2 <sup>(*)</sup>	D1	D2	S1	S2	被覆剥き長さ <sup>(2)</sup>	色	梱包数	ご注文形番
H0.5/14D W BD	0.5	AWG 20	14.00	8	1	2.6	0.15	0.25	10	○ ホワイト	500	9004280000
H0.75/14D GR BD	0.75	AWG 18	14.00	8	1.2	2.8	0.15	0.25	10	● グレー	500	9004300000
H1.0/14D R BD	1	AWG 17	14.00	8	1.4	3	0.15	0.25	10	● レッド	500	9004330000
H1.5/14D SW BD	1.5	AWG 16	14.00	8	1.7	3.2	0.15	0.25	10	● ブラック	500	9004350000
H2.5/14D BL BD	2.5	AWG 14	14.00	8	2.5	4	0.15	0.25	11	● ブルー	500	9004360000

stripax plus 2.5 に使用できます。stripax plus 2.5については211頁をご覧ください。

\*1) 端子台の被覆剥き長さを指します。

\*2) フェールルに使用する電線の被覆剥き長さです。

アクセサリ

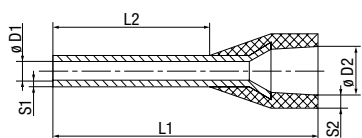

- 耐熱温度:105℃
- 0.14~150 mm<sup>2</sup>(AWG 26-300MCM)の電線に対応
- 材質:銅(スズメッキ) / ポリプロピレン
- 寸法公差についてはDIN 46228 Part 4に従う
- フェールールの選定方法は258頁をご覧ください。

その他の絶縁カバー色コード

標準パック



形番	断面積 (mm <sup>2</sup> )	AWG	L1	L2 <sup>(*)</sup>	D1	D2	S1	S2	被覆剥き長さ <sup>(2)</sup>	色	梱包数	ご注文形番
H0.25/10T GE	0.25	AWG 24	10.00	6	0.8	1.8	0.15	0.25	8	イエロー	500	9021010000
H0.25/12T GE	0.25	AWG 24	12.00	8	0.8	1.8	0.15	0.25	10	イエロー	500	9021020000
H0.5/12D W	0.5	AWG 20	12.00	6	1	2.6	0.15	0.25	8	○ ホワイト	500	9019000000
H0.5/14D W	0.5	AWG 20	14.00	8	1	2.6	0.15	0.25	10	○ ホワイト	500	9019010000
H0.5/16D W	0.5	AWG 20	16.00	10	1	2.6	0.15	0.25	12	○ ホワイト	500	9019020000
H0.75/12D GR	0.75	AWG 18	12.00	6	1.2	2.8	0.15	0.25	8	グレー	500	9019030000
H0.75/14 HBL	0.75	AWG 18	14.00	8	1.2	2.8	0.15	0.25	10	ライトブルー	500	9021040000
H0.75/16T HBL	0.75	AWG 18	16.00	10	1.2	2.8	0.15	0.25	12	ライトブルー	500	9021050000
H0.75/18T HBL	0.75	AWG 18	18.00	12	1.2	2.8	0.15	0.25	14	ライトブルー	500	9021060000
H1.0/16D R	1	AWG 17	16.00	10	1.4	3	0.15	0.25	12	レッド	500	9019100000
H1.0/18D R	1	AWG 17	18.00	12	1.4	3	0.15	0.25	15	レッド	500	9019110000
H1.5/14D SW	1.5	AWG 16	14.00	8	1.7	3.5	0.15	0.25	10	ブラック	500	9019120000
H1.5/16D SW	1.5	AWG 16	16.00	10	1.7	3.5	0.15	0.25	12	ブラック	500	9019130000
H1.5/18D SW	1.5	AWG 16	18.00	12	1.7	3.5	0.15	0.25	15	ブラック	500	9019140000
H1.5/24D SW	1.5	AWG 16	24.00	18	1.7	3.5	0.15	0.25	20	ブラック	500	9019150000
H2.5/15T GR	2.5	AWG 14	15.00	8	2.2	4.2	0.15	0.25	10	グレー	500	9021070000
H2.5/19T GR	2.5	AWG 14	19.00	12	2.2	4.2	0.15	0.25	14	グレー	500	9021080000
H2.5/25T GR	2.5	AWG 14	25.00	18	2.2	4.2	0.15	0.25	20	グレー	500	9021090000
H4.0/18T OR	4	AWG 12	18.00	10	2.8	4.8	0.2	0.3	12	オレンジ	500	9021100000
H4.0/20T OR	4	AWG 12	20.00	12	2.8	4.8	0.2	0.3	14	オレンジ	500	9021110000
H4.0/26T OR	4	AWG 12	26.00	18	2.8	4.8	0.2	0.3	20	オレンジ	100	9021120000
H6.0/20T GN	6	AWG 10	20.00	12	3.5	6.3	0.2	0.3	14	グリーン	100	9021130000
H6/26T GN	6	AWG 10	26.00	18	3.5	6.3	0.2	0.3	20	グリーン	100	9021140000
H10.0/22T BR	10	AWG 7	22.00	12	4.5	7.6	0.2	0.4	15	ブラウン	100	9021150000
H10.0/28T BR	10	AWG 7	28.00	18	4.5	7.6	0.2	0.4	21	ブラウン	100	9021160000
H16.0/22T W	16	AWG 6	22.00	12	5.8	8.8	0.2	0.4	15	○ ホワイト	100	9021170000
H16.0/28T W	16	AWG 6	28.00	18	5.8	8.8	0.2	0.4	21	○ ホワイト	100	9021180000
H25.0/30T SW	25	AWG 3	30.00	16	7.3	11.2	0.2	0.4	18	ブラック	50	9021190000
H25.0/36T SW	25	AWG 3	36.00	22	7.3	11.2	0.2	0.4	24	ブラック	50	9021200000

\*1) 端子台の被覆剥き長さを指します。  
\*2) フェールールに使用する電線の被覆剥き長さです。

その他の絶縁カバー色コード

小分けパック



形番	断面積 (mm <sup>2</sup> )	AWG	L1	L2 <sup>(*)</sup>	D1	D2	S1	S2	被覆剥き長さ <sup>(2)</sup>	色	梱包数	ご注文形番
H0.14/10T BR SV	0.14	AWG 26	10.00	6	0.6	1.5	0.15	0.25	8	ブラウン	500	9028250000
H0.25/10T GE SV	0.25	AWG 24	10.00	6	0.8	1.8	0.15	0.25	8	イエロー	500	9021210000
H0.25/12T GE SV	0.25	AWG 24	12.00	8	0.8	1.8	0.15	0.25	10	イエロー	500	9021220000
H0.5/14D W SV	0.5	AWG 20	14.00	8	1	2.6	0.15	0.25	10	○ ホワイト	500	9019400000
H0.75/14T HBL SV	0.75	AWG 18	14.00	8	1.2	2.8	0.15	0.25	10	ライトブルー	500	9021230000
H1.0/14D R SV	1	AWG 17	14.00	8	1.4	3	0.15	0.25	10	レッド	500	9019420000
H1.5/14D SW SV	1.5	AWG 16	14.00	8	1.7	3.5	0.15	0.25	10	ブラック	500	9019430000
H2.5/15T GR SV	2.5	AWG 14	15.00	8	2.2	4.2	0.15	0.25	10	グレー	500	9021240000
H4.0/18T OR SV	4	AWG 12	18.00	10	2.8	4.8	0.2	0.3	12	オレンジ	250	9021250000

\*1) 端子台の被覆剥き長さを指します。  
\*2) フェールールに使用する電線の被覆剥き長さです。

その他の絶縁カバー色コード

stripax plus 2.5用フェールール



形番	断面積 (mm <sup>2</sup> )	AWG	L1	L2 <sup>(*)</sup>	D1	D2	S1	S2	被覆剥き長さ <sup>(2)</sup>	色	梱包数	ご注文形番
H0.5/14D W BD	0.5	AWG 20	14.00	8	1	2.6	0.15	0.25	10	○ ホワイト	500	9004280000
H0.75/14T HBL BD	0.75	AWG 18	14.00	8	1.2	2.8	0.15	0.25	10	ライトブルー	500	9004310000
H1.0/14D R BD	1	AWG 17	14.00	8	1.4	3	0.15	0.25	10	レッド	500	9004330000
H1.5/14D SW BD	1.5	AWG 16	14.00	8	1.7	3.2	0.15	0.25	10	ブラック	500	9004350000
H2.5/14T GR BD	2.5	AWG 14	14.00	8	2.2	4	0.15	0.25	11	グレー	500	9004370000

stripax plus 2.5 に使用できません。stripax plus 2.5については211頁をご覧ください。  
\*1) 端子台の被覆剥き長さを指します。  
\*2) フェールールに使用する電線の被覆剥き長さです。

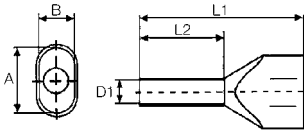

- 耐熱温度:105℃
- 2本 x 0.5~2本 x 16 mm<sup>2</sup>(2本 x AWG 20~2本 x AWG6)の電線に対応(同じ断面積の電線をご使用ください)
- 材質:銅(スズメッキ) / ポリプロピレン
- 寸法公差についてはDIN 46228 Part 4に従う

DIN絶縁カバー色コード

標準パック



形番	断面積 (mm <sup>2</sup> )	AWG	L1	L2 <sup>(*)</sup>	D1	D2	S1	S2	A	B	被覆剥き長さ <sup>(*)</sup>	色	梱包数	ご注文形番
H0.5/14D ZH W	0.5	AWG 20	14.00	8	1.4		0.15	0.3	5	3	11	○ ホワイト	500	9037380000
H0.5/16D ZH W	0.5	AWG 20	16.00	10	1.4		0.15	0.3	5	3	13	○ ホワイト	500	9037390000
H0.5/18D ZH W	0.5	AWG 20	18.00	12	1.4		0.15	0.3	5	3	15	○ ホワイト	500	9037400000
H0.75/14D ZH GR	0.75	AWG 18	14.00	8	1.7		0.15	0.3	5.5	3	11	● グレー	500	9037410000
H0.75/16D ZH GR	0.75	AWG 18	16.00	10	1.7		0.15	0.3	5.5	3	13	● グレー	500	9037420000
H0.75/19DS ZH GR	0.75	AWG 18	19.00	12	1.7		0.15	0.3	5.5	3	21	● グレー	500	9202830000
H0.75/24D ZH GR	0.75	AWG 18	24.00	18	1.7		0.15	0.3	5.5	3	21	● グレー	500	9037430000
H1.0/15D ZH R	1	AWG 17	15.00	8	2		0.15	0.3	5.8	3.2	11	● レッド	500	9037440000
H1.0/19D ZH R	1	AWG 17	19.00	12	2		0.15	0.3	5.8	3.2	16	● レッド	500	9037450000
H1.0/22DS R ZH	1	AWG 17	22.00		2		0.15	0.3	5.8	3.2	21	● レッド	500	9036330000
H1.0/25D ZH R	1	AWG 17	25.00	18	2		0.15	0.3	5.8	3.2	22	● レッド	500	9037460000
H1.5/16D ZH SW	1.5	AWG 16	16.00	8	2.2		0.15	0.3	6.5	3.6	11	● ブラック	500	9037470000
H1.5/20D ZH SW	1.5	AWG 16	20.00	12	2.2		0.15	0.3	6.5	3.6	15	● ブラック	500	9037480000
H1.5/26D ZH SW	1.5	AWG 16	25.00	18	2.2		0.15	0.3	6.5	3.6	21	● ブラック	100	9037490000
H2.5/19D ZH BL	2.5	AWG 14	19.00	10	2.8		0.15	0.4	8	4.5	13	● ブルー	500	9037500000
H2.5/21D ZH BL	2.5	AWG 14	21.00	12	2.8		0.15	0.4	8	4.5	15	● ブルー	100	9037510000
H2.5/27D ZH BL	2.5	AWG 14	27.00	18	2.8		0.15	0.4	8	4.5	21	● ブルー	100	9037520000
H4.0/22D ZH GR	4	AWG 12	22.00	12	3.5		0.2	0.5	9	5.2	15	● グレー	100	9037530000
H6.0/23D ZH GE	6	AWG 10	23.00	12	4.5		0.2	0.5	11.4	6.2	20	● イエロー	100	9037550000
H4.0/28D ZH GR	4	AWG 12	28.00	18	3.5		0.2	0.5	9	5.2	21	● グレー	100	9037540000
H6.0/29D ZH GE	6	AWG 10	29.00	18	4.5		0.2	0.5	11.4	6.2	24	● イエロー	100	9037560000
H10.0/24D ZH R	10	AWG 7	24.00	12	5.8		0.2	0.5	13.4	7.6	17	● レッド	100	9037570000
H10.0/24DS ZH R	10	AWG 7	24.00	12	6.5		0.2	0.5	13.4	7.6	17	● レッド	100	9018880000
H10.0/30D ZH R	10	AWG 7	30.00	18	5.8		0.2	0.5	13.4	7.6	23	● レッド	100	9037580000
H10/30DS ZH R	10	AWG 7	30.00	18	6.5		0.2	0.5	13.4	7.6	23	● レッド	100	9018890000
H16.0/29D ZH BL	16	AWG 6	29.00	16	8.3		0.3	0.6	17.2	9.5	20	● ブルー	50	9037590000
H16.0/38D ZH BL	16	AWG 6	38.00	25	8.3		0.3	0.6	17.2	9.5	29	● ブルー	50	9037600000

\*1) 端子台の被覆剥き長さを指します。

\*2) フェールルに使用する電線の被覆剥き長さです。

DIN絶縁カバー色コード

小分けパック



形番	断面積 (mm <sup>2</sup> )	AWG	L1	L2 <sup>(*)</sup>	D1	D2	S1	S2	A	B	被覆剥き長さ <sup>(*)</sup>	色	梱包数	ご注文形番
H0.5/14D ZH W SV	0.5	AWG 20	14.00	8	1.4		0.15	0.3	5	3	11	○ ホワイト	500	9004780000
H0.75/14D ZH GR SV	0.75	AWG 18	14.00	8	1.7		0.15	0.3	5.5	3	11	● グレー	500	9018520000
H1.0/15D ZH R SV	1	AWG 17	15.00	8	2.2		0.15	0.3	5.8	3.2	12	● レッド	500	9018540000
H1.0/19D ZH R SV	1	AWG 17	19.00	12	2		0.15	0.3	5.8	3.2	16	● レッド	500	9004760000
H0.75/16D ZH GR SV	0.75	AWG 18	16.00	10	1.7		0.15	0.3	5.5	3	13	● グレー	500	9004770000
H1.5/16D ZH SW SV	1.5	AWG 16	16.00	8	2.2		0.15	0.3	6.5	3.6	11	● ブラック	500	9004420000
H1.5/20D ZH SW SV	1.5	AWG 16	20.00	12	2.2		0.15	0.3	6.5	3.6	15	● ブラック	500	9004750000
H2.5/19D ZH BL SV	2.5	AWG 14	19.00	10	2.8		0.15	0.4	8	4.5	13	● ブルー	250	9004430000
H2.5/21D ZH BL SV	2.5	AWG 14	21.00	12	2.8		0.15	0.4	8	4.5	15	● ブルー	250	9004740000
H4.0/22D ZH GR SV	4	AWG 12	22.00	12	3.5		0.2	0.5	9	5.2	15	● グレー	100	9004730000
H6.0/23D ZH GE SV	6	AWG 10	23.00	12	4.5		0.2	0.5	11.4	6.2	20	● イエロー	100	9004720000
H10.0/26D R ZH SV	10	AWG 7	26.00	12	5.8		0.2	0.5	13.4	7.6	17	● レッド	100	9004710000

\*1) 端子台の被覆剥き長さを指します。

\*2) フェールルに使用する電線の被覆剥き長さです。

アクセサリ

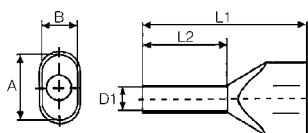

- 耐熱温度:105℃
- 2本 x 0.5~2本 x 16 mm<sup>2</sup>(2本 x AWG 20~2本 x AWG6)の電線に対応(同じ断面積の電線をご使用ください)
- 材質:銅(スズメッキ) / ポリプロピレン
- 寸法公差についてはDIN 46228 Part 4に従う

その他の絶縁カバー色コード

標準パック



形番	断面積 (mm <sup>2</sup> )	AWG	L1	L2 <sup>(*)</sup>	D1	D2	S1	S2	A	B	被覆剥き長さ <sup>(2)</sup>	色	梱包数	ご注文形番
H0.5/14 ZH OR	0.5	AWG 20	14.00	8	1.4		0.15	0.3	5	3	11	オレンジ	500	9037200000
H0.5/16 ZH OR	0.5	AWG 20	16.00	10	1.4		0.15	0.3	5	3	13	オレンジ	500	9037210000
H0.75/14T ZH HBL	0.75	AWG 18	14.00	8	1.7		0.15	0.3	5.5	3	11	ライトブルー	500	9037610000
H0.5/18 ZH OR	0.5	AWG 20	18.00	12	1.4		0.15	0.3	5	3	15	オレンジ	500	9037220000
H0.75/16T ZH HBL	0.75	AWG 18	16.00	10	1.7		0.15	0.3	5.5	3	13	ライトブルー	500	9037620000
H0.75/19TS ZH HBL	0.75	AWG 18	19.00	12	1.7		0.15	0.3	5.5	3	21	ライトブルー	500	9202840000
H0.75/24T ZH HBL	0.75	AWG 18	24.00	18	1.7		0.15	0.3	5.5	3	21	ライトブルー	500	9037630000
H1.0/15D ZH R	1	AWG 17	15.00	8	2		0.15	0.3	5.8	3.2	11	レッド	500	9037440000
H1.0/19D ZH R	1	AWG 17	19.00	12	2		0.15	0.3	5.8	3.2	16	レッド	500	9037450000
H1.0/25D ZH R	1	AWG 17	25.00	18	2		0.15	0.3	5.8	3.2	22	レッド	500	9037460000
H1.5/16D ZH SW	1.5	AWG 16	16.00	8	2.2		0.15	0.3	6.5	3.6	11	ブラック	500	9037470000
H1.5/20D ZH SW	1.5	AWG 16	20.00	12	2.2		0.15	0.3	6.5	3.6	15	ブラック	500	9037480000
H1.5/26D ZH SW	1.5	AWG 16	26.00	18	2.2		0.15	0.3	6.5	3.6	21	ブラック	100	9037490000
H2.5/19T ZH GR	2.5	AWG 14	19.00	10	2.8		0.15	0.4	8	4.5	13	グレー	500	9037640000
H2.5/21T ZH GR	2.5	AWG 14	21.00	12	2.8		0.15	0.4	8	4.5	15	グレー	100	9037650000
H2.5/27T ZH GR	2.5	AWG 14	27.00	18	2.8		0.15	0.4	8	4.5	21	グレー	100	9037660000
H4.0/22T ZH OR	4	AWG 12	22.00	12	3.5		0.2	0.5	9	5.2	15	オレンジ	100	9037670000
H4.0/28T ZH OR	4	AWG 12	28.00	18	3.5		0.2	0.5	9	5.2	21	オレンジ	100	9037680000
H6.0/23T ZH GN	6	AWG 10	23.00	12	4.5		0.2	0.5	11.4	6.2	20	グリーン	100	9037690000
H6.0/29T ZH GN	6	AWG 10	29.00	18	4.5		0.2	0.5	11.4	6.2	24	グリーン	100	9037700000
H10.0/24T ZH BR	10	AWG 7	24.00	12	5.8		0.2	0.5	13.4	7.6	17	ブラウン	100	9037710000
H10.0/30T ZH BR	10	AWG 7	30.00	18	5.8		0.2	0.5	13.4	7.6	23	ブラウン	100	9037720000
H16.0/29T ZH W	16	AWG 6	29.00	16	8.3		0.3	0.6	17.2	9.5	20	ホワイト	50	9037730000
H16.0/38T ZH W	16	AWG 6	38.00	25	8.3		0.3	0.6	17.2	9.5	29	ホワイト	50	9037740000

\*1) 端子台の被覆剥き長さを指します。  
\*2) フェルールに使用する電線の被覆剥き長さです。

その他の絶縁カバー色コード

小分けパック



形番	断面積 (mm <sup>2</sup> )	AWG	L1	L2 <sup>(*)</sup>	D1	D2	S1	S2	A	B	被覆剥き長さ <sup>(2)</sup>	色	梱包数	ご注文形番
H0.75/16T ZH HBL SV	0.75	AWG 18	16.00	10	1.7		0.15	0.3	5.5	3	13	ライトブルー	500	9005140000
H1.0/15D ZH R SV	1	AWG 17	15.00	8	2.2		0.15	0.3	5.8	3.2	12	レッド	500	9018540000
H1.0/19D ZH R SV	1	AWG 17	19.00	12	2		0.15	0.3	5.8	3.2	16	レッド	500	9004760000
H1.5/16D ZH SW SV	1.5	AWG 16	16.00	8	2.2		0.15	0.3	6.5	3.6	11	ブラック	500	9004420000
H1.5/20D SW ZH SV	1.5	AWG 16	20.00	12	2.2		0.15	0.3	6.5	3.6	15	ブラック	500	9004750000
H2.5/19T ZH GR SV	2.5	AWG 14	19.00	10	2.8		0.15	0.4	8	4.5	13	グレー	250	9018580000
H2.5/21 ZH GR SV	2.5	AWG 14	21.00	12	2.8		0.15	0.4	8	4.5	15	グレー	250	9005150000
H4.0/22T ZH OR SV	4	AWG 12	2.00	12	3.5		0.2	0.5	9	5.2	15	オレンジ	100	9018590000
H6.0/23T ZH GN SV	6	AWG 10	23.00	12	4.5		0.2	0.5	11.4	6.2	20	グリーン	100	9005160000
H10.0/26T ZH BR SV	10	AWG 7	26.00	12	5.8		0.2	0.5	13.4	7.6	17	ブラウン	100	9005170000

\*1) 端子台の被覆剥き長さを指します。  
\*2) フェルールに使用する電線の被覆剥き長さです。

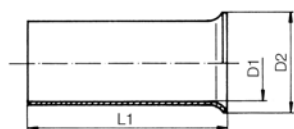

- 0.25~185 mm<sup>2</sup> (AWG 24~350MCM) の電線に対応
- 材質:銅(スズメッキ)
- 寸法公差についてはDIN 46228 Part 1に従う

絶縁カバーなし  
標準パック



形番	断面積 (mm <sup>2</sup> )	AWG	L1	L2	D1	D2	S1	S2	被覆剥き長さ	梱包数	ご注文形番
H0.25/5	0.25	AWG 24	5.00		0.8	1.6			5	1000	9018910000
H0.5/10	0.5	AWG 20	10.00		1	2.1			10	1000	9004050000
H0.5/6	0.5	AWG 20	6.00		1	2.1			6	1000	0282600000
H0.75/10	0.75	AWG 18	10.00		1.2	2.3			10	1000	0542500000
H0.75/6	0.75	AWG 18	6.00		1.2	2.3			6	1000	0282700000
H1.0/10	1	AWG 17	10.00		1.4	2.5			10	1000	0282800000
H1.0/6	1	AWG 17	6.00		1.4	2.5			6	1000	0372600000
H1.5/10	1.5	AWG 16	10.00		1.7	2.8			10	1000	0186500000
H1.5/12	1.5	AWG 16	12.00		1.7	2.8			12	1000	9004060000
H1.5/18	1.5	AWG 16	18.00		1.7	2.8			18	1000	9004070000
H1.5/7	1.5	AWG 16	7.00		1.7	2.8			7	1000	0372700000
H2.5/10	2.5	AWG 14	10.00		2.2	3.4			10	1000	9004080000
H2.5/12	2.5	AWG 14	12.00		2.2	3.4			12	1000	0186100000
H2.5/18	2.5	AWG 14	18.00		2.2	3.4			18	1000	9004090000
H2.5/7	2.5	AWG 14	7.00		2.2	3.4			7	1000	0373000000
H4.0/12	4	AWG 12	12.00		2.8	4			12	1000	0244100000
H4.0/15	4	AWG 12	15.00		2.8	4			15	500	9004100000
H4.0/18	4	AWG 12	18.00		2.8	4			18	500	9004110000
H4.0/9	4	AWG 12	9.00		2.8	4			9	500	0373100000
H6.0/10	6	AWG 10	10.00		3.5	4.7			10	500	9004120000
H6.0/12	6	AWG 10	12.00		3.5	4.7			12	500	0191900000
H6.0/15	6	AWG 10	15.00		3.5	4.7			15	500	0124700000
H6.0/18	6	AWG 10	18.00		3.5	4.7			18	500	9004130000
H10.0/12	10	AWG 7	12.00		4.5	5.8			12	500	0282900000
H10.0/15	10	AWG 7	15.00		4.5	5.8			15	500	0124800000
H10.0/18	10	AWG 7	18.00		4.5	5.8			18	500	0379300000
H16.0/12	16	AWG 6	12.00		5.8	7.5			12	500	0492500000
H16.0/15	16	AWG 6	15.00		5.8	7.5			15	500	0124300000
H16.0/18	16	AWG 6	18.00		5.8	7.5			18	100	0375200000
H16.0/25	16	AWG 6	25.00		5.8	7.5			25	100	9004150000
H16.0/32	16	AWG 6	32.00		5.8	7.5			32	100	9004160000
H25.0/15	25	AWG 3	15.00		7.3	9.5			15	250	0124400000
H25.0/18	25	AWG 3	18.00		7.3	9.5			18	100	0375300000
H25.0/25	25	AWG 3	25.00		7.3	9.5			25	250	9004170000
H25.0/32	25	AWG 3	32.00		7.3	9.5			32	100	9004180000
H35.0/18	35	AWG 2	18.00		8.3	11			18	100	0368900000
H35.0/25	35	AWG 2	25.00		8.3	11			25	100	9004190000
H35.0/30S	35	AWG 2	30.00		8.3	11			30	100	9451000000
H35.0/32	35	AWG 2	32.00		8.3	11			32	100	9004200000
H50.0/18	50	AWG 1	18.00		10.3	13			18	100	9004210000
H50.0/22S	50	AWG 1	22.00		10.3	13			22	100	9025880000
H50.0/32	50	AWG 1	32.00		10.3	13			32	100	9004220000
H70.0/25	70	AWG 2/0	25.00		12.5	15			25	50	9004230000
H70.0/32	70	AWG 2/0	32.00		12.5	15			32	50	9004240000
H95.0/25	95	AWG 3/0	25.00		14.5	17			25	50	9004250000
H95.0/32	95	AWG 3/0	32.00		14.5	17			32	50	9004260000
H120.0/32	120	AWG 4/0	32.00		16.5	19			32	25	9036240000
H150.0/32	150	AWG 300 MCM	32.00		18.5	21			32	25	9036250000
H185.0/32	185	AWG 350 MCM	32.00		20	23.5			32	25	9036260000





0.14...0.75 mm<sup>2</sup>



絶縁カバー付フェルール入りボックス

- Weidmüller絶縁カバー色コード

注文データ

絶縁カバー色コード	形番	ご注文形番
Weidmüller	S3TL-B014-075W	<b>S3TL-B014-075W</b>

構成フェルール  
S3TL-B014-075W

形番	個数	ご注文形番
S3TL-F014-10WC	30	<b>S3TL-F014-10WC</b>
S3TL-H025-10WJ	30	<b>S3TL-H025-10WJ</b>
S3TL-H034-10WT	30	<b>S3TL-H034-10WT</b>
S3TL-H05-14WA	30	<b>S3TL-H05-14WA</b>
S3TL-H075-14WW	30	<b>S3TL-H075-14WW</b>

技術データ

直径 / 高さ	92 mm / 25 mm
重量	46 g

0.5...2.5 mm<sup>2</sup>



S3TL-B05-25W

絶縁カバー付フェルール入りボックス

- Weidmüller絶縁カバー色コード
- DIN絶縁カバー色コード
- その他の絶縁カバー色コード

注文データ

絶縁カバー色コード	形番	ご注文形番
Weidmüller	S3TL-B05-25W	<b>S3TL-B05-25W</b>
DIN	H-BOX 0.5-2.5QMM DIN	<b>9025430000</b>
その他	H-BOX 0.5-2.5QMM T	<b>9023090000</b>

構成フェルール  
S3TL-B05-25W

形番	個数	ご注文形番
S3TL-H05-14WA	100	<b>S3TL-H05-14WA</b>
S3TL-H075-14WW	100	<b>S3TL-H075-14WW</b>
S3TL-H10-14WY	50	<b>S3TL-H10-14WY</b>
S3TL-H15-14WR	100	<b>S3TL-H15-14WR</b>
S3TL-H25-15DS	50	<b>S3TL-H25-15DS</b>

9025430000

形番	個数	ご注文形番
H0.5/14D W	100	<b>9019010000</b>
H0.75/14D GR	100	<b>9019040000</b>
H1.0/14D R	50	<b>9019080000</b>
H1.5/14D SW	100	<b>9019120000</b>
H2.5/15D BL	50	<b>9019160000</b>

9023090000

形番	個数	ご注文形番
H0.5/14D W	100	<b>9019010000</b>
H0.75/14T HBL	100	<b>9021040000</b>
H1.0/14D R	50	<b>9019080000</b>
H1.5/14D SW	100	<b>9019120000</b>
H2.5/15T GR	50	<b>9021070000</b>

技術データ

直径 / 高さ	92 mm / 40 mm
重量	93 g

ZH 0.5...2.5 mm<sup>2</sup>



絶縁カバー付2本線用フェルール入りボックス

- Weidmüller絶縁カバー色コード

注文データ

絶縁カバー色コード	形番	ご注文形番
Weidmüller	S3TL-E05-25W	<b>S3TL-E05-25W</b>

構成フェルール  
S3TL-E05-25W

形番	個数	ご注文形番
S3TL-J05-14WA	50	<b>S3TL-J05-14WA</b>
S3TL-J075-14WW	50	<b>S3TL-J075-14WW</b>
S3TL-J10-15WY	50	<b>S3TL-J10-15WY</b>
S3TL-J15-16WR	50	<b>S3TL-J15-16WR</b>
S3TL-J25-19WS (*1)	50	<b>S3TL-J25-19WS</b>

\*1) 標準パックでの販売はありません

技術データ

直径 / 高さ	92 mm / 40 mm
重量	93 g

アクセサリ



4.0...16 mm<sup>2</sup>

ボックス



H-BOX 4.0-16.0QMM

絶縁カバー付フェルール入りボックス

- Weidmüller絶縁カバー色コード
- DIN絶縁カバー色コード

注文データ

絶縁カバー色コード	形番	ご注文形番
Weidmüller	H-BOX 4.0-16.0QMM	9025920000
DIN	H-BOX 4.0-16.0QMM DIN	9025400000

構成フェルール

9025920000

形番	個数	ご注文形番
H4/17 GRAU	50	9026010000
H6.0/20 SW	20	0533500000
H10.0/22 EB	20	0534200000
H16.0/22 GN	10	0565900000

9025400000

形番	個数	ご注文形番
H4.0/18D GR	50	9019190000
H6.0/20D GE	20	9019220000
H10.0/22D R	20	9019240000
H16.0/22D BL	10	9019260000

技術データ

直径 / 高さ	92 mm / 40 mm
重量	93 g



H-LEERBOX 4 TRENNSTEGE

フェルール用のボックス

- 4 TRENNSTEGE:4つに仕切られたボックス
- 5 EINSÄTZE:仕切り用カラーケース付ボックス
- 5 TRENNSTEGE:5つに仕切られたボックス

注文データ

絶縁カバー色コード	形番	ご注文形番
ボックスのみ	H-LEERBOX 4 TRENNSTEGE	9025420000
ボックスのみ	H-LEERBOX 5 EINSÄTZE	9025940000
ボックスのみ	H-LEERBOX 5 TRENNSTEGE	9025680000

技術データ

直径 / 高さ	92 mm / 40 mm	
重量	H-LEERBOX 4 TRENNSTEGE	42g
	H-LEERBOX 5 EINSÄTZE	56g
	H-LEERBOX 5 TRENNSTEGE	43.8g



## 使用する端子台に適合するフェールの選定方法

使用する端子台に適合するフェールの選定方法は2つあります。

選定方法1 端子台の被覆剥き長さと同じ被覆剥き長さのフェールを選定します。

選定方法2 端子台の被覆剥き長さと同じ長さのものを選定します。

選定条件(共通) 端子台のフェール付より線 (mm<sup>2</sup>) の最大接続電線断面積がフェールの定格電線断面積を越えるものは使用できません。

## 使用する電線に適合するフェールの選定方法

ステップ1 電線導体部の外径 (φC1) を確認します。

ステップ2 表1、表2より適合するフェール導電部内径 (φD1) を確認します。  
(フェール導電部内径φD1は、電線導体部直径φC1よりも大きい必要があります。)

ステップ3 電線被覆の外径 (φIn1) を確認します。

ステップ4 表1、表2より適合するフェール絶縁カバー内径 (φD2) を確認します。  
(フェール絶縁カバー内径φD2は、電線被覆外径φIn1よりも0.2mm大きい必要があります。)  
標準フェール(表1)に適合するフェールがない場合は、特殊フェール(表2)より選定ください。

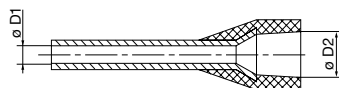

フェール

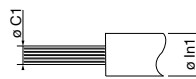

電線

表1. 標準フェール (電線1本用) (246、247、248、251、252頁)

フェール断面積(mm <sup>2</sup> )	電線導体部外径 φC1 (mm)	適合するフェール導電部内径φD1 (mm)	電線被覆外径 φIn1 (mm)	適合するフェール絶縁カバー内径φD2 (mm)
0.5	0.8	1	~2.4	2.6
0.75	1	1.2	2.4~2.6	2.8
1	1.2	1.4	2.6~2.8	3.0
1.5	1.4	1.7	2.8~3.3	3.5
2.5	1.8	2.2	4.0	4.2

表2. 特殊フェール (電線1本用) (249頁)

フェール断面積(mm <sup>2</sup> )	電線導体部外径 φC1 (mm)	適合するフェール導電部内径φD1 (mm)	電線被覆外径 φIn1 (mm)	適合するフェール絶縁カバー内径φD2 (mm)
0.5	0.8	1	~2.7	2.9
0.75	1	1.2	2.7~3.2	3.4
1	1.2	1.4	3.2~3.3	3.5
1.5	1.4	1.7	3.3~3.8	4.0
2.5	1.8	2.2	4.0	4.2

例1. 電線導体部外径 (φC1) がφ1.2mmで、電線被覆外径が2.7mm (2.6~2.8mm) の場合、標準フェールの断面積1mm<sup>2</sup> (φD1=1.4mm、φD2=3.0mm) が使用できます。

例2. 電線導体部外径 (φC1) がφ1.2mmで、電線被覆外径が3.0mm (2.8~3.3mm) の場合、特殊フェールの断面積1mm<sup>2</sup> (φD1=1.4mm、φD2=3.5mm) が使用できます。

# 各種端子台の定義

## アース (PE) 端子台

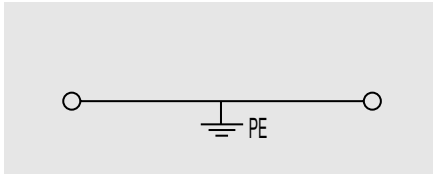

アース (PE) 端子台は、保護導体 (PE 導体及びPEN導体) を1箇所または複数の接続部に接続する、IEC60947-7-2に準拠した端子台です。

## ヒューズ端子台

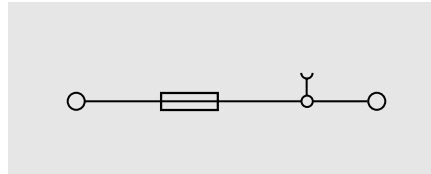

ヒューズ端子台は、管形ヒューズを保持し、交換できるように設けられたヒューズホルダが組み込まれた、IEC60947-7-3に準拠した端子台です。

## 多段端子台

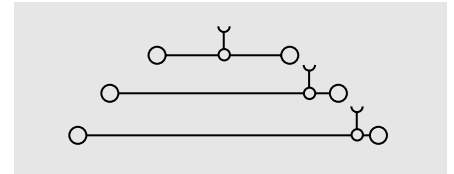

多段端子台は、標準の導体または保護導体 (PE導体及びPEN導体) を、1箇所または複数の接続部に接続する、複数の段を持つ端子台です。IEC60947-7-1またはIEC60947-7-2に準拠しています。

## 断路端子台

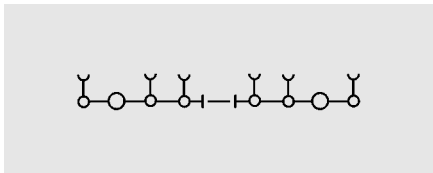

断路端子台は、1箇所以上の接続部を備え、試験及び測定の目的で、電流回路においてゼロ電位で電源及び制御回路の一時的な開閉を行う断路装置を備えた端子台です。IEC60947-7-1付属書Dに準拠しています。

## 回路図記号

記号	意味	例
	電線接続部	① 電線挿入口 
	電線以外の接続部	① テストポイント ② ショートバー挿入部 ③ プラグイン端子台のプラグ挿入部 
	ヒューズ	① ヒューズ端子台のヒューズ部 (ヒューズホルダ内) 
	断路	① 断路端子台の断路部 ② ヒューズ端子台のヒューズホルダ接続部 
	アース (保護アース)	① アース端子台のDINレール接続部 
	アース (機能アース)	① 端子台のDINレール接続部 
	内部導通	① 端子台内部での導電金具の連結 



## 端子台の材質 (絶縁素材)

端子台製品に求められる多様な要件を満たすためにワイドモジュラーは、ウエミッドと呼ばれる改良型熱可塑性材料を使用しています。

### セラミック

#### セラミック

セラミックは、すべての要件を満たす良好な材料です。熱、液体、火花への耐性が高く、その機械的強度、低損失、高い耐熱性により、化学的な安定度が高く、摩擦が少ない材料です。

### 熱硬化性プラスチック

#### Gemin KrG

熱硬化性プラスチックは、高い寸法安定性、低い水分吸収性、非常に優れた耐トラッキング性、優れた耐火性を発揮します。

#### エポキシ樹脂 EP

動作温度は、熱可塑性材料よりも高く、熱負荷の高いところでは、熱硬化性プラスチックの耐変形性は、熱可塑性材料よりも優れています。



	絶縁素材	メラミン樹脂成形材料、MFタイプ150 (DIN EN ISO 14 528) 無機充填材	エポキシ樹脂 無機充填材
説明	高い連続動作温度 高い耐火性 防水性 高い耐トラッキング性 本質的に難燃性	高い連続動作温度 高い耐火性 高い耐トラッキング性 本質的に難燃性	良好な電気特性 高い連続動作温度 高熱放射への耐性 ハロゲンフリーおよび蛍光フリーで難燃性
特性			
IEC 60093に基づく特定の体積抵抗	Ω x cm	-	10 <sup>11</sup>
IEC 60243-1に基づく耐電圧	kV / mm	>10	10
IEC 60112に基づく耐トラッキング性	CTI	≥600	≥600
最大許容温度	℃	250	130
最低許容温度、静的	℃	-60	-60
UL94に基づく難燃性クラス		V-0 (5 V-B)	V-0 (5 V-A)
鉄道標準に基づく燃焼挙動			

熱硬化性プラスチック

Wemid	ポリアミド PA	ポリアミド PAGF	ポリブチレンテレフタレート樹脂PBT
<p>Wemidは、ワイドモジュラーの要件仕様に合うように特別に考案された特性を有する改良型熱可塑性材料です。PAと比較した場合の優位点は、防火性が高く連続動作温度が高いことです。ワイドモジュラーは、NF F 16-101に基づく鉄道産業界の厳しい要件を満たしています。</p>	<p>ポリアミド (PA) は、最も有名な工業用プラスチックの1つです。この材料の利点は、電気および機械特性に優れているところ、柔軟性、および耐破損性です。さらにその化学構造により、PAは難燃性物質がなくとも良好な耐火性を有しています。</p>	<p>グラスファイバ補強されたポリアミド (PAGF) は、優れた寸法安定性と非常に良好な機械特性を有しています。これにより、エンドブラケットの使用には理想的なものとなっています。補強されていないPA比べて、UL94難燃性クラスHBを実現できます。</p>	<p>ポリブチレンテレフタレート (PBT) は、優れた寸法安定性 (プラグインコネクタに最適) と、高い連続動作温度を有しています。耐トラッキング性は、他の絶縁素材よりは低くなっています。</p>
ワイドモジュラーの特殊絶縁素材	絶縁素材	絶縁素材	グラスファイバ補強の有無は用途による
<p>高い連続動作温度 改善された防火性 ハロゲンフリーおよび蛍光フリー 難燃性材料 燃焼時の煙の発生が少ない NF F 16-101に基づく鉄道用途に認可</p>	<p>柔軟で、ほとんど破壊することができない 良好な電気および機械特性 自消性挙動</p>	<p>優れた寸法安定性 非常に良好な機械特性</p>	<p>高い寸法安定性 良好な電気および機械特性 難燃性材料がダイオキシシンやフランの生成につながらない</p>
10 <sup>12</sup>	10 <sup>12</sup>	10 <sup>12</sup>	10 <sup>13</sup>
25	30	30	28
600	600	500	200
120	100	100	115 / 130
-50	-50	-50	-50
V-0	V-2	HB	V-0
I2 / F2 *)			
*) LUL E 1042の認可も取得			



## 国際規格



### IEC 60947-7-1に準拠した端子台 低電圧開閉装置および制御装置

第7部第1節：  
補助装置 – 銅導体用端子台

この規格は、工業用途のねじ式またはねじなし端子によって、銅導体間を電氣的及び機械的に接続し、支持体に固定する端子台について規定しています。1000Hz以下のAC1000V以下またはDC1500V以下の回路に使用する0.2～300mm<sup>2</sup> (AWG24～600kcmil) の断面積をもつ、円形銅導体を接続する端子台に適用されます。

#### 定格断面積

端子台の定格断面積は、電線メーカーによって指定された、端子台に接続可能な断面積のサイズで、熱的、機械的、および電氣的要件に基づいており、端子台にマーキングされています。

定格断面積は、以下の標準断面積から選ばれます。0.2 - 0.5 - 0.75 - 1.0 - 1.5 - 2.5 - 4.0 - 6.0 - 10 - 16 - 25 - 35 - 50 - 70 - 95 - 120 - 150 - 240 - 300mm<sup>2</sup>

端子台の定格接続容量（接続可能な断面積の範囲）は、定格断面積から、その2段階下（標準断面積において）までの範囲となります。導体は、単線、より線、または細より線で、必要に応じて終端処理されます。定格断面積の確認は、IEC 60947-1に準拠したゲージを使用して行われます。





**定格電流**  
**IEC 60947-1**

IEC 60947-7-1に基づいた試験電流値が定格断面積に割り当てられます。この定格電流において、端子台内の温度上昇が許容範囲を超えてはなりません。

mm <sup>2</sup>	1,5	2,5	4,0	6,0
A	17,5	24	32	41
mm <sup>2</sup>	10	16	25	35
A	57	76	101	125
mm <sup>2</sup>	50	70	95	120
A	150	192	232	269
mm <sup>2</sup>	150	185	240	300
A	309	353	415	520

**開放熱電流 (Ith)**

開放熱電流 (Ith) は開放形機器に対して行われる温度上昇試験で適用するものです。(IEC60947 - 1 4.3.2.1に基づく) これは、電流減少が許される多段端子台並びに断路端子台に限り適用されます。低減された電流値は開放熱電流 (Ith) として定義されます。

試験電流を低減する必要がない場合は、条件として定格電流のままです。

**定格電圧**  
**IEC 60947-7-1**

端子台の定格電圧は、絶縁試験と沿面空間距離に基づく定格絶縁電圧です。これらは、IEC 60664-1に従って定められます。

**定格インパルス耐電圧**  
**IEC 60947-7-1**

端子台が故障なしに耐えることのできるインパルス電圧のピーク値で、IEC 60947-1及びIEC 60664-1による空間距離に基づいています。

インパルス耐電圧試験及び商用周波耐電圧の検証を実施しています。

**汚損度**  
**IEC 60947-7-1**

汚損度は、導電性または吸湿性のじんあい等外部の影響により定義されます。端子台は、汚損度3に定義されています。最少空間距離は、IEC 60947-7-1と定格インパルス耐電圧によって定義されています。

**動作条件**

端子台は、以下の標準的な条件の下で使用することができます。

- 周囲温度 -5°C~+40°C  
平均 +35°C /24h
- 高度：最大海拔2000m
- 相対湿度：50% (+40°C時) 90% (+20°C時)

製品ごとに仕様は異なります。詳細な仕様はデータシートにてご確認ください。

ダウンロードはこちら

<https://www.weidmuller.co.jp>



## プラグゲージによる定格断面積の検証

IEC60947-1に規定されたゲージを用いて、端子台に接続する導体の断面積を検証しています。



導体サイズ		ゲージ		形状 A		形状 B		a と b の許容誤差
可とう導体 (細より線) mm <sup>2</sup>	可とう性のない導体 (単線またはより線) mm <sup>2</sup>	名称	直径 a mm	幅 b mm	名称	直径 a mm		
1.5	1.5	A 1	2.4	1.5	B 1	1.9	0 - 0.05	
2.5	2.5	A 2	2.8	2.0	B 2	2.4		
2.5	4	A 3	2.8	2.4	B 3	2.7		
4	6	A 4	3.6	3.1	B 4	3.5	0 - 0.06	
6	10	A 5	4.3	4.0	B 5	4.4		
10	16	A 6	5.4	5.1	B 6	5.3		
16	25	A 7	7.1	6.3	B 7	6.9	0 - 0.07	
25	35	A 8	8.3	7.8	B 8	8.2		
35	50	A 9	10.2	9.2	B 9	10.0		
50	70	A 10	12.3	11.0	B 10	12.0	0 - 0.08	
70	95	A 11	14.2	13.1	B 11	14.0		
95	120	A 12	16.2	15.1	B 12	16.0		
120	150	A 13	18.2	17.0	B 13	18.0		

## 電線サイズ対比表

AWGは、American Wire Gaugeの略です。  
AWGから断面積 (mm<sup>2</sup>) との換算は以下の表の通りです。

AWG	mm <sup>2</sup>	AWG	mm <sup>2</sup>
28	0.08	11	4.17
26	0.13	10	5.26
24	0.21	9	6.63
22	0.22	8	8.37
20	0.52	7	10.55
19	0.65	6	13.30
18	0.82	5	16.77
17	1.04	4	21.15
16	1.31	3	26.67
15	1.65	2	33.63
14	2.08	1	42.41
13	2.63	0	53.48
12	3.31		

※電線断面積ごとのフェールール選定方法は258頁をご覧ください。

### クランプねじの締付トルク

クランプねじを適切なトルクで締め付けることで、次のような効果が得られます。

- クランプ部品の機械的な損傷の防止
- 電圧降下が許容制限値以下

IEC 60947-1に準拠するテストトルクや、メーカー指定のトルクは、最小限の許容トルク範囲です。これにより、すべての試験に合格していることが保証されます。

許容トルク範囲の上限は、ユーザによって適用される最大トルクです。

電動ドライバを使用する場合は、締付トルクをトルク範囲の中間値に設定することをおすすめします。表の数値は一般的な数値です。各製品ごとに締付トルク値を指定しています。

マイナスねじ付製品		
ねじ山	締付トルク スチールねじ 最小 8.8 [Nm]	A 2/A 4-80 [Nm]
M 2	0.2...0.35	0.2...0.35
M 2.5	0.4...0.8	0.4...0.8
M 3	0.5...1.0	0.5...1.0
M 3.5	0.8...1.6	0.8...1.6
M 4	1.2...2.4	...
M 5	2.0...4.0	...
M 6	2.5...5.0	...

六角ソケット付ねじ		
ねじ山	締付トルク 非鉄ねじ Cu 2 (CuZn) [Nm]	Cu 5 (CuNi 60) [Nm]
M 2.5	0.4...0.45	...
M 3	0.5...0.6	0.5...1.0
M 3.5	...	0.8...1.6
M 4	1.2...1.9	1.2...2.4
M 5	2.0...3.0	2.0...4.0
M 6	...	2.5...5.0

六角ソケット付ねじ	
ねじ山	締付トルク スチールねじ [Nm]
M 4	1.2...2.4
M 5	2.0...4.0
M 6	3.0...6.0
M 8	6.0...12
M 10	10.0...20
M 12	14.0...31
M 16	25.0...60





電線サイズ対比表・プラグゲージ

# 索引

---

索引・形番	267
索引・ご注文形番	282

---

形式	ご注文形番	頁
<b>A</b>		
A2C 1.5	1552790000	32
A2C 1.5	1552790000	117
A2C 1.5 BK	2508170000	24
A2C 1.5 BK	2508170000	32
A2C 1.5 BL	1552820000	24
A2C 1.5 BL	1552820000	32
A2C 1.5 BR	2508200000	32
A2C 1.5 DBL	2508180000	24
A2C 1.5 DBL	2508180000	32
A2C 1.5 GN	2508210000	32
A2C 1.5 LGTY	2508220000	32
A2C 1.5 OR	1552830000	32
A2C 1.5 PE	1552680000	49
A2C 1.5 PE	1552680000	117
A2C 1.5 RD	2508020000	32
A2C 1.5 WT	2508160000	32
A2C 1.5 YL	2508190000	32
A2C 10	2490360000	30
A2C 10 BL	2490370000	30
A2C 10 PE	2490440000	53
A2C 16	2494000000	31
A2C 16 BL	2494100000	31
A2C 16 PE	2494010000	54
A2C 2.5	1521850000	25
A2C 2.5	1521850000	32
A2C 2.5	1521850000	117
A2C 2.5 /DT/FS	1989900000	78
A2C 2.5 /DT/FS	1989900000	81
A2C 2.5 /DT/FS	1989900000	117
A2C 2.5 /DT/FS BL	1989910000	81
A2C 2.5 BK	1521980000	25
A2C 2.5 BK	1521980000	32
A2C 2.5 BL	1521880000	25
A2C 2.5 BL	1521880000	32
A2C 2.5 BR	2508030000	32
A2C 2.5 DBL	2508000000	25
A2C 2.5 DBL	2508000000	32
A2C 2.5 GN	1521950000	32
A2C 2.5 LGTY	2003110000	32
A2C 2.5 OR	1521930000	32
A2C 2.5 PE	1521680000	50
A2C 2.5 PE	1521680000	117
A2C 2.5 PE /DT/FS	1989890000	78
A2C 2.5 PE /DT/FS	1989890000	82
A2C 2.5 PE /DT/FS	1989890000	117
A2C 2.5 RD	1521900000	32
A2C 2.5 WT	1521970000	32
A2C 2.5 YL	1521940000	32
A2C 4	2051180000	26
A2C 4	2051180000	32
A2C 4	2051180000	117
A2C 4 BK	2051310000	26
A2C 4 BK	2051310000	32
A2C 4 BL	2051210000	26
A2C 4 BL	2051210000	32
A2C 4 BR	2534370000	32
A2C 4 DBL	2534380000	26
A2C 4 DBL	2534380000	32
A2C 4 GN	2051260000	32
A2C 4 LGTY	2051330000	32
A2C 4 OR	2051230000	32
A2C 4 PE	2051360000	51
A2C 4 PE	2051360000	117
A2C 4 RD	2051220000	32
A2C 4 WT	2051290000	32
A2C 4 YL	2051250000	32
A2C 6	1992110000	28
A2C 6	1992110000	32
A2C 6	1992110000	117
A2C 6 BL	1991790000	28
A2C 6 BL	1991790000	32
A2C 6 OR	1991800000	32
A2C 6 PE	1991810000	53
A2C 6 PE	1991810000	117
A2T 1.5	2469370000	34
A2T 1.5	2469370000	117
A2T 1.5 BL	2471430000	34
A2T 1.5 FT-PE	2469390000	35
A2T 1.5 PE	2469410000	55
A2T 1.5 PE	2469410000	117
A2T 1.5 VL	2469400000	34
A2T 1.5 VL BL	2471450000	34
A2T 2.5	1547610000	35
A2T 2.5	1547610000	117
A2T 2.5 3C	2531290000	37
A2T 2.5 3C BL	2531510000	37
A2T 2.5 3C FT-PE	2531300000	38
A2T 2.5 3C N-FT	2736830000	37
A2T 2.5 3C N-PE	2623550000	38
A2T 2.5 3C PE	2531320000	56
A2T 2.5 3C VL	2531310000	37
A2T 2.5 3C VL BL	2531530000	37
A2T 2.5 BL	1547620000	35
A2T 2.5 DT/DT	2744110000	83
A2T 2.5 DT/DT BL	2744120000	83
A2T 2.5 DT/FT	2744130000	84

形式	ご注文形番	頁
A2T 2.5 DT/FT BL	2744140000	84
A2T 2.5 EM1 24VUC LED RD/1	2704410000	48
A2T 2.5 EM1 D/0	2704330000	44
A2T 2.5 EM1 D/1	2704370000	46
A2T 2.5 EM1 D/2	2704380000	46
A2T 2.5 EM2 D/0	2704360000	44
A2T 2.5 EM2 D/5	2704390000	47
A2T 2.5 EM2 D/6	2704400000	47
A2T 2.5 FT-PE	1547640000	36
A2T 2.5 PE	1547680000	55
A2T 2.5 PE	1547680000	117
A2T 2.5 SNAPMARK	2581250000	35
A2T 2.5 SNAPMARK BL	2581280000	35
A2T 2.5 VL	1547650000	36
A2T 2.5 VL BL	1547660000	36
A2T 4	2539970000	39
A2T 4 BL	2540040000	39
A2T 4 FT-PE	2539980000	39
A2T 4 PE	2539990000	57
A2T 4 VL	2540020000	39
A2T 4 VL BL	2540030000	39
A3C 1.5	1552740000	24
A3C 1.5	1552740000	32
A3C 1.5	1552740000	117
A3C 1.5 BK	2534230000	24
A3C 1.5 BK	2534230000	32
A3C 1.5 BL	1552770000	24
A3C 1.5 BL	1552770000	32
A3C 1.5 BR	2534530000	32
A3C 1.5 DBL	2534540000	24
A3C 1.5 DBL	2534540000	32
A3C 1.5 GN	2534480000	32
A3C 1.5 LGTY	2534490000	32
A3C 1.5 OR	1552780000	32
A3C 1.5 PE	1552670000	49
A3C 1.5 PE	1552670000	117
A3C 1.5 RD	2534500000	32
A3C 1.5 WT	2534510000	32
A3C 1.5 YL	2534520000	32
A3C 10	2490520000	30
A3C 10 BL	2490510000	30
A3C 10 PE	2490590000	54
A3C 16	2494090000	31
A3C 16 BL	2494080000	31
A3C 16 PE	2494020000	55
A3C 2.5	1521740000	25
A3C 2.5	1521740000	32
A3C 2.5	1521740000	78
A3C 2.5	1521740000	117
A3C 2.5 BK	1521920000	25
A3C 2.5 BK	1521920000	32
A3C 2.5 BL	1521780000	25
A3C 2.5 BL	1521780000	32
A3C 2.5 BR	2534750000	32
A3C 2.5 DBL	2534690000	25
A3C 2.5 DBL	2534690000	32
A3C 2.5 GN	1521870000	32
A3C 2.5 LGTY	2003120000	32
A3C 2.5 OR	1521830000	32
A3C 2.5 PE	1521670000	51
A3C 2.5 PE	1521670000	78
A3C 2.5 PE	1521670000	117
A3C 2.5 RD	1521800000	32
A3C 2.5 WT	1521890000	32
A3C 2.5 YL	1521840000	32
A3C 4	2051240000	27
A3C 4	2051240000	32
A3C 4	2051240000	79
A3C 4	2051240000	80
A3C 4	2051240000	117
A3C 4 BK	2051400000	27
A3C 4 BK	2051400000	32
A3C 4 BL	2051280000	27
A3C 4 BL	2051280000	32
A3C 4 BR	2534290000	32
A3C 4 DBL	2534360000	27
A3C 4 DBL	2534360000	32
A3C 4 GN	2051350000	32
A3C 4 LGTY	2051460000	32
A3C 4 OR	2051320000	32
A3C 4 PE	2051410000	52
A3C 4 PE	2051410000	79
A3C 4 PE	2051410000	80
A3C 4 PE	2051410000	117
A3C 4 RD	2051300000	32
A3C 4 WT	2051370000	32
A3C 4 YL	2051340000	32
A3C 6	1991820000	28
A3C 6	1991820000	32
A3C 6	1991820000	117
A3C 6 BL	1991830000	28
A3C 6 BL	1991830000	32
A3C 6 OR	1991840000	32
A3C 6 PE	1991850000	53
A3C 6 PE	1991850000	117
A3T 2.5	2428510000	40
A3T 2.5 BL	2428520000	40
A3T 2.5 FT-PE	2428530000	41
A3T 2.5 N-FT-PE	2428840000	44

形式	ご注文形番	頁
A3T 2.5 PE	2428550000	56
A3T 2.5 VL	2428540000	40
A3T 2.5 VL BL	2428850000	40
A4C 1.5	1552690000	25
A4C 1.5	1552690000	32
A4C 1.5	1552690000	117
A4C 1.5 BK	2534260000	25
A4C 1.5 BK	2534260000	32
A4C 1.5 BL	1552700000	25
A4C 1.5 BL	1552700000	32
A4C 1.5 BR	2534460000	32
A4C 1.5 DBL	2534470000	25
A4C 1.5 DBL	2534470000	32
A4C 1.5 GN	2534410000	32
A4C 1.5 LGTY	2534420000	32
A4C 1.5 OR	1552720000	32
A4C 1.5 PE	1552660000	50
A4C 1.5 PE	1552660000	117
A4C 1.5 RD	2534430000	32
A4C 1.5 WT	2534440000	32
A4C 1.5 YL	2534450000	32
A4C 2.5	1521690000	26
A4C 2.5	1521690000	32
A4C 2.5	1521690000	117
A4C 2.5 BK	1521820000	26
A4C 2.5 BK	1521820000	32
A4C 2.5 BL	1521700000	26
A4C 2.5 BL	1521700000	32
A4C 2.5 BR	2534730000	32
A4C 2.5 DBL	2534740000	26
A4C 2.5 DBL	2534740000	32
A4C 2.5 GN	1521770000	32
A4C 2.5 LGTY	2003130000	32
A4C 2.5 OR	1521720000	32
A4C 2.5 PE	1521540000	51
A4C 2.5 PE	1521540000	117
A4C 2.5 RD	1521710000	32
A4C 2.5 WT	1521790000	32
A4C 2.5 YL	1521730000	32
A4C 4	2051500000	27
A4C 4	2051500000	32
A4C 4 BK	2051660000	27
A4C 4 BK	2051660000	32
A4C 4 BL	2051520000	27
A4C 4 BL	2051520000	32
A4C 4 BR	2534390000	32
A4C 4 DBL	2534400000	27
A4C 4 DBL	2534400000	32
A4C 4 GN	2051580000	32
A4C 4 LGTY	2051670000	32
A4C 4 OR	2051540000	32
A4C 4 PE	2051560000	52
A4C 4 PE	2051560000	117
A4C 4 RD	2051530000	32
A4C 4 WT	2051610000	32
A4C 4 YL	2051550000	32
AAM 1.5 YE FLASH	2635520000	241
AAM 10 YE FLASH	2635580000	241
AAM 16 YE FLASH	2635590000	241
AAM 2.5 YE FLASH	2635550000	241
AAM 4 YE FLASH	2635560000	241
AAM 6 YE FLASH	2635570000	241
AAP11 1.5 LI BL	1988170000	97
AAP11 1.5 LI BL/OR	2522870000	97
AAP11 1.5 LI GN/OR	2614100000	97
AAP11 1.5 LI OR	2503910000	97
AAP11 1.5 LI RD	1988160000	97
AAP11 1.5 LI WT	2683440000	97
AAP11 6 FE	1988140000	96
AAP11 6 LO BL	1988130000	96
AAP11 6 LO BL/OR	2522720000	96
AAP11 6 LO GN/OR	2718300000	96
AAP11 6 LO OR	2503650000	96
AAP11 6 LO RD	1989780000	96
AAP11 6 LO WT	2683430000	96
AAP11 6/6X1.5 LO-LI BL	2464750000	97
AAP11 6/6X1.5 LO-LI BL/OR	2522830000	97
AAP11 6/6X1.5 LO-LI OR	2503870000	97
AAP11 6/6X1.5 LO-LI RD	2464690000	97
A		













形式	ご注文番号	頁
DEK 5/6 MM WS	2007120000	68
DEK 5/6 MM WS	2007120000	68
DEK 5/6 MM WS	2007120000	69
DEK 5/6 MM WS	2007120000	69
DEK 5/6 MM WS	2007120000	69
DEK 5/6 MM WS	2007120000	70
DEK 5/6 MM WS	2007120000	70
DEK 5/6 MM WS	2007120000	71
DEK 5/6 MM WS	2007120000	71
DEK 5/6 MM WS	2007120000	71
DEK 5/6 MM WS	2007120000	75
DEK 5/6 MM WS	2007120000	79
DEK 5/6 MM WS	2007120000	80
DEK 5/6 MM WS	2007120000	83
DEK 5/6 MM WS	2007120000	105
DEK 5/6 MM WS	2007120000	105
DEK 5/6 MM WS	2007120000	106
DEK 5/6 MM WS	2007120000	107
DEK 5/6 MM WS	2007120000	110
DEK 5/6 MM WS	2007120000	130
DEK 5/6 MM WS	2007120000	131
DEK 5/6 MM WS	2007120000	142
DEK 5/6 MM WS	2007120000	143
DEK 5/6 MM WS	2007120000	143
DEK 5/6 MM WS	2007120000	163
DEK 5/6 MM WS	2007120000	164
DEK 5/6 MM WS	2007120000	175
DEK 5/6 MM WS	2007120000	178
DEK 5/6 MM WS	2007120000	179
DEK 5/6 MM WS	2007120000	179
DEK 5/6 MM WS	2007120000	179
DEK 5/6 MM WS	2007120000	180
DEK 5/6 MM WS	2007120000	192
DEK 5/6 MM WS	2007120000	193
DEK 5/6 MM WS	2007120000	193
DEK 5/6 MM WS	2007120000	226
DEK 5/7.5 MM WS	2619920000	226
DEK 5/8 MC NE WS	1856740000	132
DEK 5/8 MC NE WS	1856740000	132
DEK 5/8 MC NE WS	1856740000	143
DEK 5/8 MC NE WS	1856740000	144
DEK 5/8 MC NE WS	1856740000	165
DEK 5/8 MC NE WS	1856740000	180
DEK 5/8 MC NE WS	1856740000	183
DEK 5/8 MC NE WS	1856740000	190
DEK 5/8 MM BP WS	2619790000	226
DEK 5/8 MM WS	2007130000	132
DEK 5/8 MM WS	2007130000	132
DEK 5/8 MM WS	2007130000	143
DEK 5/8 MM WS	2007130000	144
DEK 5/8 MM WS	2007130000	165
DEK 5/8 MM WS	2007130000	190
DEK 5/8 MM WS	2007130000	226
DEK 6 FS 101-150	0468760101	231
DEK 6 FS 1-50	0468760001	231
DEK 6 FS 51-100	0468760051	231
DEK 6 FSZ 1-10	0133360001	231
DEK 6 FSZ 11-20	0133360011	231
DEK 6 FSZ 21-30	0133360021	231
DEK 6 FSZ 31-40	0133360031	231
DEK 6 FSZ 41-50	0133360041	231
DEK 6 FW 1,3,5...99	1358660000	231
DEK 6 FW 101-150	0468660101	231
DEK 6 FW 1-50	0468660001	231
DEK 6 FW 151-200	0468660151	231
DEK 6 FW 2,4...100	1358760000	231
DEK 6 FW 201-250	0468660201	231
DEK 6 FW 251-300	0468660251	231
DEK 6 FW 301-350	0468660301	231
DEK 6 FW 351-400	0468660351	231
DEK 6 FW 451-500	0468660451	231
DEK 6 FW 501-550	0468660501	231
DEK 6 FW 51-100	0468660051	231
DEK 6 FW 551-600	0468660551	231
DEK 6 FW 601-650	0468660601	231
DEK 6 FW 651-700	0468660651	231
DEK 6 FW 701-750	0468660701	231
DEK 6 FW 751-800	0468660751	231
DEK 6 FW 801-850	0468660801	231
DEK 6 FW 851-900	0468660851	231
DEK 6 FW 901-950	0468660901	231
DEK 6 FW 951-999	0468660951	231
DEK 6 FW L,N,PE	0632560000	231
DEK 6 FWZ 101-110	0518960101	231
DEK 6 FWZ 1-10	0518960001	231
DEK 6 FWZ 11-20	0518960011	231
DEK 6 FWZ 21-30	0518960021	231
DEK 6 FWZ 31-40	0518960031	231
DEK 6 FWZ 41-50	0518960041	231
DEK 6 FWZ 51-60	0518960051	231
DEK 6 FWZ 61-70	0518960061	231
DEK 6 FWZ 71-80	0518960071	231
DEK 6 FWZ 81-90	0518960081	231
DEK 6 FWZ 91-100	0518960091	231
DEK 6 FWZ L1-ERDE,I,KRE	0631961203	231
DEK 6 FWZ L1-PE	0631961187	231
DEK 6 GW -	1318061199	231
DEK 6 GW +	1318061198	231
DEK 6 GW 1	0526960001	231

形式	ご注文番号	頁
DEK 6 GW 10	0526960010	231
DEK 6 GW 2	0526960002	231
DEK 6 GW 3	0526960003	231
DEK 6 GW 4	0526960004	231
DEK 6 GW 5	0526960005	231
DEK 6 GW 6	0526960006	231
DEK 6 GW 8	0526960008	231
DEK 6 GW ERDE	1318061202	231
DEK 6 GW PE	1318061187	231
DEK 6,5 FS 101-150	0468260101	231
DEK 6,5 FS 1-50	0468260001	231
DEK 6,5 FS 51-100	0468260051	231
DEK 6,5 FSZ 1-10	0407360001	231
DEK 6,5 FSZ 11-20	0407360011	231
DEK 6,5 FW 101-150	0468160101	231
DEK 6,5 FW 1-50	0468160001	231
DEK 6,5 FW 51-100	0468160051	231
DEK 6,5 FW L1-ERDE,I,KR	0632161203	231
DEK 6,5 FWZ 1-10	0519060001	231
DEK 6,5 FWZ 11-20	0519060011	231
DEK 6,5 FWZ 21-30	0519060021	231
DEK-A 5/8 MM WS	2448860000	28
DEK-A 5/8 MM WS	2448860000	28
DEK-A 5/8 MM WS	2448860000	29
DEK-A 5/8 MM WS	2448860000	53
DEK-A 5/8 MM WS	2448860000	53
DEK-A 5/8 MM WS	2448860000	96
DEK-A 5/8 MM WS	2448860000	96
DEK-A 5/8 MM WS	2448860000	97
DEK-A 5/8 MM WS	2448860000	97
DEK-A 5/8 MM WS	2448860000	98
DEK-A 5/8 MM WS	2448860000	99
DEK-A 5/8 MM WS	2448860000	99
DEK-A 5/8 MM WS	2448860000	111
DEK-A 5/8 MM WS	2448860000	112
DEK-A 5/8 MM WS	2448860000	112
DEK-A 5/8 MM WS	2448860000	226
DMS MANUELL 0.5-1.7	9918370000	220
DMS MANUELL 2.0-7.0	9918380000	220
ERME 10 <sup>2</sup> SPX 4	1119030000	207
ERME 16 <sup>2</sup> SPX 4	1119040000	207
ERME SPX UL	1471390000	208
ERME SPX UL XL	1512790000	208
ERSATZMESSER STRIPAX PL	9050340000	211
EW 35	0383560000	163
EW 35	0383560000	202
G 20/0.10A/F	0430300000	243
G 20/0.20A/F	0430400000	243
G 20/0.25A/F	0430500000	79
G 20/0.25A/F	0430500000	80
G 20/0.25A/F	0430500000	106
G 20/0.25A/F	0430500000	110
G 20/0.25A/F	0430500000	149
G 20/0.25A/F	0430500000	188
G 20/0.25A/F	0430500000	190
G 20/0.25A/F	0430500000	243
G 20/0.50A/F	0430600000	79
G 20/0.50A/F	0430600000	80
G 20/0.50A/F	0430600000	106
G 20/0.50A/F	0430600000	110
G 20/0.50A/F	0430600000	149
G 20/0.50A/F	0430600000	188
G 20/0.50A/F	0430600000	190
G 20/0.50A/F	0430600000	243
G 20/0.63A/F	0439000000	243
G 20/1.00A/F	0430700000	79
G 20/1.00A/F	0430700000	80
G 20/1.00A/F	0430700000	106
G 20/1.00A/F	0430700000	110
G 20/1.00A/F	0430700000	149
G 20/1.00A/F	0430700000	188
G 20/1.00A/F	0430700000	190
G 20/1.00A/F	0430700000	243
G 20/1.60A/F	0430800000	79
G 20/2.00A/F	0430900000	243
G 20/2.00A/F	0430900000	80
G 20/2.00A/F	0430900000	106
G 20/2.00A/F	0430900000	110
G 20/2.00A/F	0430900000	149
G 20/2.00A/F	0430900000	188
G 20/2.00A/F	0430900000	190
G 20/2.00A/F	0430900000	243
G 20/2.50A/F	0431000000	243
G 20/3.15A/F	0431100000	243
G 20/4.00A/F	0431200000	243
G 20/5.00A/F	0431300000	243
G 20/6.30A/F	0431400000	243
G 25/0.25A/M WS	0546900000	243
G 25/0.50A/M WS	0510300000	243
G 25/0.80A/M GR	0646400000	243
G 25/1.00A/M RT	0265800000	243
G 25/10.0A/M RT	1931000000	243
G 25/2.00A/F BL	0192700000	243

形式	ご注文番号	頁
G 25/4.00A/F BR	0192800000	243
G 25/6.30A/F GN	0192900000	243
GZ 0.5A/F	1460580000	243
GZ 1.0A/F	1460590000	243
GZ 10.0A/F	1460640000	189
GZ 10.0A/F	1460640000	243
GZ 12.5A/F	1460650000	243
GZ 2.0A/F	1460600000	189
GZ 2.0A/F	1460600000	243
GZ 3.0A/F	1460610000	243
GZ 5.0A/F	1460620000	189
GZ 5.0A/F	1460620000	243
GZ 7.0A/F	1460630000	243
H0.14/10T BR SV	9028250000	252
H0.25/10 HBL SV	9026050000	247
H0.25/10T GE	9021010000	252
H0.25/10T GE SV	9021210000	252
H0.25/12 HBL SV	9025780000	247
H0.25/12T GE	9021020000	252
H0.25/12T GE SV	9021220000	252
H0.25/5	9018910000	255
H0.34/10 TK SV	9026030000	247
H0.34/11 S TK	9204090000	249
H0.34/12 TK SV	9025790000	247
H0.5/10	9004050000	255
H0.5/12 OR SV	9028260000	247
H0.5/12 W	9019000000	251
H0.5/12 W	9019000000	252
H0.5/14 OR BD	9004270000	248
H0.5/14 OR SV	9026060000	247
H0.5/14 ZH OR	9037200000	254
H0.5/14 ZH OR SV	9004440000	250
H0.5/14 W	9019010000	251
H0.5/14 W	9019010000	252
H0.5/14 W	9019010000	256
H0.5/14 W	9019010000	256
H0.5/14 W BD	9004280000	251
H0.5/14 W BD	9004280000	252
H0.5/14 W SV	9019400000	251
H0.5/14 W SV	9019400000	252
H0.5/14 ZH W	9037380000	253
H0.5/14 ZH W SV	9004780000	253
H0.5/14S OR	9004560000	249
H0.5/14S W	9004590000	249
H0.5/16 DS W	9202910000	249
H0.5/16 OR SV	9028270000	247
H0.5/16 S OR	9202900000	249
H0.5/16 ZH OR	9037210000	254
H0.5/16D W	9019020000	251
H0.5/16D W	9019020000	252
H0.5/16D ZH W	9037390000	253
H0.5/18 ZH OR	9037220000	254
H0.5/18 W	1076990000	251
H0.5/18D ZH W	9037400000	253
H0.5/6	0282600000	255
H0.75/10	0542500000	255
H0.75/12 W SV	9028280000	247
H0.75/12D GR	9019030000	251
H0.75/12D GR	9019030000	252
H0.75/14 HBL	9021040000	252
H0.75/14 W BD	9004290000	248
H0.75/14 W SV	9026070000	247
H0.75/14 ZH W	9018510000	250
H0.75/14D GR	9019040000	251
H0.75/14D GR	9019040000	256
H0.75/14D GR BD	9004300000	251
H0.75/14D GR SV	9019410000	251
H0.75/14D ZH GR	9037410000	253
H0.75/14D ZH GR SV	9018520000	253
H0.75/14DS GR	9028580000	249
H0.75/14S W	9025960000	249
H0.75/14S W SV	9025700000	249
H0.75/14T ZH HBL	9037610000	254
H0.75/14T HBL	9021040000	256
H0.75/14T HBL BD	9004310000	252
H0.75/14T HBL SV	9021230000	252
H0.75/14TS HBL	9018550000	249
H0.75/15 SW	9204240000	249
H0.75/16 W SV	9028290000	247
H0.75/16 ZH W SV	9004900000	250
H0.75/16D GR	9019050000	251
H0.75/16D ZH GR	9037420000	253
H0.75/16D ZH GR SV	9004770000	253
H0.75/16T HBL	9021050000	252
H0.75/16T ZH HBL	9037620000	254
H0.75/16T ZH HBL SV	9005140000	254
H0.75/18 W SV	9028300000	247
H0.75/18D GR	9019060000	251
H0.75/18T HBL	9021060000	252
H0.75/19DS ZH GR	9202830000	253
H0.75/19TS ZH HBL	9202840000	254
H0.75/24D ZH GR	9037430000	253
H0.75/24T ZH HBL	9037630	

形式	ご注文形番	頁
H150.0/54 GE	9028230000	247
H16.0/12	0492500000	255
H16.0/15	0124300000	255
H16.0/18	0375200000	255
H16.0/22 GN	0565900000	247
H16.0/22 GN	0565900000	257
H16.0/22D BL	9019260000	251
H16.0/22D BL	9019260000	257
H16.0/22T W	9021170000	252
H16.0/25	9004150000	255
H16.0/28 GN	0566000000	247
H16.0/28D BL	9019270000	251
H16.0/28T W	9021180000	252
H16.0/29 ZH GN	9037360000	250
H16.0/29D ZH BL	9037590000	253
H16.0/29T ZH W	9037730000	254
H16.0/32	9004160000	255
H16.0/38 ZH GN	9037370000	250
H16.0/38D ZH BL	9037600000	253
H16.0/38T ZH W	9037740000	254
H185.0/32	9036260000	255
H2.5/10	9004080000	255
H2.5/12	0186100000	255
H2.5/12DS BL	9028490000	249
H2.5/12TS GR	9036260000	249
H2.5/14D BL BD	9004360000	248
H2.5/14D BL BD	9004360000	251
H2.5/14S BL	1333100000	249
H2.5/14T GR BD	9004370000	252
H2.5/14TS GR	9426770000	249
H2.5/15 BL SV	9026100000	247
H2.5/15 BL SV	9026100000	251
H2.5/15D BL	9019160000	251
H2.5/15D BL	9019160000	256
H2.5/15T GR	9021070000	252
H2.5/15T GR	9021070000	256
H2.5/15T GR SV	9021240000	252
H2.5/16DS BL	9036220000	249
H2.5/18	9004900000	255
H2.5/19D BL	9019170000	251
H2.5/19D ZH BL	9037500000	250
H2.5/19D ZH BL	9037500000	253
H2.5/19D ZH BL SV	9004430000	250
H2.5/19D ZH BL SV	9004430000	253
H2.5/19T GR	9021080000	252
H2.5/19T ZH GR	9037640000	254
H2.5/19T ZH GR SV	9018580000	254
H2.5/21 ZH GR SV	9005150000	254
H2.5/21D ZH BL	9037510000	250
H2.5/21D ZH BL	9037510000	253
H2.5/21D ZH BL SV	9004740000	250
H2.5/21D ZH BL SV	9004740000	253
H2.5/21T ZH GR	9037650000	254
H2.5/25D BL	9019180000	251
H2.5/25T GR	9021090000	252
H2.5/27D ZH BL	9037520000	250
H2.5/27D ZH BL	9037520000	253
H2.5/27T ZH GR	9037660000	254
H2.5/7	0373000000	255
H25.0/15	0124400000	255
H25.0/18	0375300000	255
H25.0/25	9004170000	255
H25.0/30 BR	0317000000	247
H25.0/30D 16 GE	9019280000	251
H25.0/30T SW	9021190000	252
H25.0/32	9004180000	255
H25.0/36 BR	0317100000	247
H25.0/36D GE	9019300000	251
H25.0/36T SW	9021200000	252
H35.0/18	0368900000	255
H35.0/25	9004190000	255
H35.0/30 BE	0317200000	247
H35.0/30D 16 R	9019310000	251
H35.0/30S	9451000000	255
H35.0/32	9004200000	255
H35.0/32D R	9019320000	251
H35.0/39 BE	0317300000	247
H35.0/39D R	9019330000	251
H4.0/12	0244100000	255
H4.0/15	9004100000	255
H4.0/18	9004110000	255
H4.0/18 GR SV	9026010000	247
H4.0/18 GR SV	9026010000	251
H4.0/18D GR	9019190000	251
H4.0/18D GR	9019190000	257
H4.0/18T OR	9021100000	252
H4.0/18T OR SV	9021250000	252
H4.0/20 DS GR	9203630000	249
H4.0/20D GR	9019200000	251
H4.0/20T OR	9021110000	252
H4.0/22D ZH GR	9037530000	250
H4.0/22D ZH GR	9037530000	253
H4.0/22D ZH GR SV	9004730000	250
H4.0/22D ZH GR SV	9004730000	253
H4.0/22T ZH OR	9037670000	254
H4.0/22T ZH OR SV	9018590000	254
H4.0/26D GR	9019210000	251
H4.0/26T OR	9021120000	252
H4.0/28D ZH GR	9037540000	250

形式	ご注文形番	頁
H4.0/28D ZH GR	9037540000	253
H4.0/28T ZH OR	9037680000	254
H4.0/9	0373100000	255
H4/17 GRAU	9026010000	257
H50.0/18	9004210000	255
H50.0/22S	9025880000	255
H50.0/32	9004220000	255
H50.0/36D BL	9019340000	251
H50.0/41D BL	9019350000	251
H50/36 OLIV	0444200000	247
H6.0/0/20T GN	9021130000	252
H6.0/10	9004120000	255
H6.0/12	0191900000	255
H6.0/15	0124700000	255
H6.0/18	9004130000	255
H6.0/20 SW	9033500000	257
H6.0/20D GE	9019220000	251
H6.0/20D GE	9019220000	257
H6.0/23 ZH SW	9037320000	250
H6.0/23 ZH SW SV	9004930000	250
H6.0/23D ZH GE	9037550000	253
H6.0/23D ZH GE SV	9004720000	253
H6.0/23T ZH GN	9037690000	254
H6.0/23T ZH GN SV	9005160000	254
H6.0/26D GE	9019230000	251
H6.0/29 ZH SW	9037330000	250
H6.0/29D ZH GE	9037560000	253
H6.0/29T ZH GN	9037700000	254
H6/26T GN	9021140000	252
H70.0/25	9004230000	255
H70.0/32	9004240000	255
H95.0/37 GE	9028200000	247
H95.0/25	9004250000	255
H95.0/32	9004260000	255
H95.0/44 R	9028210000	247
H-BOX 0.5-2.5QMM DIN	9025430000	256
H-BOX 0.5-2.5QMM T	9023090000	256
H-BOX 4.0-16.0QMM	9025920000	257
H-BOX 4.0-16.0QMM DIN	9025400000	257
H-LEERBOX 4 TRENNSTEGE	9025420000	257
H-LEERBOX 5 EINSÄTZE	9025940000	257
H-LEERBOX 5 TRENNSTEGE	9025680000	257
HS-FR 1.2-2.4/25 MM W	2621560000	239
HS-FR 1.2-2.4/25 MM Y	2621570000	239
HS-FR 1.2-2.4/50 MM W	2621740000	240
HS-FR 1.2-2.4/50 MM Y	2621750000	240
HS-FR 1.6-3.2/25 MM W	2621580000	239
HS-FR 1.6-3.2/25 MM Y	2621590000	239
HS-FR 1.6-3.2/50 MM W	2621760000	240
HS-FR 1.6-3.2/50 MM Y	2621770000	240
HS-FR 12.7-25.4/25 MM W	2621700000	239
HS-FR 12.7-25.4/25 MM Y	2621710000	239
HS-FR 12.7-25.4/50 MM W	2621880000	240
HS-FR 12.7-25.4/50 MM Y	2621890000	240
HS-FR 19.1-38.1/25 MM W	2621720000	239
HS-FR 19.1-38.1/25 MM Y	2621730000	239
HS-FR 19.1-38.1/50 MM W	2621900000	240
HS-FR 19.1-38.1/50 MM Y	2621910000	240
HS-FR 2.4-4.8/25 MM W	2621600000	239
HS-FR 2.4-4.8/25 MM Y	2621610000	239
HS-FR 2.4-4.8/50 MM W	2621780000	240
HS-FR 2.4-4.8/50 MM Y	2621790000	240
HS-FR 3.2-6.4/25 MM W	2621620000	239
HS-FR 3.2-6.4/25 MM Y	2621630000	239
HS-FR 3.2-6.4/50 MM W	2621800000	240
HS-FR 3.2-6.4/50 MM Y	2621810000	240
HS-FR 4.8-9.5/25 MM W	2621640000	239
HS-FR 4.8-9.5/25 MM Y	2621650000	239
HS-FR 4.8-9.5/50 MM W	2621820000	240
HS-FR 4.8-9.5/50 MM Y	2621830000	240
HS-FR 6.4-12.7/25 MM W	2621660000	239
HS-FR 6.4-12.7/25 MM Y	2621670000	239
HS-FR 6.4-12.7/50 MM W	2621840000	240
HS-FR 6.4-12.7/50 MM Y	2621850000	240
HS-FR 9.5-19.1/25 MM W	2621680000	239
HS-FR 9.5-19.1/25 MM Y	2621690000	239
HS-FR 9.5-19.1/50 MM W	2621860000	240
HS-FR 9.5-19.1/50 MM Y	2621870000	240
HS-HF 1.2-2.4/12 MM W	2526230000	238
HS-HF 1.2-2.4/12 MM Y	2526240000	238
HS-HF 1.2-2.4/25 MM W	2437830000	238
HS-HF 1.2-2.4/25 MM Y	2437840000	238
HS-HF 1.2-2.4/50 MM W	2437850000	239
HS-HF 1.2-2.4/50 MM Y	2437860000	239
HS-HF 1.6-3.2/12 MM W	2526250000	238
HS-HF 1.6-3.2/12 MM Y	2526260000	238
HS-HF 1.6-3.2/25 MM W	2437870000	238
HS-HF 1.6-3.2/25 MM Y	2437880000	238
HS-HF 1.6-3.2/50 MM W	2437890000	239
HS-HF 1.6-3.2/50 MM Y	2437900000	239
HS-HF 12.7-25.4/25 MM W	2437910000	238
HS-HF 12.7-25.4/25 MM Y	2437920000	238
HS-HF 12.7-25.4/50 MM W	2437930000	239
HS-HF 12.7-25.4/50 MM Y	2437940000	239
HS-HF 19.5-38.1/25 MM W	2437950000	238
HS-HF 19.5-38.1/25 MM Y	2437960000	238
HS-HF 19.5-38.1/50 MM W	2437970000	239
HS-HF 19.5-38.1/50 MM Y	2437980000	239
HS-HF 2.4-4.8/12 MM W	2526270000	238

形式	ご注文形番	頁
HS-HF 2.4-4.8/12 MM Y	2526280000	238
HS-HF 2.4-4.8/25 MM W	2437990000	238
HS-HF 2.4-4.8/25 MM Y	2438000000	238
HS-HF 2.4-4.8/50 MM W	2438010000	239
HS-HF 2.4-4.8/50 MM Y	2438020000	239
HS-HF 3.2-6.4/12 MM W	2526290000	238
HS-HF 3.2-6.4/12 MM Y	2526300000	238
HS-HF 3.2-6.4/25 MM B	2438030000	238
HS-HF 3.2-6.4/25 MM W	2438040000	238
HS-HF 3.2-6.4/25 MM Y	2438050000	238
HS-HF 3.2-6.4/50 MM W	2438060000	239
HS-HF 3.2-6.4/50 MM Y	2438070000	239
HS-HF 4.8-9.5/12 MM W	2526310000	238
HS-HF 4.8-9.5/12 MM Y	2526320000	238
HS-HF 4.8-9.5/25 MM B	2438080000	238
HS-HF 4.8-9.5/25 MM W	2438090000	238
HS-HF 4.8-9.5/25 MM Y	2438100000	238
HS-HF 4.8-9.5/50 MM W	2438120000	239
HS-HF 4.8-9.5/50 MM Y	2526330000	238
HS-HF 6.4-12.7/12 MM W	2526340000	238
HS-HF 6.4-12.7/25 MM B	2438130000	238
HS-HF 6.4-12.7/25 MM W	2438140000	238
HS-HF 6.4-12.7/25 MM Y	2438150000	238
HS-HF 6.4-12.7/50 MM W	2438160000	239
HS-HF 6.4-12.7/50 MM Y	2438170000	239
HS-HF 9.5-19.1/25 MM R	2438180000	238
HS-HF 9.5-19.1/25 MM W	2438190000	238
HS-HF 9.5-19.1/25 MM Y	2438200000	238
HS-HF 9.5-19.1/50 MM W	2438210000	239
HS-HF 9.5-19.1/50 MM Y	2438220000	239

K

KISC M3X5	1052100000	190
KT 12	9002660000	206
KT 14	1157820000	206
KT 22	1157830000	206
KT 8	9002650000	206
KT ZQV	9002170000	120
KT ZQV	9002170000	206

M

MCV APG 1.5	2485980000	72
MCV APG 2.5	2035590000	72
MCV APG 4	2540800000	72
MS-H 5/8.5	1161250000	25
MS-H 5/8.5	1161250000	25
MS-H 5/8.5	1161250000	26
MS-H 5/8.5	1161250000	26
MS-H 5/8.5	1161250000	27
MS-H 5/8.5	1161250000	27
MS-H 5/8.5	1161250000	28
MS-H 5/8.5	1161250000	30
MS-H 5/8.5	1161250000	30
MS-H 5/8.5	1161250000	31
MS-H 5/8.5	1161250000	31
MS-H 5/8.5	1161250000	35
MS-H 5/8.5	1161250000	35
MS-H 5/8.5	1161250000	36
MS-H 5/8.5	1161250000	36
MS-H 5/8.5	1161250000	37
MS-H 5/8.5	1161250000	37
MS-H 5/8.5	1161250000	38
MS-H 5/8.5	1161250000	38
MS-H 5/8.5	1161250000	39
MS-H 5/8.5	1161250000	39
MS-H 5/8.5	1161250000	39
MS-H 5/8.5	1161250000	40
MS-H 5/8.5	1161250000	40
MS-H 5/8.5	1161250000	41
MS-H 5/8.5	1161250000	44
MS-H 5/8.5	1161250000	44
MS-H 5/8.5	1161250000	44
MS-H 5/8.5	1161250000	45
MS-H 5/8.5	1161250000	46
MS-H 5/8.5	1161250000	46
MS-H 5/8.5	1161250000	47
MS-H 5/8.5	1161250000	47
MS-H 5/8.5	1161250000	48





形式	ご注文形番	頁
SDIL 1.0x5.5x125	2749160000	28
SDIL 1.0x5.5x125	2749160000	28
SDIL 1.0x5.5x125	2749160000	29
SDIL 1.0x5.5x125	2749160000	30
SDIL 1.0x5.5x125	2749160000	30
SDIL 1.0x5.5x125	2749160000	31
SDIL 1.0x5.5x125	2749160000	31
SDIL 1.0x5.5x125	2749160000	31
SDIL 1.0x5.5x125	2749160000	33
SDIL 1.0x5.5x125	2749160000	53
SDIL 1.0x5.5x125	2749160000	53
SDIL 1.0x5.5x125	2749160000	54
SDIL 1.0x5.5x125	2749160000	54
SDIL 1.0x5.5x125	2749160000	55
SDIL 1.0x5.5x125	2749160000	55
SDIL 1.0x5.5x125	2749160000	96
SDIL 1.0x5.5x125	2749160000	96
SDIL 1.0x5.5x125	2749160000	97
SDIL 1.0x5.5x125	2749160000	97
SDIL 1.0x5.5x125	2749160000	98
SDIL 1.0x5.5x125	2749160000	98
SDIL 1.0x5.5x125	2749160000	99
SDIL 1.0x5.5x125	2749160000	99
SDIL 1.0x5.5x125	2749160000	100
SDIL 1.0x5.5x125	2749160000	100
SDIL 1.0x5.5x125	2749160000	101
SDIL 1.0x5.5x125	2749160000	101
SDIL 1.0x5.5x125	2749160000	102
SDIL 1.0x5.5x125	2749160000	102
SDIL 1.0x5.5x125	2749160000	109
SDIL 1.0x5.5x125	2749160000	109
SDIS SLIM 0.8x4.0x100	2749620000	133
SDIS SLIM 0.8x4.0x100	2749620000	133
SDIS SLIM 1.0x5.5x125	2749630000	220
SDIS SLIM 1.2x6.5x150	2749640000	220
SDS 0.4x2.0x60	2749260000	220
SDS 0.4x2.5x75	2749320000	220
SDS 0.5x3.0x80	2749330000	220
SDS 0.6x3.5x100	2749340000	220
SDS 0.6x3.5x200	2749350000	220
SDS 0.8x4.0x100	2749360000	180
SDS 0.8x4.0x100	2749360000	180
SDS 0.8x4.0x100	2749360000	220
SDS 0.8x4.5x125	2749370000	220
SDS 1.0x5.5x150	2749380000	132
SDS 1.0x5.5x150	2749380000	132
SDS 1.0x5.5x150	2749380000	134
SDS 1.0x5.5x150	2749380000	134
SDS 1.0x5.5x150	2749380000	135
SDS 1.0x5.5x150	2749380000	135
SDS 1.0x5.5x150	2749380000	136
SDS 1.0x5.5x150	2749380000	136
SDS 1.0x5.5x150	2749380000	144
SDS 1.0x5.5x150	2749380000	144
SDS 1.0x5.5x150	2749380000	145
SDS 1.0x5.5x150	2749380000	145
SDS 1.0x5.5x150	2749380000	146
SDS 1.0x5.5x150	2749380000	176
SDS 1.0x5.5x150	2749380000	180
SDS 1.0x5.5x150	2749380000	181
SDS 1.0x5.5x150	2749380000	182
SDS 1.0x5.5x150	2749380000	182
SDS 1.2x6.5x150	2749390000	220
SDS 1.2x6.5x150	2749390000	220
SEP 2C 2.5	2751080000	16
SEP 2C 2.5	2751080000	16
SEP 3C 2.5	2751090000	18
SEP 3C 2.5	2751090000	18
SEP 4C 2.5	2751100000	17
SEP 4C 2.5	2751100000	19
SET AAP11 6/1.5/12C	2506090000	111
SET AAP12 10/2.5/10C	2506350000	113
SET AAP13 6/1.5/12C	2506340000	112
SET AAP13 6/1.5/24C	2506380000	112
SET AAP14 10/2.5/10C	2506360000	114
SFM 1/12 1.2-1.8 MM GE	2719060000	236
SFM 1/12 1.2-1.8 MM WS	2719030000	236
SFM 1/18 1.2-1.8 MM GE	2719070000	236
SFM 1/18 1.2-1.8 MM WS	2719040000	236
SFM 1/24 1.2-1.8 MM GE	2719080000	236
SFM 1/24 1.2-1.8 MM WS	2719050000	236
SFM 2/12 1.8-2.5 MM GE	2719120000	236
SFM 2/12 1.8-2.5 MM WS	2719090000	236
SFM 2/18 1.8-2.5 MM GE	2719130000	236
SFM 2/18 1.8-2.5 MM WS	2719100000	236
SFM 2/24 1.8-2.5 MM GE	2719140000	236
SFM 2/24 1.8-2.5 MM WS	2719110000	236
SFM 3/12 2.5-3.3 MM GE	2719180000	236
SFM 3/12 2.5-3.3 MM WS	2719150000	236
SFM 3/18 2.5-3.3 MM GE	2719190000	236
SFM 3/18 2.5-3.3 MM WS	2719160000	236
SFM 3/24 2.5-3.3 MM GE	2719200000	236
SFM 3/24 2.5-3.3 MM WS	2719170000	236
SFM 4/12 3.3-4.0 MM GE	2719240000	236
SFM 4/12 3.3-4.0 MM WS	2719210000	236
SFM 4/18 3.3-4.0 MM GE	2719250000	236
SFM 4/18 3.3-4.0 MM WS	2719220000	236
SFM 4/24 3.3-4.0 MM GE	2719260000	236
SFM 4/24 3.3-4.0 MM WS	2719230000	236

形式	ご注文形番	頁
SFX 11/60 MM BL	2519060000	237
SFX 11/60 MM GE	2005400000	237
SFX 11/60 MM GN	2519050000	237
SFX 11/60 MM RT	2519040000	237
SFX 11/60 MM SW	2518650000	237
SFX 11/60 MM WS	2005340000	237
SFX 30/60 MM BL	2519140000	237
SFX 30/60 MM GE	2005420000	237
SFX 30/60 MM GN	2519110000	237
SFX 30/60 MM RT	2519130000	237
SFX 30/60 MM SW	2519120000	237
SFX 30/60 MM WS	2005360000	237
SFX 9/24 MM BL	2519100000	237
SFX 9/24 MM GE	2005380000	237
SFX 9/24 MM GN	2519080000	237
SFX 9/24 MM RT	2519090000	237
SFX 9/24 MM SW	2519070000	237
SFX 9/24 MM WS	2005320000	237
SFX-DT 11/60 MM BL	2621480000	237
SFX-DT 9/24 MM BL	2621490000	237
SFX-VT 11/60 MM GE	2621440000	237
SFX-VT 11/60 MM WS	2621450000	237
SFX-VT 9/24 MM GE	2621460000	237
SFX-VT 9/24 MM WS	2621470000	237
SIHA 1/G20	9537550000	191
SIHA 1/G20 10-36V	9537560000	191
SIHA 2/G20 140-250V	9537640000	191
SIHA 3/G20	7921560000	85
SIHA 3/G20	7921560000	85
SIHA 3/G20	7921560000	150
SIHA 3/G20	7921560000	150
SIHA 3/G20	7921560000	151
SIHA 3/G20	7921560000	191
SIHA 3/G20	7921560000	192
SIHA 3/G20	7921560000	193
SIHA 3/G20	7921560000	193
SIHA 3/G20/LD 10-36V	7921570000	85
SIHA 3/G20/LD 10-36V	7921570000	85
SIHA 3/G20/LD 10-36V	7921570000	86
SIHA 3/G20/LD 10-36V	7921570000	150
SIHA 3/G20/LD 10-36V	7921570000	150
SIHA 3/G20/LD 10-36V	7921570000	151
SIHA 3/G20/LD 10-36V	7921570000	191
SIHA 3/G20/LD 10-36V	7921570000	192
SIHA 3/G20/LD 10-36V	7921570000	193
SIHA 3/G20/LD 10-36V	7921570000	193
SIHA 3/G20/LD 140-250V	7921600000	85
SIHA 3/G20/LD 140-250V	7921600000	85
SIHA 3/G20/LD 140-250V	7921600000	86
SIHA 3/G20/LD 140-250V	7921600000	150
SIHA 3/G20/LD 140-250V	7921600000	150
SIHA 3/G20/LD 140-250V	7921600000	151
SIHA 3/G20/LD 140-250V	7921600000	191
SIHA 3/G20/LD 140-250V	7921600000	192
SIHA 3/G20/LD 140-250V	7921600000	193
SIHA 3/G20/LD 140-250V	7921600000	242
SIHA 3/G20/LD 35-70V	7921580000	85
SIHA 3/G20/LD 35-70V	7921580000	85
SIHA 3/G20/LD 35-70V	7921580000	86
SIHA 3/G20/LD 35-70V	7921580000	242
SIHA 3/G20/LD 60-150V	7921590000	85
SIHA 3/G20/LD 60-150V	7921590000	85
SIHA 3/G20/LD 60-150V	7921590000	86
SIHA 3/G20/LD 60-150V	7921590000	242
SIHA STRAP	9537680000	242
SIHA3/G20	2511560000	242
SK WSD-S 1.5-10.0	9008850000	222
SKS 2.0-8.0 MR	9008870000	170
SKS 2.0-8.0 MR	9008870000	170
SKS 2.0-8.0 MR	9008870000	171
SKS 2.0-8.0 MR	9008870000	183
SKS 2.0-8.0 MR	9008870000	184
SKS 2.0-8.0 MR	9008870000	184
SKS 2.0-8.0 MR	9008870000	185
SKS 2.0-8.0 MR	9008870000	185
SNAPMARK I	1805880000	138
SNAPMARK I	1805880000	148
SNAPMARK I	1805880000	241
SNAPMARK I.5	2682080000	241
SS M3 D 128-A 3	0164400000	190
STRIPAX	9005000000	207
STRIPAX 16	9005610000	207
STRIPAX 16 ZERT	9918180000	207
STRIPAX PLUS 2.5	9020000000	211
STRIPAX PLUS 2.5	9020000000	219
STRIPAX PLUS 2.5 ZERT	9011980000	211
STRIPAX ULTIMATE	1468880000	208
STRIPAX ULTIMATE XL	1512780000	208
STRIPAX ZERT	9017330000	207
SWIFTY SET	9006060000	188
SWIFTY SET	9006060000	189
SWIFTY SET	9006060000	221

形式	ご注文形番	頁
THM MMP CASE	2457760000	225
THM MMP CUTTER	1331600000	225
THM MMP EXT.RH	1302920000	225
THM MMP PERFORATOR	1416330000	225
THM MMP ROLLER 115	1357420000	225
THM MMP ROLLER MF	2518600000	225
THM MMP ROLLER MF-W	2519150000	225
THM MMP ROLLER SFM 1	2799000000	225
THM MMP ROLLER SFM 2	2786210000	225
THM MMP ROLLER SFM 3	2719270000	225
THM MMP ROLLER SFM 4	2835010000	225
THM MMP ROLLER TB	2438500000	225
THM MultiMark	2599430000	225
THM WO 12/18 GE	1856630000	240
THM WO 12/18 WS	1856640000	240
THM WO 14/22 WS	2621530000	240
THM WO 15/140 WS	1429450000	240
THM WO 15/70 WS	1429440000	240
THM WO 17.8/34 WS	1774380000	240
THM WO 20/32 WS	2621500000	240
THM WO 24.5/100 WS	2004970000	240
THM WO 24.5/62 WS	1109130000	240
THM WO 24/69 WS	2621520000	240
THM WO 25.4/95.2 WS	1109140000	240
THM WO 25.4/10 GE	1751561687	240
THM WO 25/140 WS	1751561044	240
THM WO 25/37 WS	2621510000	240
THM WO 25/76 GE	1774340000	240
THM WO 25/76 WS	1774350000	240
THM WO 33.5/93.1 GE	1774410000	240
THM WO 33.5/93.1 WS	1774400000	240
THM WO 50.8/150 BL	1109190000	240
THM WO 50.8/150 GE	1109180000	240
THM WO 50.8/150 RT	1109170000	240
THM WO 50.8/150 WS	1109150000	240
THM WO 51/36 WS	1934190000	240
TM-1 12 MM BL	2005890000	235
TM-1 12 MM GE	2005550000	235
TM-1 12 MM RT	2005730000	235
TM-1 12 MM WS	2005440000	235
TM-1 15 MM BL	2005910000	235
TM-1 15 MM GE	2005580000	235
TM-1 15 MM RT	2005760000	235
TM-1 15 MM WS	2005450000	235
TM-1 18 MM BL	2005930000	235
TM-1 18 MM GE	2005610000	235
TM-1 18 MM RT	2005790000	235
TM-1 18 MM WS	2005470000	235
TM-1 20 MM BL	2005950000	235
TM-1 20 MM GE	2005640000	235
TM-1 20 MM RT	2005820000	235
TM-1 20 MM WS	2005490000	235
TM-1 23 MM BL	2005970000	235
TM-1 23 MM GE	2005670000	235
TM-1 23 MM RT	2005850000	235
TM-1 23 MM WS	2005510000	235
TM-1 30 MM BL	2005990000	235
TM-1 30 MM GE	2005700000	235
TM-1 30 MM RT	2005870000	235
TM-1 30 MM WS	2005530000	235
TNST	1833090000	85
TNST	1833090000	85
TNST	1833090000	150
TNST	1833090000	150
TNST	1833090000	151
TNST	1833090000	193
TNST	1833090000	193
TNST	1833090000	243
TNST	1833090000	243
TNST	1833090000	243
TNST	1833090000	243
TS 35X15/2.3 2M/AL/BK	1848290000	244
TS 35X15/2.3 2M/CU/BK	0270100000	244
TS 35X15/6X18 2M/ST/ZN	1805980000	244
TS 35X15/6X25 2M/ST/ZN	1866290000	244
TS 35X15/L1 1M/ST/ZN	0236510000	244
TS 35X15/L1 2M/ST/ZN	0236500000	244
TS 35X7.5 2M/AL/BK	0330800000	244
TS 35X7.5/L1 1M/ST/ZN	0514510000	244
TS 35X7.5/L1 2M/ST/ZN	0514500000	244
TS 35X7.5/L1/6 2M/ST/ZN	0514570000	244
TS END CAP 35X15	128348	

形式	ご注文形番	頁	形式	ご注文形番	頁	形式	ご注文形番	頁	形式	ご注文形番	頁
WDU 2.5	1020000000	162	WPE 120/150	1019700000	185	WQV 70N/2	9512240000	170	WS 15/5 MC NE WS	1609880000	135
WDU 2.5 BL	1020080000	162	WPE 16	1010400000	181	WQV 70N/2	9512240000	200	WS 15/5 MC NE WS	1609880000	136
WDU 2.5N	1023700000	163	WPE 16N	1019100000	182	WQV 70N/3	9512250000	170	WS 15/5 MC NE WS	1609880000	145
WDU 2.5N BL	1023780000	163	WPE 2.5	1010000000	177	WQV 70N/3	9512250000	200	WS 15/5 MC NE WS	1609880000	145
WDU 35	1020500000	169	WPE 2.5N	1016200000	178	WQV 70N/4	9531290000	170	WS 15/5 MC NE WS	1609880000	146
WDU 35 BL	1020580000	169	WPE 35	1010500000	182	WQV 70N/4	9531290000	200	WS 8/3.5 MM BP WS	2619800000	227
WDU 35/ZA	1028800000	169	WPE 35N	1717740000	183	WQV 70N/5/3/1	1393020000	200	WS 8/3.5 MM WS	2007140000	24
WDU 35/ZA BL	1028880000	169	WPE 4	1010100000	178	WQV 70N-PEN	9525840000	184	WS 8/3.5 MM WS	2007140000	24
WDU 4	1020100000	163	WPE 4/ZR	1905120000	179	WQV 95N/120N/2	1826890000	171	WS 8/3.5 MM WS	2007140000	25
WDU 4 BL	1020180000	163	WPE 4/ZZ	1905130000	179	WQV 95N/120N/2	1826890000	200	WS 8/3.5 MM WS	2007140000	34
WDU 4N	1042600000	164	WPE 4N	1042700000	179	WQV 95N/120N/3	1826900000	171	WS 8/3.5 MM WS	2007140000	34
WDU 4N BL	1042680000	164	WPE 50N	1846040000	183	WQV 95N/120N/3	1826900000	200	WS 8/3.5 MM WS	2007140000	35
WDU 50N	1820840000	170	WPE 6	1010200000	180	WQV 95N/120N/4	1826910000	171	WS 8/3.5 MM WS	2007140000	49
WDU 50N BL	1820850000	170	WPE 70/95	1037300000	185	WQV 95N/120N/4	1826910000	200	WS 8/3.5 MM WS	2007140000	49
WDU 6	1020200000	165	WPE 70N/35	9512200000	184	WQV 95N/120N/5/3/1	1469090000	200	WS 8/3.5 MM WS	2007140000	50
WDU 6 BL	1020280000	165	WPE 95N/120N	1846030000	184	WQV PEN 50N	9201610000	183	WS 8/3.5 MM WS	2007140000	55
WDU 70N/35	9512190000	170	WQB-PEN 10	1060300000	180	WQV PEN 95N/120N	9201630000	184	WS 8/3.5 MM WS	2007140000	60
WDU 70N/35 BL	9512420000	170	WQB-PEN 16	1060200000	181	WS 10/12 MC NE WS	1905970000	168	WS 8/3.5 MM WS	2007140000	60
WDU 95N/120N	1820550000	171	WQB-PEN 35	1060100000	182	WS 10/5 M MC NE WS	1792000000	137	WS 8/3.5 MM WS	2007140000	61
WDU 95N/120N BL	1820560000	171	WQV 10/10	1052460000	166	WS 10/5 MC NE WS	1635000000	129	WS 8/3.5 MM WS	2007140000	61
WEW 35/1	1059000000	167	WQV 10/10	1052460000	176	WS 10/5 MC NE WS	1635000000	129	WS 8/3.5 MM WS	2007140000	61
WEW 35/1	1059000000	169	WQV 10/10	1052460000	201	WS 10/5 MC NE WS	1635000000	130	WS 8/3.5 MM WS	2007140000	62
WEW 35/1	1059000000	170	WQV 10/2	1052560000	166	WS 10/5 MC NE WS	1635000000	138	WS 8/3.5 MM WS	2007140000	62
WEW 35/1	1059000000	170	WQV 10/2	1052560000	176	WS 10/5 MC NE WS	1635000000	141	WS 8/3.5 MM WS	2007140000	63
WEW 35/1	1059000000	171	WQV 10/2	1052560000	201	WS 10/5 MC NE WS	1635000000	141	WS 8/3.5 MM WS	2007140000	63
WEW 35/1	1059000000	173	WQV 10/3	1054960000	201	WS 10/5 MC NE WS	1635000000	142	WS 8/3.5 MM WS	2007140000	63
WEW 35/1	1059000000	181	WQV 10/4	1055060000	201	WS 10/5 MC NE WS	1635000000	149	WS 8/3.5 MM WS	2007140000	74
WEW 35/1	1059000000	182	WQV 120/2	1063300000	173	WS 10/5 MC NE WS	1635000000	150	WS 8/3.5 MM WS	2007140000	92
WEW 35/1	1059000000	183	WQV 120/2	1063300000	201	WS 10/5 MC NE WS	1635000000	150	WS 8/3.5 MM WS	2007140000	92
WEW 35/1	1059000000	184	WQV 120/3	1063400000	173	WS 10/5 MM WS	2712130000	227	WS 8/3.5 MM WS	2007140000	93
WEW 35/1	1059000000	184	WQV 120/3	1063400000	201	WS 10/6 MC NE WS	1828450000	130	WS 8/3.5 MM WS	2007140000	93
WEW 35/1	1059000000	185	WQV 120-PEN	1072400000	185	WS 10/6 MM WS	2712140000	227	WS 8/3.5 MM WS	2007140000	93
WEW 35/1	1059000000	185	WQV 16/10	1053360000	167	WS 12/3.5 MC NE WS	1778270000	128	WS 8/3.5 MM WS	2007140000	97
WEW 35/1	1059000000	202	WQV 16/10	1053360000	201	WS 12/3.5 MC NE WS	1778270000	128	WS 8/3.5 MM WS	2007140000	99
WEW 35/2	1061200000	162	WQV 16/2	1053260000	167	WS 12/3.5 MC NE WS	1778270000	129	WS 8/3.5 MM WS	2007140000	99
WEW 35/2	1061200000	162	WQV 16/2	1053260000	201	WS 12/3.5 MC NE WS	1778270000	140	WS 8/3.5 MM WS	2007140000	111
WEW 35/2	1061200000	163	WQV 16/3	1055160000	201	WS 12/3.5 MC NE WS	1778270000	141	WS 8/3.5 MM WS	2007140000	112
WEW 35/2	1061200000	164	WQV 16/4	1055260000	201	WS 12/3.5 MC NE WS	1778270000	141	WS 8/3.5 MM WS	2007140000	112
WEW 35/2	1061200000	165	WQV 16N/2	1636560000	168	WS 12/3.5 MM BP WS	2619840000	227	WS 8/3.5 MM WS	2007140000	137
WEW 35/2	1061200000	166	WQV 16N/2	1636560000	201	WS 12/3.5 MM WS	2007180000	227	WS 8/3.5 MM WS	2007140000	147
WEW 35/2	1061200000	168	WQV 16N/3	1636570000	201	WS 12/5 MC NE WS	1609860000	134	WS 8/3.5 MM WS	2007140000	227
WEW 35/2	1061200000	174	WQV 16N/4	1636580000	168	WS 12/5 MC NE WS	1609860000	134	WS 8/5 MC NE WS	1640740000	174
WEW 35/2	1061200000	175	WQV 16N/4	1636580000	201	WS 12/5 MC NE WS	1609860000	138	WS 8/5 MC NE WS	1640740000	175
WEW 35/2	1061200000	175	WQV 16N-PEN BL	1071360000	182	WS 12/5 MC NE WS	1609860000	147	WS 8/5 MC NE WS	1640740000	186
WEW 35/2	1061200000	176	WQV 2.5/10	1054460000	162	WS 12/5 MC NE WS	1609860000	162	WS 8/5 MC NE WS	1640740000	186
WEW 35/2	1061200000	177	WQV 2.5/10	1054460000	162	WS 12/5 MC NE WS	1609860000	162	WS 8/5 MM BP WS	2619810000	227
WEW 35/2	1061200000	177	WQV 2.5/10	1054460000	163	WS 12/5 MC NE WS	1609860000	163	WS 8/5 MM WS	2007150000	16
WEW 35/2	1061200000	178	WQV 2.5/10	1054460000	174	WS 12/5 MC NE WS	1609860000	177	WS 8/5 MM WS	2007150000	16
WEW 35/2	1061200000	178	WQV 2.5/10	1054460000	186	WS 12/5 MC NE WS	1609860000	177	WS 8/5 MM WS	2007150000	17
WEW 35/2	1061200000	179	WQV 2.5/10	1054460000	200	WS 12/5 MC NE WS	1609860000	178	WS 8/5 MM WS	2007150000	18
WEW 35/2	1061200000	179	WQV 2.5/15	1059660000	200	WS 12/5 MC NE WS	1609860000	191	WS 8/5 MM WS	2007150000	18
WEW 35/2	1061200000	179	WQV 2.5/2	1053660000	162	WS 12/5 MC NE WS	1609860000	191	WS 8/5 MM WS	2007150000	19
WEW 35/2	1061200000	180	WQV 2.5/2	1053660000	162	WS 12/5 MC NE WS	1609860000	192	WS 8/5 MM WS	2007150000	25
WEW 35/2	1061200000	180	WQV 2.5/2	1053660000	163	WS 12/5 MC NE WS	1609860000	193	WS 8/5 MM WS	2007150000	25
WEW 35/2	1061200000	182	WQV 2.5/2	1053660000	174	WS 12/5 MC NE WS	1609860000	193	WS 8/5 MM WS	2007150000	26
WEW 35/2	1061200000	183	WQV 2.5/2	1053660000	186	WS 12/5 MM BP WS	2619850000	227	WS 8/5 MM WS	2007150000	35
WEW 35/2	1061200000	186	WQV 2.5/2	1053660000	200	WS 12/5 MM WS	2007190000	227	WS 8/5 MM WS	2007150000	35
WEW 35/2	1061200000	186	WQV 2.5/20	1577570000	200	WS 12/6 MC NE WS	1609900000	131	WS 8/5 MM WS	2007150000	36
WEW 35/2	1061200000	187	WQV 2.5/3	1053760000	200	WS 12/6 MC NE WS	1609900000	132	WS 8/5 MM WS	2007150000	36
WEW 35/2	1061200000	188	WQV 2.5/32	1577600000	200	WS 12/6 MC NE WS	1609900000	132	WS 8/5 MM WS	2007150000	37
WEW 35/2	1061200000	189	WQV 2.5/4	1053860000	200	WS 12/6 MC NE WS	1609900000	133	WS 8/5 MM WS	2007150000	37
WEW 35/2	1061200000	190	WQV 2.5/5	1053960000	200	WS 12/6 MC NE WS	1609900000	142	WS 8/5 MM WS	2007150000	37
WEW 35/2	1061200000	191	WQV 2.5/6	1054060000	200	WS 12/6 MC NE WS	1609900000	143	WS 8/5 MM WS	2007150000	38
WEW 35/2	1061200000	191	WQV 2.5/7	1054160000	200	WS 12/6 MC NE WS	1609900000	143	WS 8/5 MM WS	2007150000	38
WEW 35/2	1061200000	192	WQV 2.5/8	1054260000	200	WS 12/6 MC NE WS	1609900000	143	WS 8/5 MM WS	2007150000	40
WEW 35/2	1061200000	193	WQV 2.5/9	1054360000	200	WS 12/6 MC NE WS	1609900000	144	WS 8/5 MM WS	2007150000	40
WEW 35/2	1061200000	193	WQV 35/10	1053160000	169	WS 12/6 MC NE WS	1609900000	144	WS 8/5 MM WS	2007150000	41
WEW 35/2	1061200000	202	WQV 35/10	1053160000	201	WS 12/6 MC NE WS	1609900000	145	WS 8/5 MM WS	2007150000	44
WK S 0.4x2.5	9918520000	220	WQV 35/2	1053060000	169	WS 12/6 MC NE WS	1609900000	163	WS 8/5 MM WS	2007150000	44
WK S 0.5x3.0	9918530000	220	WQV 35/2	1053060000	201	WS 12/6 MC NE WS	1609900000	164	WS 8/5 MM WS	2007150000	44
WK S 0.6x3.5	9918540000	220	WQV 35/3	1055360000	201	WS 12/6 MC NE WS	1609900000	179	WS 8/5 MM WS	2007150000	45
WK S 0.8x4.0	9918550000	220	WQV 35/4	1055460000	201	WS 12/6 MC NE WS	1609900000	188	WS 8/5 MM WS	2007150000	46
WK S 1.0x5.5	9918560000	220	WQV 4/10	1052060000	163	WS 12/6 MC NE WS	1609900000	189	WS 8/5 MM WS	2007150000	46
WM 0/12 1.0-2.0 MM GE	2006250000	234	WQV 4/10	1052060000	200	WS 12/6 MC NE WS	2619860000	227	WS 8/5 MM WS	2007150000	47
WM 0/12 1.0-2.0 MM WS	2006170000	234	WQV 4/2	1051960000	163	WS 12/6 MM WS	2007200000	227	WS 8/5 MM WS	2007150000	47
WM 0/21 1.0-2.0 MM GE	2006090000	234	WQV 4/2	1051960000	200	WS 12/6.5 MC NE WS	1609920000	165	WS 8/5 MM WS	2007150000	48
WM 0/21 1.0-2.0 MM WS	2006010000	234	WQV 4/3	1054560000	200	WS 12/6.5 MC NE WS	1609920000	166	WS 8/5 MM WS	2007150000	50
WM 0/6 1.0-2.0 MM GE	2006410000	234	WQV 4/4	1054660000	200	WS 12/6.5 MC NE WS	1609920000	167	WS 8/5 MM WS	2007150000	51
WM 0/6 1.0-2.0 MM WS	2006330000	234	WQV 4/5	1057860000	200	WS 12/6.5 MC NE WS	1609920000	169	WS 8/5 MM WS	2007150000	51
WM 1/12 2.0-3.5 MM GE	2006270000	234	WQV 4/6	1057160000	200	WS 12/6.5 MC NE WS	1609920000	170	WS 8/5 MM WS	2007150000	55
WM 1/12 2.0-3.5 MM WS	2006190000	234	WQV 4/7	1057260000	200	WS 12/6.5 MC NE WS	1609920000	170	WS 8/5 MM WS	2007150000	56
WM 1/21 2.0-3.5 MM GE	2										



形式	ご注文形番	頁
WS 8/5 MM WS	2007150000	83
WS 8/5 MM WS	2007150000	84
WS 8/5 MM WS	2007150000	85
WS 8/5 MM WS	2007150000	85
WS 8/5 MM WS	2007150000	86
WS 8/5 MM WS	2007150000	101
WS 8/5 MM WS	2007150000	103
WS 8/5 MM WS	2007150000	113
WS 8/5 MM WS	2007150000	114
WS 8/5 MM WS	2007150000	116
WS 8/5 MM WS	2007150000	116
WS 8/5 MM WS	2007150000	137
WS 8/5 MM WS	2007150000	138
WS 8/5 MM WS	2007150000	147
WS 8/5 MM WS	2007150000	148
WS 8/5 MM WS	2007150000	151
WS 8/5 MM WS	2007150000	151
WS 8/5 MM WS	2007150000	162
WS 8/5 MM WS	2007150000	162
WS 8/5 MM WS	2007150000	163
WS 8/5 MM WS	2007150000	177
WS 8/5 MM WS	2007150000	178
WS 8/5 MM WS	2007150000	187
WS 8/5 MM WS	2007150000	191
WS 8/5 MM WS	2007150000	191
WS 8/5 MM WS	2007150000	227
WS 8/6 MM BP WS	2619820000	227
WS 8/6 MM WS	2007160000	26
WS 8/6 MM WS	2007160000	27
WS 8/6 MM WS	2007160000	27
WS 8/6 MM WS	2007160000	39
WS 8/6 MM WS	2007160000	39
WS 8/6 MM WS	2007160000	39
WS 8/6 MM WS	2007160000	39
WS 8/6 MM WS	2007160000	51
WS 8/6 MM WS	2007160000	52
WS 8/6 MM WS	2007160000	52
WS 8/6 MM WS	2007160000	57
WS 8/6 MM WS	2007160000	68
WS 8/6 MM WS	2007160000	68
WS 8/6 MM WS	2007160000	69
WS 8/6 MM WS	2007160000	69
WS 8/6 MM WS	2007160000	69
WS 8/6 MM WS	2007160000	70
WS 8/6 MM WS	2007160000	71
WS 8/6 MM WS	2007160000	71
WS 8/6 MM WS	2007160000	71
WS 8/6 MM WS	2007160000	71
WS 8/6 MM WS	2007160000	75
WS 8/6 MM WS	2007160000	79
WS 8/6 MM WS	2007160000	80
WS 8/6 MM WS	2007160000	83
WS 8/6 MM WS	2007160000	105
WS 8/6 MM WS	2007160000	105
WS 8/6 MM WS	2007160000	106
WS 8/6 MM WS	2007160000	107
WS 8/6 MM WS	2007160000	110
WS 8/6 MM WS	2007160000	131
WS 8/6 MM WS	2007160000	178
WS 8/6 MM WS	2007160000	179
WS 8/6 MM WS	2007160000	179
WS 8/6 MM WS	2007160000	180
WS 8/6 MM WS	2007160000	192
WS 8/6 MM WS	2007160000	193
WS 8/6 MM WS	2007160000	193
WS 8/6 MM WS	2007160000	227
WS 8/6 PLUS MC NE WS	1951880000	175
WS 8/8 MM BP WS	2619830000	227
WS 8/8 MM WS	2007170000	132
WS 8/8 MM WS	2007170000	132
WS 8/8 MM WS	2007170000	143
WS 8/8 MM WS	2007170000	144
WS 8/8 MM WS	2007170000	165
WS 8/8 MM WS	2007170000	190
WS 8/8 MM WS	2007170000	227
WS-A 12/8 MM WS	2448920000	227
WS-A 8/10 MM WS	2619890000	30
WS-A 8/10 MM WS	2619890000	53
WS-A 8/10 MM WS	2619890000	54
WS-A 8/10 MM WS	2619890000	100
WS-A 8/10 MM WS	2619890000	100
WS-A 8/10 MM WS	2619890000	101
WS-A 8/10 MM WS	2619890000	101
WS-A 8/10 MM WS	2619890000	102
WS-A 8/10 MM WS	2619890000	102
WS-A 8/10 MM WS	2619890000	104
WS-A 8/10 MM WS	2619890000	104
WS-A 8/10 MM WS	2619890000	105
WS-A 8/10 MM WS	2619890000	109
WS-A 8/10 MM WS	2619890000	109
WS-A 8/10 MM WS	2619890000	113
WS-A 8/10 MM WS	2619890000	114
WS-A 8/10 MM WS	2619890000	227
WS-A 8/12 MM WS	2619900000	31
WS-A 8/12 MM WS	2619900000	31
WS-A 8/12 MM WS	2619900000	31
WS-A 8/12 MM WS	2619900000	54
WS-A 8/12 MM WS	2619900000	55
WS-A 8/12 MM WS	2619900000	227

形式	ご注文形番	頁
WS-A 8/16 MM WS	2619910000	227
WS-A 8/8 MM WS	2448930000	28
WS-A 8/8 MM WS	2448930000	28
WS-A 8/8 MM WS	2448930000	29
WS-A 8/8 MM WS	2448930000	53
WS-A 8/8 MM WS	2448930000	53
WS-A 8/8 MM WS	2448930000	96
WS-A 8/8 MM WS	2448930000	96
WS-A 8/8 MM WS	2448930000	97
WS-A 8/8 MM WS	2448930000	97
WS-A 8/8 MM WS	2448930000	98
WS-A 8/8 MM WS	2448930000	99
WS-A 8/8 MM WS	2448930000	99
WS-A 8/8 MM WS	2448930000	111
WS-A 8/8 MM WS	2448930000	112
WS-A 8/8 MM WS	2448930000	112
WS-A 8/8 MM WS	2448930000	227
WSI 4	1886580000	188
WSI 4/2	1880430000	189
WSI 4/2/LD 10-36V AC/DC	1880410000	189
WSI 4/2/LD 140-250V AC/DC	1880390000	189
WSI 4/2/LD 30-70V AC/DC	1880440000	189
WSI 4/2/LD 60-150V AC/DC	1880420000	189
WSI 4/LD 10-36V AC/DC	1886590000	188
WSI 4/LD 140-250V AC/DC	1886550000	188
WSI 4/LD 30-70V AC/DC	1886560000	188
WSI 4/LD 60-150V AC/DC	1886570000	188
WSI 6	1011000000	190
WTA 1 WDU1.5	1632290000	163
WTA 1 WDU1.5	1632290000	164
WTA 1 WDU1.5	1632290000	202
WTA 1/ZA WDU1.5	1632300000	163
WTA 1/ZA WDU1.5	1632300000	164
WTA 1/ZA WDU1.5	1632300000	202
WTA 2 WDU2.5-10	1632320000	162
WTA 2 WDU2.5-10	1632320000	162
WTA 2 WDU2.5-10	1632320000	202
WTA 2 WDU2.5-10	1632320000	168
WTA 2/10 WDU2.5/10	1632340000	202
WTA 2/ZA WDU2.5-10	1632330000	162
WTA 2/ZA WDU2.5-10	1632330000	162
WTA 2/ZA WDU2.5-10	1632330000	202
WTA 3 WDU4	1632350000	163
WTA 3 WDU4	1632350000	165
WTA 3 WDU4	1632350000	166
WTA 3 WDU4	1632350000	202
WTA 3/ZA WDU4	1632360000	163
WTA 3/ZA WDU4	1632360000	202
WTA 6 WTR2.5	1632380000	191
WTR 2.5	1855610000	191
WTR 2.5 BL	8731640000	191
WTR 2.5/O.TNHE	8731700000	191
WTR 2.5/ZZ	1039900000	191
WTR 2.5/ZZ BL	1039980000	191
WTR 2.5/ZZ O.TNHE	1774670000	191
WTR 4	7910180000	192
WTR 4 BL	7910190000	192
WTR 4/O.TNHE	2436380000	192
WTR 4/ZR	1905080000	193
WTR 4/ZR/O.TNHE	2436400000	193
WTR 4/ZZ	1905090000	193
WTR 4/ZZ BL	1913450000	193
WTR 4/ZZ/O.TNHE	2436420000	193
WTR EN	1058800000	168
WTR EN	1058800000	174
WTR EN	1058800000	175
WTR EN	1058800000	186
WZAD 50N	1872720000	170
WZAD 70N	1964830000	170
WZAD 95N/120N	1859580000	171
WZAD120	1066100000	173

Z

形式	ご注文形番	頁
ZAP/TW 1	1608740000	141
ZAP/TW 1	1608740000	150
ZAP/TW 1 BL	1608750000	129
ZAP/TW 10/16	1749580000	134
ZAP/TW 10/16	1749580000	135
ZAP/TW 10/16	1749580000	145
ZAP/TW 10/16	1749580000	145
ZAP/TW 10/16 BL	1768520000	134
ZAP/TW 10/16 BL	1768520000	135
ZAP/TW 2 BL	1608780000	129
ZAP/TW 2 DB	1608770000	129
ZAP/TW 2 DB	1608770000	141
ZAP/TW 3	1608800000	130
ZAP/TW 3	1608800000	142
ZAP/TW 3	1608800000	149
ZAP/TW 3	1608800000	150
ZAP/TW 3	1608800000	151
ZAP/TW 3 BL	1608810000	130
ZAP/TW 4	1632090000	130
ZAP/TW 4	1632090000	142
ZAP/TW 4 BL	1632100000	130
ZAP/TW 4/3AN	7904100000	131
ZAP/TW 4/3AN	7904100000	143
ZAP/TW 4/3AN BL	7904110000	131
ZAP/TW 5	1608830000	132
ZAP/TW 5	1608830000	143
ZAP/TW 5 BL	1608840000	132
ZAP/TW ZDK 2.5/3AN	1924910000	138
ZAP/TW ZDK 2.5/3AN	1924910000	148
ZAP/TW ZDK1.5	1791160000	137
ZAP/TW ZDK1.5	1791160000	147
ZAP/TW ZDK1.5 BL	1791170000	137
ZAP/TW ZDK2.5	1674730000	138
ZAP/TW ZDK2.5	1674730000	147
ZAP/TW ZDK2.5 BL	1748800000	138
ZAP/TW ZDU/ZPE 2.5N/4AN	1933810000	137
ZAP/TW ZDU1.5/2AN	1776030000	128
ZAP/TW ZDU1.5/2AN	1776030000	140
ZAP/TW ZDU1.5/2AN BL	1776040000	128
ZAP/TW ZDU1.5/3AN	1776060000	128
ZAP/TW ZDU1.5/3AN	1776060000	141
ZAP/TW ZDU1.5/3AN BL	1776070000	128
ZAP/TW ZDU1.5/4AN	1776090000	129
ZAP/TW ZDU1.5/4AN	1776090000	141
ZAP/TW ZDU1.5/4AN BL	1776100000	129
ZAP/TW ZDU10	1748660000	134
ZAP/TW ZDU10	1748660000	144
ZAP/TW ZDU10 BL	1764110000	134
ZAP/TW ZDU16	1745150000	135
ZAP/TW ZDU16	1745150000	145
ZAP/TW ZDU16 BL	1764100000	135
ZAP/TW4/4AN	7904210000	131
ZAP/TW4/4AN	7904210000	143
ZAP/TW4/4AN BL	7904220000	131
ZAP/TW6/3AN	7907370000	132
ZAP/TW6/3AN	7907370000	144
ZAP/TW6/3AN BL	7907380000	132
ZDK 1.5	1791100000	137
ZDK 1.5 BL	1791110000	137
ZDK 1.5PE	1791150000	147
ZDK 2.5	1674300000	138
ZDK 2.5 BL	1678630000	138
ZDK 2.5/3AN	1924510000	138
ZDK 2.5/3AN BL	1924500000	138
ZDK 2.5/3AN PE	1924470000	148
ZDK 2.5PE	1690000000	147
ZDR 2.5	1745400000	151
ZDR 2.5 BL	1798330000	151
ZDU 1.5	1775480000	128
ZDU 1.5 BL	1775490000	128
ZDU 1.5/3AN	1775530000	128
ZDU 1.5/3AN BL	1775540000	128
ZDU 1.5/4AN	1775580000	129
ZDU 1.5/4AN BL	1775600000	129
ZDU 10	1746750000	134
ZDU 10 BL	1746760000	134
ZDU 10/3AN	1767690000	134
ZDU 10/3AN BL	1767700000	134
ZDU 16	1745230000	135
ZDU 16 BL	1745240000	135
ZDU 16/3AN	1768320000	135
ZDU 16/3AN BL	1768330000	135
ZDU 2.5	1608510000	129
ZDU 2.5 BL	1608520000	129
ZDU 2.5/3AN	1608540000	129
ZDU 2.5/3AN BL	1608550000	129
ZDU 2.5/4AN	1608570000	130
ZDU 2.5/4AN BL	1608580000	130
ZDU 2.5N/4AN	1933740000	137
ZDU 2.5N/4AN BL	1933750000	137
ZDU 35	1739620000	136
ZDU 35 BL	1739630000	136
ZDU 4	1632050000	130
ZDU 4 BL	1632060000	130
ZDU 4/3AN	7904180000	131
ZDU 4/3AN BL	7904190000	131
ZDU 4/4AN	7904290000	131
ZDU 4/4AN BL	7904300000	131
ZDU 6	1608620000	132

形式	ご注文形番	頁
ZDU 6 BL	1608630000	132
ZDU 6/3AN	7907410000	132
ZDU 6/3AN BL	7907420000	132
ZEI 16	1745350000	135
ZEI 16 BL	1766240000	135
ZEI 6	1791190000	133
ZEW 35	9540000000	118
ZEW 35	9540000000	128
ZEW 35	9540000000	128
ZEW 35	9540000000	128
ZEW 35	9540000000	129
ZEW 35	9540000000	129
ZEW 35	9540000000	129
ZEW 35	9540000000	130
ZEW 35	9540000000	130
ZEW 35	9540000000	131
ZEW 35	9540000000	131
ZEW 35	9540000000	132
ZEW 35	9540000000	132
ZEW 35	9540000000	132
ZEW 35	9540000000	133
ZEW 35	9540000000	133
ZEW 35	9540000000	134
ZEW 35	9540000000	134
ZEW 35	9540000000	135
ZEW 35	9540000000	135
ZEW 35	9540000000	135
ZEW		







形式	ご注文形番	頁
ZTA ZT2.5/ZA	1847600000	148
ZTA ZT2.5/ZA	1847600000	158
ZTR 2.5	1831280000	150
ZTR 2.5 BL	8731710000	150
ZTR 2.5/3AN	8731720000	150
ZTR 2.5/3AN BL	8731730000	150
ZTR 2.5/4AN	7920900000	151
ZTR 2.5/4AN BL	7920930000	151
ZUB MULTIMETER	9205270000	111
ZUB MULTIMETER	9205270000	112
ZUB MULTIMETER	9205270000	112
ZUB MULTIMETER	9205270000	113
ZUB MULTIMETER	9205270000	114
ZVQ 2.5/1.5	1720700000	116
ZVQ 2.5/1.5	1720700000	116



ご注文形番	形式	頁
0310000000	PS 2.0 MC	62
0310000000	PS 2.0 MC	63
0310000000	PS 2.0 MC	63
0310000000	PS 2.0 MC	63
0310000000	PS 2.0 MC	64
0310000000	PS 2.0 MC	64
0310000000	PS 2.0 MC	66
0310000000	PS 2.0 MC	67
0310000000	PS 2.0 MC	67
0310000000	PS 2.0 MC	67
0310000000	PS 2.0 MC	78
0310000000	PS 2.0 MC	79
0310000000	PS 2.0 MC	80
0310000000	PS 2.0 MC	81
0310000000	PS 2.0 MC	81
0310000000	PS 2.0 MC	82
0310000000	PS 2.0 MC	82
0310000000	PS 2.0 MC	83
0310000000	PS 2.0 MC	83
0310000000	PS 2.0 MC	83
0310000000	PS 2.0 MC	84
0310000000	PS 2.0 MC	92
0310000000	PS 2.0 MC	92
0310000000	PS 2.0 MC	93
0310000000	PS 2.0 MC	93
0310000000	PS 2.0 MC	93
0310000000	PS 2.0 MC	96
0310000000	PS 2.0 MC	96
0310000000	PS 2.0 MC	97
0310000000	PS 2.0 MC	97
0310000000	PS 2.0 MC	98
0310000000	PS 2.0 MC	99
0310000000	PS 2.0 MC	99
0310000000	PS 2.0 MC	100
0310000000	PS 2.0 MC	100
0310000000	PS 2.0 MC	101
0310000000	PS 2.0 MC	101
0310000000	PS 2.0 MC	101
0310000000	PS 2.0 MC	102
0310000000	PS 2.0 MC	102
0310000000	PS 2.0 MC	104
0310000000	PS 2.0 MC	104
0310000000	PS 2.0 MC	105
0310000000	PS 2.0 MC	105
0310000000	PS 2.0 MC	105
0310000000	PS 2.0 MC	106
0310000000	PS 2.0 MC	109
0310000000	PS 2.0 MC	109
0310000000	PS 2.0 MC	116
0310000000	PS 2.0 MC	116
0317000000	H25.0/30 BR	247
0317100000	H25.0/36 BR	247
0317200000	H35.0/30 BE	247
0317300000	H35.0/39 BE	247

## 0330000000

0330800000	TS 35X7.5 2M/AL/BK	244
0338300000	QL 10 SAK6N	190

## 0350000000

0354361187	DEK 5 FWZ L1-PE	230
0354361203	DEK 5 FWZ L1-EIK	230

## 0360000000

0368900000	H35.0/18	255
------------	----------	-----

## 0370000000

0372600000	H1.0/6	255
0372700000	H1.5/7	255
0373000000	H2.5/7	255
0373100000	H4.0/9	255
0375200000	H16.0/18	255
0375300000	H25.0/18	255
0379300000	H10.0/18	255

## 0380000000

0383560000	EW 35	163
0383560000	EW 35	202

## 0400000000

0407360001	DEK 6.5 FSZ 1-10	231
0407360011	DEK 6.5 FSZ 11-20	231

## 0430000000

0430300000	G 20/0.10A/F	243
0430400000	G 20/0.20A/F	243
0430500000	G 20/0.25A/F	79
0430500000	G 20/0.25A/F	80
0430500000	G 20/0.25A/F	106
0430500000	G 20/0.25A/F	110
0430500000	G 20/0.25A/F	149
0430500000	G 20/0.25A/F	188

ご注文形番	形式	頁
0430500000	G 20/0.25A/F	190
0430500000	G 20/0.25A/F	243
0430600000	G 20/0.50A/F	79
0430600000	G 20/0.50A/F	80
0430600000	G 20/0.50A/F	106
0430600000	G 20/0.50A/F	110
0430600000	G 20/0.50A/F	149
0430600000	G 20/0.50A/F	188
0430600000	G 20/0.50A/F	190
0430600000	G 20/0.50A/F	243
0430700000	G 20/1.00A/F	79
0430700000	G 20/1.00A/F	80
0430700000	G 20/1.00A/F	106
0430700000	G 20/1.00A/F	110
0430700000	G 20/1.00A/F	149
0430700000	G 20/1.00A/F	188
0430700000	G 20/1.00A/F	190
0430700000	G 20/1.00A/F	243
0430800000	G 20/1.60A/F	243
0430900000	G 20/2.00A/F	79
0430900000	G 20/2.00A/F	80
0430900000	G 20/2.00A/F	106
0430900000	G 20/2.00A/F	110
0430900000	G 20/2.00A/F	149
0430900000	G 20/2.00A/F	188
0430900000	G 20/2.00A/F	190
0430900000	G 20/2.00A/F	243
0431000000	G 20/2.50A/F	243
0431100000	G 20/3.15A/F	243
0431200000	G 20/4.00A/F	243
0431300000	G 20/5.00A/F	243
0431400000	G 20/6.30A/F	243
0439000000	G 20/0.63A/F	243

## 0440000000

0444200000	H50/36 OLIV	247
------------	-------------	-----

## 0460000000

0460660001	DEK 5 FSZ 1-10	230
0460660011	DEK 5 FSZ 11-20	230
0460660021	DEK 5 FSZ 21-30	230
0460660031	DEK 5 FSZ 31-40	230
0460660041	DEK 5 FSZ 41-50	230
0460660051	DEK 5 FSZ 51-60	230
0460660061	DEK 5 FSZ 61-70	230
0460660071	DEK 5 FSZ 71-80	230
0460660081	DEK 5 FSZ 81-90	230
0460660091	DEK 5 FSZ 91-100	230
0468160001	DEK 6.5 FW 1-50	231
0468160051	DEK 6.5 FW 51-100	231
0468160101	DEK 6.5 FW 101-150	231
0468260001	DEK 6.5 FS 1-50	231
0468260051	DEK 6.5 FS 51-100	231
0468260101	DEK 6.5 FS 101-150	231
0468660001	DEK 6 FW 1-50	231
0468660051	DEK 6 FW 51-100	231
0468660101	DEK 6 FW 101-150	231
0468660151	DEK 6 FW 151-200	231
0468660201	DEK 6 FW 201-250	231
0468660251	DEK 6 FW 251-300	231
0468660301	DEK 6 FW 301-350	231
0468660351	DEK 6 FW 351-400	231
0468660451	DEK 6 FW 451-500	231
0468660501	DEK 6 FW 501-550	231
0468660551	DEK 6 FW 551-600	231
0468660601	DEK 6 FW 601-650	231
0468660651	DEK 6 FW 651-700	231
0468660701	DEK 6 FW 701-750	231
0468660751	DEK 6 FW 751-800	231
0468660801	DEK 6 FW 801-850	231
0468660851	DEK 6 FW 851-900	231
0468660901	DEK 6 FW 901-950	231
0468660951	DEK 6 FW 951-999	231
0468760001	DEK 6 FS 1-50	231
0468760051	DEK 6 FS 51-100	231
0468760101	DEK 6 FS 101-150	231

## 0470000000

0473460001	DEK 5 FW 1-50	230
0473460051	DEK 5 FW 51-100	230
0473460101	DEK 5 FW 101-150	230
0473460151	DEK 5 FW 151-200	230
0473460201	DEK 5 FW 201-250	230
0473460251	DEK 5 FW 251-300	230
0473460301	DEK 5 FW 301-350	230
0473460351	DEK 5 FW 351-400	230
0473460401	DEK 5 FW 401-450	230
0473460451	DEK 5 FW 451-500	230
0473460501	DEK 5 FW 501-550	230
0473460551	DEK 5 FW 551-600	230
0473460601	DEK 5 FW 601-650	230
0473460651	DEK 5 FW 651-700	230
0473460701	DEK 5 FW 701-750	230
0473460751	DEK 5 FW 751-800	230
0473460801	DEK 5 FW 801-850	230
0473460851	DEK 5 FW 851-900	230

ご注文形番	形式	頁
0473460901	DEK 5 FW 901-950	230
0473560001	DEK 5 FS 1-50	230
0473560051	DEK 5 FS 51-100	230
0473560101	DEK 5 FS 101-150	230
0473560151	DEK 5 FS 151-200	230
0473560201	DEK 5 FS 201-250	230

## 0490000000

0492500000	H16.0/12	255
------------	----------	-----

## 0510000000

0510300000	G 25/0.50A/M WS	243
0514500000	TS 35X7.5/LL 2M/ST/ZN	244
0514510000	TS 35X7.5/LL 1M/ST/ZN	244
0514570000	TS 35X7.5/LL/6 2M/ST/ZN	244
0518960001	DEK 6 FWZ 1-10	231
0518960011	DEK 6 FWZ 11-20	231
0518960021	DEK 6 FWZ 21-30	231
0518960031	DEK 6 FWZ 31-40	231
0518960041	DEK 6 FWZ 41-50	231
0518960051	DEK 6 FWZ 51-60	231
0518960061	DEK 6 FWZ 61-70	231
0518960071	DEK 6 FWZ 71-80	231
0518960081	DEK 6 FWZ 81-90	231
0518960091	DEK 6 FWZ 91-100	231
0518960101	DEK 6 FWZ 101-110	231
0519060001	DEK 6.5 FWZ 1-10	231
0519060011	DEK 6.5 FWZ 11-20	231
0519060021	DEK 6.5 FWZ 21-30	231

## 0520000000

0522361075	DEK 5 GW L1	230
0522361076	DEK 5 GW L2	230
0522361077	DEK 5 GW L3	230
0522660001	DEK 5 GW 1	230
0522660002	DEK 5 GW 2	230
0522660003	DEK 5 GW 3	230
0522660004	DEK 5 GW 4	230
0522660005	DEK 5 GW 5	230
0522660006	DEK 5 GW 6	230
0522660007	DEK 5 GW 7	230
0522660008	DEK 5 GW 8	230
0522660009	DEK 5 GW 9	230
0522660010	DEK 5 GW 10	230
0522660011	DEK 5 GW 11	230
0522660012	DEK 5 GW 12	230
0522660013	DEK 5 GW 13	230
0522660014	DEK 5 GW 14	230
0522660015	DEK 5 GW 15	230
0522660016	DEK 5 GW 16	230
0522660017	DEK 5 GW 17	230
0522660018	DEK 5 GW 18	230
0522660019	DEK 5 GW 19	230
0522660020	DEK 5 GW 20	230
0522660021	DEK 5 GW 21	230
0522761021	DEK 5 GW A	230
0522761022	DEK 5 GW B	230
0522761026	DEK 5 GW F	230
0522761032	DEK 5 GW L	230
0522761034	DEK 5 GW N	230
0522761035	DEK 5 GW O	230
0522761038	DEK 5 GW R	231
0522761039	DEK 5 GW S	231
0522761040	DEK 5 GW T	231
0522761041	DEK 5 GW U	231
0522761042	DEK 5 GW V	231
0522761043	DEK 5 GW W	231
0522761044	DEK 5 GW X	231
0523060001	DEK 5 FWZ 1-10	230
0523060011	DEK 5 FWZ 11-20	230
0523060021	DEK 5 FWZ 21-30	230
0523060031	DEK 5 FWZ 31-40	230
0523060041	DEK 5 FWZ 41-50	230
0523060051	DEK 5 FWZ 51-60	230
0523060061	DEK 5 FWZ 61-70	230
0523060071	DEK 5 FWZ 71-80	230
0523060081	DEK 5 FWZ 81-90	230
0523060091	DEK 5 FWZ 91-100	230
0526960001	DEK 6 GW 1	231
0526960002	DEK 6 GW 2	231
0526960003	DEK 6 GW 3	231
0526960004	DEK 6 GW 4	231
0526960005	DEK 6 GW 5	231
0526960006	DEK 6 GW 6	231
0526960008	DEK 6 GW 8	231
0526960010	DEK 6 GW 10	231

## 0530000000

0533500000	H6.0/20 SW	257
0534200000	H10.0/22 EB	257
0534200000	H10.0/22 EB	247
0537261187	DEK 5 GW PE	230

ご注文形番	形式	頁
1050000000	WAP 2.5-10	163
1050000000	WAP 2.5-10	165
1050000000	WAP 2.5-10	166
1050000000	WAP 2.5-10	177
1050000000	WAP 2.5-10	177
1050000000	WAP 2.5-10	190
1050000000	WAP 2.5-10	191
1050000000	WAP 2.5-10	192
1050080000	WAP 2.5-10 BL	162
1050080000	WAP 2.5-10 BL	162
1050080000	WAP 2.5-10 BL	163
1050080000	WAP 2.5-10 BL	165
1050080000	WAP 2.5-10 BL	166
1050100000	WAP 16+35 WTW 2.5-10	162
1050100000	WAP 16+35 WTW 2.5-10	162
1050100000	WAP 16+35 WTW 2.5-10	163
1050100000	WAP 16+35 WTW 2.5-10	165
1050100000	WAP 16+35 WTW 2.5-10	166
1050100000	WAP 16+35 WTW 2.5-10	167
1050100000	WAP 16+35 WTW 2.5-10	169
1050100000	WAP 16+35 WTW 2.5-10	190
1050100000	WAP 16+35 WTW 2.5-10	192
1050180000	WAP 16+35 WTW 2.5-10 BL	162
1050180000	WAP 16+35 WTW 2.5-10 BL	162
1050180000	WAP 16+35 WTW 2.5-10 BL	163
1050180000	WAP 16+35 WTW 2.5-10 BL	165
1050180000	WAP 16+35 WTW 2.5-10 BL	166
1050180000	WAP 16+35 WTW 2.5-10 BL	167
1050180000	WAP 16+35 WTW 2.5-10 BL	169
1051960000	WQV 4/2	163
1051960000	WQV 4/2	200
1052060000	WQV 4/10	163
1052060000	WQV 4/10	200
1052100000	KISC M3X5	190
1052260000	WQV 6/10	165
1052260000	WQV 6/10	200
1052360000	WQV 6/2	165
1052360000	WQV 6/2	200
1052460000	WQV 10/10	166
1052460000	WQV 10/10	176
1052460000	WQV 10/10	201
1052560000	WQV 10/2	166
1052560000	WQV 10/2	176
1052560000	WQV 10/2	201
1052660000	ZTA ZDK 2.5	138
1052680000	ZTA ZDK 2.5ZA	138
1053060000	WQV 35/2	169
1053060000	WQV 35/2	201
1053160000	WQV 35/10	169
1053160000	WQV 35/10	201
1053260000	WQV 16/2	167
1053260000	WQV 16/2	201
1053360000	WQV 16/10	167
1053360000	WQV 16/10	201
1053660000	WQV 2.5/2	162
1053660000	WQV 2.5/2	162
1053660000	WQV 2.5/2	163
1053660000	WQV 2.5/2	174
1053660000	WQV 2.5/2	186
1053660000	WQV 2.5/2	200
1053760000	WQV 2.5/3	200
1053860000	WQV 2.5/4	200
1053960000	WQV 2.5/5	200
1054060000	WQV 2.5/6	200
1054160000	WQV 2.5/7	200
1054260000	WQV 2.5/8	200
1054360000	WQV 2.5/9	200
1054460000	WQV 2.5/10	162
1054460000	WQV 2.5/10	162
1054460000	WQV 2.5/10	163
1054460000	WQV 2.5/10	174
1054460000	WQV 2.5/10	186
1054460000	WQV 2.5/10	200
1054560000	WQV 4/3	200
1054660000	WQV 4/4	200
1054760000	WQV 6/3	200
1054860000	WQV 6/4	200
1054960000	WQV 10/3	201
1055060000	WQV 10/4	201
1055160000	WQV 16/3	201
1055260000	WQV 16/4	201
1055360000	WQV 35/3	201
1055460000	WQV 35/4	201
1055960000	WAD 12 M.BL.	167
1055960000	WAD 12 M.BL.	169
1056260000	WAD 12 NEUTRAL	167
1056260000	WAD 12 NEUTRAL	169
1057160000	WQV 4/6	200
1057260000	WQV 4/7	200
1057860000	WQV 4/5	200
1058800000	WTW EN	168
1058800000	WTW EN	174
1058800000	WTW EN	175
1058800000	WTW EN	175
1058800000	WTW EN	186
1059000000	WEW 35/1	167
1059000000	WEW 35/1	169
1059000000	WEW 35/1	170
1059000000	WEW 35/1	170

ご注文形番	形式	頁
1059000000	WEW 35/1	171
1059000000	WEW 35/1	173
1059000000	WEW 35/1	181
1059000000	WEW 35/1	182
1059000000	WEW 35/1	183
1059000000	WEW 35/1	184
1059000000	WEW 35/1	184
1059000000	WEW 35/1	185
1059000000	WEW 35/1	185
1059000000	WEW 35/1	202
1059100000	WAP WDK2.5	174
1059100000	WAP WDK2.5	186
1059180000	WAP WDK2.5 BL	174
1059660000	WQV 2.5/15	200

## 1060000000

1060000000	WAP WDU2.5N/4N	163
1060000000	WAP WDU2.5N/4N	164
1060000000	WAP WDU2.5N/4N	178
1060000000	WAP WDU2.5N/4N	179
1060080000	WAP WDU2.5N/4N BL	163
1060080000	WAP WDU2.5N/4N BL	164
1061000000	WQB-PEN 35	182
1062000000	WQB-PEN 16	181
1063000000	WQB-PEN 10	180
1061200000	WEW 35/2	162
1061200000	WEW 35/2	162
1061200000	WEW 35/2	166
1061200000	WEW 35/2	168
1061200000	WEW 35/2	174
1061200000	WEW 35/2	175
1061200000	WEW 35/2	175
1061200000	WEW 35/2	176
1061200000	WEW 35/2	177
1061200000	WEW 35/2	178
1061200000	WEW 35/2	179
1061200000	WEW 35/2	179
1061200000	WEW 35/2	180
1061200000	WEW 35/2	180
1061200000	WEW 35/2	182
1061200000	WEW 35/2	183
1061200000	WEW 35/2	186
1061200000	WEW 35/2	186
1061200000	WEW 35/2	187
1061200000	WEW 35/2	188
1061200000	WEW 35/2	189
1061200000	WEW 35/2	190
1061200000	WEW 35/2	191
1061200000	WEW 35/2	192
1061200000	WEW 35/2	193
1061200000	WEW 35/2	193
1061200000	WEW 35/2	202
1062660000	WQV 6/5	200
1062670000	WQV 6/6	200
1062680000	WQV 6/7	200
1062860000	WAD 27 M. BL.	173
1062960000	WAD 27 NEUTRAL	173
1063300000	WQV 120/2	173
1063300000	WQV 120/2	201
1063400000	WQV 120/3	173
1063400000	WQV 120/3	201
1066100000	WZAD120	173

## 1070000000

1071360000	WQV 16N-PEN BL	182
1072000000	WAD 4 GE BED	162
1072000000	WAD 4 GE BED	163
1072000000	WAD 4 GE BED	164
1072000000	WAD 4 GE BED	174
1072100000	WAD 4 WS	162
1072100000	WAD 4 WS	163
1072100000	WAD 4 WS	164
1072100000	WAD 4 WS	174
1072300000	WQV 70/95-PEN	185
1072400000	WQV 120-PEN	185
1073200000	WAD 12N GE BED	168
1073290000	WAD 12N WS	168
1074600000	WAP WTR2.5/ZZ	191
1076990000	H0.5/18D W	251

## 1080000000

1084000000	WAP WDK2.5/4 N	175
1084000000	WAP WDK2.5/4 N	175
1084000000	WAP WDK2.5/4 N	186
1084000000	WAP WDK2.5/4 N	187
1084080000	WAP WDK2.5/4 N BL	175
1084080000	WAP WDK2.5/4 N BL	175
1084080000	WAP WDK2.5/4 N BL	186

ご注文形番	形式	頁
1100000000		
1109130000	THM WO 24.5/62 WS	240
1109140000	THM WO 25.4/95.2 WS	240
1109150000	THM WO 50.8/150 WS	240
1109170000	THM WO 50.8/150 RT	240
1109180000	THM WO 50.8/150 GE	240
1109190000	THM WO 50.8/150 BL	240

## 1110000000

1112910000	WAD 5 MC NE WS	162
1112910000	WAD 5 MC NE WS	163
1112920000	WAD 5 MC NE GE	162
1112920000	WAD 5 MC NE GE	163
1112940000	WAD 8 MC NE WS	165
1112940000	WAD 8 MC NE WS	166
1112940000	WAD 8 MC NE WS	176
1112950000	WAD 8 MC NE GE	165
1112950000	WAD 8 MC NE GE	166
1112950000	WAD 8 MC NE GE	176
1119030000	ERME 10° SPX 4	207
1119040000	ERME 16° SPX 4	207

## 1150000000

1157820000	KT 14	206
1157830000	KT 22	206

## 1160000000

1161250000	MS-H 5/8.5	25
1161250000	MS-H 5/8.5	25
1161250000	MS-H 5/8.5	26
1161250000	MS-H 5/8.5	26
1161250000	MS-H 5/8.5	27
1161250000	MS-H 5/8.5	27
1161250000	MS-H 5/8.5	28
1161250000	MS-H 5/8.5	28
1161250000	MS-H 5/8.5	30
1161250000	MS-H 5/8.5	30
1161250000	MS-H 5/8.5	31
1161250000	MS-H 5/8.5	31
1161250000	MS-H 5/8.5	35
1161250000	MS-H 5/8.5	35
1161250000	MS-H 5/8.5	36
1161250000	MS-H 5/8.5	36
1161250000	MS-H 5/8.5	37
1161250000	MS-H 5/8.5	37
1161250000	MS-H 5/8.5	38
1161250000	MS-H 5/8.5	38
1161250000	MS-H 5/8.5	39
1161250000	MS-H 5/8.5	39
1161250000	MS-H 5/8.5	40
1161250000	MS-H 5/8.5	40
1161250000	MS-H 5/8.5	41
1161250000	MS-H 5/8.5	44
1161250000	MS-H 5/8.5	44
1161250000	MS-H 5/8.5	44
1161250000	MS-H 5/8.5	45
1161250000	MS-H 5/8.5	46
1161250000	MS-H 5/8.5	46
1161250000	MS-H 5/8.5	47
1161250000	MS-H 5/8.5	47
1161250000	MS-H 5/8.5	48
1161250000	MS-H 5/8.5	50
1161250000	MS-H 5/8.5	51
1161250000	MS-H 5/8.5	51
1161250000	MS-H 5/8.5	52
1161250000	MS-H 5/8.5	52
1161250000	MS-H 5/8.5	53
1161250000	MS-H 5/8.5	53
1161250000	MS-H 5/8.5	53
1161250000	MS-H 5/8.5	54
1161250000	MS-H 5/8.5	54
1161250000	MS-H 5/8.5	55
1161250000	MS-H 5/8.5	55
1161250000	MS-H 5/8.5	56
1161250000	MS-H 5/8.5	56
1161250000	MS-H 5/8.5	57
1161250000	MS-H 5/8.5	64
1161250000	MS-H 5/8.5	64
1161250000	MS-H 5/8.5	65
1161250000	MS-H 5/8.5	65
1161250000	MS-H 5/8.5	65
1161250000	MS-H 5/8.5	66
1161250000	MS-H 5/8.5	66
1161250000	MS-H 5/8.5	67
1161250000	MS-H 5/8.5	67
1161250000	MS-H 5/8.5	68
1161250000	MS-H 5/8.5	68
1161250000	MS-H 5/8.5	69
1161250000	MS-H 5/8.5	69
1161250000	MS-H 5/8.5	69

ご注文形番	形式	頁
1161250000	MS-H 5/8.5	70
1161250000	MS-H 5/8.5	70
1161250000	MS-H 5/8.5	71
1161250000	MS-H 5/8.5	71
1161250000	MS-H 5/8.5	71
1161250000	MS-H 5/8.5	74
1161250000	MS-H 5/8.5	75
1161250000	MS-H 5/8.5	78
1161250000	MS-H 5/8.5	79
1161250000	MS-H 5/8.5	80
1161250000	MS-H 5/8.5	81
1161250000	MS-H 5/8.5	81
1161250000	MS-H 5/8.5	82
1161250000	MS-H 5/8.5	82
1161250000	MS-H 5/8.5	83
1161250000	MS-H 5/8.5	83
1161250000	MS-H 5/8.5	83
1161250000	MS-H 5/8.5	84
1161250000	MS-H 5/8.5	96
1161250000	MS-H 5/8.5	96
1161250000	MS-H 5/8.5	97
1161250000	MS-H 5/8	









ご注文形番	形式	頁
1609900000	WS 12/6 MC NE WS	163
1609900000	WS 12/6 MC NE WS	164
1609900000	WS 12/6 MC NE WS	179
1609900000	WS 12/6 MC NE WS	188
1609900000	WS 12/6 MC NE WS	189
1609920000	WS 12/6.5 MC NE WS	165
1609920000	WS 12/6.5 MC NE WS	166
1609920000	WS 12/6.5 MC NE WS	167
1609920000	WS 12/6.5 MC NE WS	169
1609920000	WS 12/6.5 MC NE WS	170
1609920000	WS 12/6.5 MC NE WS	170
1609920000	WS 12/6.5 MC NE WS	171
1609920000	WS 12/6.5 MC NE WS	173
1609920000	WS 12/6.5 MC NE WS	180
1609920000	WS 12/6.5 MC NE WS	181
1609920000	WS 12/6.5 MC NE WS	182
1609920000	WS 12/6.5 MC NE WS	182
1609920000	WS 12/6.5 MC NE WS	183
1609920000	WS 12/6.5 MC NE WS	183
1609920000	WS 12/6.5 MC NE WS	184
1609920000	WS 12/6.5 MC NE WS	184
1609920000	WS 12/6.5 MC NE WS	185
1609920000	WS 12/6.5 MC NE WS	185
1609920000	WS 12/6.5 MC NE WS	190
<b>1610000000</b>		
1610840000	ZAP TNHE/ZSI2.5	149
1614290000	ZRH 2.5/2 GR/V0	129
1614290000	ZRH 2.5/2 GR/V0	129
1614290000	ZRH 2.5/2 GR/V0	130
1614290000	ZRH 2.5/2 GR/V0	141
1614290000	ZRH 2.5/2 GR/V0	141
1614290000	ZRH 2.5/2 GR/V0	142
1614300000	ZRH 2.5/1 WS	129
1614300000	ZRH 2.5/1 WS	129
1614300000	ZRH 2.5/1 WS	130
1614300000	ZRH 2.5/1 WS	141
1614300000	ZRH 2.5/1 WS	141
1614300000	ZRH 2.5/1 WS	142
1614300000	ZRH 2.5/1 WS	142
1616400000	ZSI 2.5	149
<b>1620000000</b>		
1627850000	ZQV 6/2 GE	132
1627850000	ZQV 6/2 GE	132
1627850000	ZQV 6/2 GE	149
1627850000	ZQV 6/2 GE	153
1627860000	ZQV 6/3 GE	153
1627870000	ZQV 6/4 GE	132
1627870000	ZQV 6/4 GE	132
1627870000	ZQV 6/4 GE	149
1627870000	ZQV 6/4 GE	153
<b>1630000000</b>		
1632050000	ZDU 4	130
1632060000	ZDU 4 BL	130
1632080000	ZPE 4	142
1632090000	ZAP/TW 4	130
1632090000	ZAP/TW 4	142
1632100000	ZAP/TW 4 BL	130
1632290000	WTA 1 WDU1.5	163
1632290000	WTA 1 WDU1.5	164
1632290000	WTA 1 WDU1.5	202
1632300000	WTA 1/ZA WDU1.5	163
1632300000	WTA 1/ZA WDU1.5	164
1632300000	WTA 1/ZA WDU1.5	202
1632320000	WTA 2 WDU2.5-10	162
1632320000	WTA 2 WDU2.5-10	162
1632320000	WTA 2 WDU2.5-10	168
1632320000	WTA 2 WDU2.5-10	202
1632330000	WTA 2/ZA WDU2.5-10	162
1632330000	WTA 2/ZA WDU2.5-10	162
1632330000	WTA 2/ZA WDU2.5-10	202
1632340000	WTA 2/10 WDU2.5/10	202
1632350000	WTA 3 WDU4	163
1632350000	WTA 3 WDU4	165
1632350000	WTA 3 WDU4	166
1632350000	WTA 3 WDU4	202
1632360000	WTA 3/ZA WDU4	163
1632360000	WTA 3/ZA WDU4	202
1632380000	WTA 6 WTR2.5	191
1635000000	WS 10/5 MC NE WS	129
1635000000	WS 10/5 MC NE WS	129
1635000000	WS 10/5 MC NE WS	130
1635000000	WS 10/5 MC NE WS	138
1635000000	WS 10/5 MC NE WS	141
1635000000	WS 10/5 MC NE WS	141
1635000000	WS 10/5 MC NE WS	142
1635000000	WS 10/5 MC NE WS	149
1635000000	WS 10/5 MC NE WS	150
1635000000	WS 10/5 MC NE WS	150
1635000000	WS 10/5 MC NE WS	150
1635000000	WS 10/5 MC NE WS	150
1635650000	WQV 16N/2	168
1635650000	WQV 16N/2	201
1635650000	WQV 16N/3	201
1635650000	WQV 16N/4	201
1635650000	WQV 16N/4	168
1635650000	WQV 16N/4	201
1636640000	ZRH 4/1 WS	130

ご注文形番	形式	頁
1636640000	ZRH 4/1 WS	131
1636640000	ZRH 4/1 WS	131
1636640000	ZRH 4/1 WS	142
1636640000	ZRH 4/1 WS	143
1636640000	ZRH 4/1 WS	143
<b>1640000000</b>		
1640740000	WS 8/5 MC NE WS	174
1640740000	WS 8/5 MC NE WS	175
1640740000	WS 8/5 MC NE WS	186
1640740000	WS 8/5 MC NE WS	186
<b>1650000000</b>		
1654050000	ZTA 3 ZDU6	132
1654050000	ZTA 3 ZDU6	132
1654050000	ZTA 3 ZDU6	133
1654050000	ZTA 3 ZDU6	143
1654050000	ZTA 3 ZDU6	144
1654050000	ZTA 3 ZDU6	158
<b>1670000000</b>		
1674300000	ZDK 2.5	138
1674730000	ZAP/TW ZDK2.5	138
1674730000	ZAP/TW ZDK2.5	147
1678630000	ZDK 2.5 BL	138
1678800000	ZRH 1.5H/2	137
1678800000	ZRH 1.5H/2	138
1678800000	ZRH 1.5H/2	138
1678800000	ZRH 1.5H/2	147
1678800000	ZRH 1.5H/2	148
1678810000	ZRH 1.5H/1	137
1678810000	ZRH 1.5H/1	138
1678810000	ZRH 1.5H/1	138
1678810000	ZRH 1.5H/1	147
1678810000	ZRH 1.5H/1	148
<b>1680000000</b>		
1688110000	ZTA 4	147
1688110000	ZTA 4	158
<b>1690000000</b>		
1690000000	ZDK 2.5PE	147
<b>1710000000</b>		
1717740000	WPE 35N	183
<b>1720000000</b>		
1720700000	ZVQ 2.5/1.5	116
1720700000	ZVQ 2.5/1.5	116
<b>1730000000</b>		
1739620000	ZDU 35	136
1739630000	ZDU 35 BL	136
1739650000	ZPE 35	146
1739680000	ZQV 10/2	134
1739680000	ZQV 10/2	134
1739680000	ZQV 10/2	153
1739690000	ZQV 16/2	135
1739690000	ZQV 16/2	135
1739690000	ZQV 16/2	153
1739700000	ZQV 35/2	136
1739700000	ZQV 35/2	153
<b>1740000000</b>		
1745150000	ZAP/TW ZDU16	135
1745150000	ZAP/TW ZDU16	145
1745210000	ZAD 5/5	135
1745210000	ZAD 5/5	135
1745210000	ZAD 5/5	135
1745210000	ZAD 5/5	135
1745210000	ZAD 5/5	135
1745230000	ZDU 16	135
1745240000	ZDU 16 BL	135
1745250000	ZPE 16	145
1745350000	ZEI 16	135
1745400000	ZDTR 2.5	151
1745420000	AP ZDTR2.5	151
1746730000	ZAD 4/5	134
1746730000	ZAD 4/5	134
1746750000	ZDU 10	134
1746760000	ZDU 10 BL	134
1746770000	ZPE 10	144
1748660000	ZAP/TW ZDU10	134
1748660000	ZAP/TW ZDU10	144
1748800000	ZAP/TW ZDK2.5 BL	138
1749580000	ZAP/TW 10/16	134
1749580000	ZAP/TW 10/16	135
1749580000	ZAP/TW 10/16	145
1749580000	ZAP/TW 10/16	145

ご注文形番	形式	頁
<b>1750000000</b>		
1751561044	THM WO 25/140 WS	240
1751561687	THM WO 25/140 GE	240
1752620000	ZAD 6/5	136
1755270000	DEK 5/3.5 MC NE WS	128
1755270000	DEK 5/3.5 MC NE WS	128
1755270000	DEK 5/3.5 MC NE WS	129
1755270000	DEK 5/3.5 MC NE WS	129
1755270000	DEK 5/3.5 MC NE WS	137
1755270000	DEK 5/3.5 MC NE WS	140
1755270000	DEK 5/3.5 MC NE WS	141
1755270000	DEK 5/3.5 MC NE WS	141
1755270000	DEK 5/3.5 MC NE WS	147
<b>1760000000</b>		
1762320001	DEK 5/3.5 MC FSZ 1-10	231
1762320011	DEK 5/3.5 MC FSZ 11-20	231
1762320021	DEK 5/3.5 MC FSZ 21-30	231
1762320031	DEK 5/3.5 MC FSZ 31-40	231
1762320041	DEK 5/3.5 MC FSZ 41-50	231
1762320051	DEK 5/3.5 MC FSZ 51-60	231
1762320061	DEK 5/3.5 MC FSZ 61-70	231
1762320071	DEK 5/3.5 MC FSZ 71-80	231
1762320081	DEK 5/3.5 MC FSZ 81-90	231
1762320091	DEK 5/3.5 MC FSZ 91-100	231
1762320101	DEK 5/3.5 MC FSZ 101-110	231
1762320111	DEK 5/3.5 MC FSZ 111-120	231
1762320121	DEK 5/3.5 MC FSZ 121-130	231
1764100000	ZAP/TW ZDU16 BL	135
1764110000	ZAP/TW ZDU10 BL	134
1766240000	ZEI 16 BL	135
1767670000	ZPE 10/3AN	145
1767690000	ZDU 10/3AN	134
1767700000	ZDU 10/3AN BL	134
1768310000	ZPE 16/3AN	145
1768320000	ZDU 16/3AN	135
1768330000	ZDU 16/3AN BL	135
1768520000	ZAP/TW 10/16 BL	134
1768520000	ZAP/TW 10/16 BL	135
<b>1770000000</b>		
1774340000	THM WO 25/76 GE	240
1774350000	THM WO 25/76 WS	240
1774380000	THM WO 17.8/34 WS	240
1774400000	THM WO 33.5/93.1 WS	240
1774410000	THM WO 33.5/93.1 GE	240
1774670000	WTR 2.5/ZZ 0.TNHE	191
1775480000	ZDU 1.5	128
1775490000	ZDU 1.5 BL	128
1775510000	ZPE 1.5	140
1775530000	ZDU 1.5/3AN	128
1775540000	ZDU 1.5/3AN BL	128
1775560000	ZPE 1.5/3AN	141
1775580000	ZDU 1.5/4 AN	129
1775600000	ZDU 1.5/4AN BL	129
1775620000	ZPE 1.5/4AN	141
1776030000	ZAP/TW ZDU1.5/2AN	128
1776030000	ZAP/TW ZDU1.5/2AN	140
1776040000	ZAP/TW ZDU1.5/2AN BL	128
1776060000	ZAP/TW ZDU1.5/3AN	128
1776060000	ZAP/TW ZDU1.5/3AN	141
1776070000	ZAP/TW ZDU1.5/3AN BL	128
1776090000	ZAP/TW ZDU1.5/4AN	129
1776090000	ZAP/TW ZDU1.5/4AN	141
1776100000	ZAP/TW ZDU1.5/4AN BL	129
1776120000	ZQV 1.5/2	128
1776120000	ZQV 1.5/2	128
1776120000	ZQV 1.5/2	128
1776120000	ZQV 1.5/2	129
1776120000	ZQV 1.5/2	133
1776120000	ZQV 1.5/2	137
1776120000	ZQV 1.5/2	153
1776130000	ZQV 1.5/3	153
1776140000	ZQV 1.5/4	153
1776150000	ZQV 1.5/5	153
1776200000	ZQV 1.5/10	128
1776200000	ZQV 1.5/10	128
1776200000	ZQV 1.5/10	129
1776200000	ZQV 1.5/10	133
1776200000	ZQV 1.5/10	137
1776200000	ZQV 1.5/10	153
1778270000	WS 12/3.5 MC NE WS	128
1778270000	WS 12/3.5 MC NE WS	128
1778270000	WS 12/3.5 MC NE WS	129
1778270000	WS 12/3.5 MC NE WS	129
1778270000	WS 12/3.5 MC NE WS	140
1778270000	WS 12/3.5 MC NE WS	141
1778270000	WS 12/3.5 MC NE WS	141
<b>1780000000</b>		
1780660000	ZTA 6/ZA	158
1780670000	ZTA 7/ZA	158
1781940000	ZAD 7/4	128
1781940000	ZAD 7/4	128
1781940000	ZAD 7/4	129
1781940000	ZAD 7/4	137
1781950000	ZRH 1.5S/1	128

ご注文形番	形式	頁
1781950000	ZRH 1.5S/1	128
1781950000	ZRH 1.5S/1	129
1781950000	ZRH 1.5S/1	137
1781950000	ZRH 1.5S/1	140
1781950000	ZRH 1.5S/1	141
1781950000	ZRH 1.5S/1	141
1781950000	ZRH 1.5S/1	147
<b>1790000000</b>		
1791100000	ZDK 1.5	137
1791110000	ZDK 1.5 BL	137
1791150000	ZDK 1.5PE	147
1791160000	ZAP/TW ZDK1.5	137
1791160000	ZAP/TW ZDK1.5	147
1791170000	ZAP/TW ZDK1.5 BL	137
1791190000	ZEI 6	133
1792000000	WS 10/5 M MC NE WS	137
1798330000	ZDTR 2.5 BL	151
<b>1800000000</b>		
1805880000	SNAPMARK I	138
1805880000	SNAPMARK I	148
1805880000	SNAPMARK I	241
1805980000	TS 35X15/6X18 2M/ST/ZN	244
<b>1820000000</b>		
1820550000	WDU 95N	

ご注文形番	形式	頁
-------	----	---

## 1860000000

1866290000	TS 35X15/6X25 2M/ST/ZN	244
------------	------------------------	-----

## 1870000000

1872720000	WZAD 50N	170
1878560000	BEST/D	85
1878560000	BEST/D	85
1878560000	BEST/D	86
1878560000	BEST/D	150
1878560000	BEST/D	150
1878560000	BEST/D	151
1878560000	BEST/D	191
1878560000	BEST/D	192
1878560000	BEST/D	193
1878560000	BEST/D	193
1878560000	BEST/D	243
1878570000	BEST/DRBR	85
1878570000	BEST/DRBR	85
1878570000	BEST/DRBR	86
1878570000	BEST/DRBR	150
1878570000	BEST/DRBR	150
1878570000	BEST/DRBR	151
1878570000	BEST/DRBR	191
1878570000	BEST/DRBR	192
1878570000	BEST/DRBR	193
1878570000	BEST/DRBR	193
1878570000	BEST/DRBR	243

## 1880000000

1880390000	WSI 4/2/LD 140-250V AC/DC	189
1880410000	WSI 4/2/LD 10-36V AC/DC	189
1880420000	WSI 4/2/LD 60-150V AC/DC	189
1880430000	WSI 4/2	189
1880440000	WSI 4/2/LD 30-70V AC/DC	189
1880450000	WAP WSI4/2	189
1886550000	WSI 4/LD 140-250V AC/DC	188
1886560000	WSI 4/LD 30-70V AC/DC	188
1886570000	WSI 4/LD 60-150V AC/DC	188
1886580000	WSI 4	188
1886590000	WSI 4/LD 10-36V AC/DC	188

## 1900000000

1905070000	WAP WDU/WTR4/ZR	179
1905070000	WAP WDU/WTR4/ZR	193
1905080000	WTR 4/ZR	193
1905090000	WTR 4/ZZ	193
1905120000	WPE 4/ZR	179
1905130000	WPE 4/ZZ	179
1905150000	WAP WDU/WTR4/ZZ	179
1905150000	WAP WDU/WTR4/ZZ	193
1905970000	WS 10/12 MC NE WS	168
1907520000	DEK 5/5 PLUS MC NE GE	147
1908960000	ZQV 2.5/20	153
1909010000	ZQV 4/20 GE	153

## 1920000000

1924470000	ZDK 2.5/3AN PE	148
1924500000	ZDK 2.5/3AN BL	138
1924510000	ZDK 2.5/3AN	138
1924910000	ZAP/TW ZDK 2.5/3AN	138
1924910000	ZAP/TW ZDK 2.5/3AN	148

## 1930000000

1933740000	ZDU 2.5N/4AN	137
1933750000	ZDU 2.5N/4AN BL	137
1933810000	ZAP/TW ZDU/ZPE 2.5N/4AN	137
1934160000	ZAD 9/4	137
1934160000	ZAD 9/4	138
1934160000	ZAD 9/4	147
1934190000	THM WO 51/36 WS	240

## 1950000000

1951880000	WS 8/6 PLUS MC NE WS	175
------------	----------------------	-----

## 1960000000

1964830000	WZAD 70N	170
------------	----------	-----

## 1980000000

1985410000	ZQV 1.5N/2	24
1985410000	ZQV 1.5N/2	24
1985410000	ZQV 1.5N/2	25
1985410000	ZQV 1.5N/2	29
1985410000	ZQV 1.5N/2	31
1985410000	ZQV 1.5N/2	34
1985410000	ZQV 1.5N/2	34
1985410000	ZQV 1.5N/2	35
1985410000	ZQV 1.5N/2	60
1985410000	ZQV 1.5N/2	60
1985410000	ZQV 1.5N/2	61

ご注文形番	形式	頁
-------	----	---

1985410000	ZQV 1.5N/2	61
1985410000	ZQV 1.5N/2	61
1985410000	ZQV 1.5N/2	62
1985410000	ZQV 1.5N/2	62
1985410000	ZQV 1.5N/2	63
1985410000	ZQV 1.5N/2	63
1985410000	ZQV 1.5N/2	63
1985410000	ZQV 1.5N/2	119
1985480000	ZQV 1.5N/3	119
1985490000	ZQV 1.5N/4	119
1985500000	ZQV 1.5N/5	119
1985510000	ZQV 1.5N/6	119
1985520000	ZQV 1.5N/7	119
1985530000	ZQV 1.5N/2 BL	92
1985530000	ZQV 1.5N/2 BL	92
1985530000	ZQV 1.5N/2 BL	93
1985530000	ZQV 1.5N/2 BL	93
1985530000	ZQV 1.5N/2 BL	96
1985530000	ZQV 1.5N/2 BL	96
1985530000	ZQV 1.5N/2 BL	97
1985530000	ZQV 1.5N/2 BL	97
1985530000	ZQV 1.5N/2 BL	97
1985530000	ZQV 1.5N/2 BL	98
1985530000	ZQV 1.5N/2 BL	99
1985530000	ZQV 1.5N/2 BL	99
1985530000	ZQV 1.5N/2 BL	99
1985530000	ZQV 1.5N/2 BL	99
1985530000	ZQV 1.5N/2 BL	99
1985530000	ZQV 1.5N/2 BL	119
1985540000	ZQV 1.5N/8	119
1985550000	ZQV 1.5N/3 BL	119
1985560000	ZQV 1.5N/9	119
1985570000	ZQV 1.5N/4 BL	119
1985580000	ZQV 1.5N/10	24
1985580000	ZQV 1.5N/10	24
1985580000	ZQV 1.5N/10	25
1985580000	ZQV 1.5N/10	29
1985580000	ZQV 1.5N/10	31
1985580000	ZQV 1.5N/10	34
1985580000	ZQV 1.5N/10	34
1985580000	ZQV 1.5N/10	35
1985580000	ZQV 1.5N/10	60
1985580000	ZQV 1.5N/10	60
1985580000	ZQV 1.5N/10	61
1985580000	ZQV 1.5N/10	61
1985580000	ZQV 1.5N/10	61
1985580000	ZQV 1.5N/10	62
1985580000	ZQV 1.5N/10	62
1985580000	ZQV 1.5N/10	63
1985580000	ZQV 1.5N/10	63
1985580000	ZQV 1.5N/10	63
1985580000	ZQV 1.5N/10	119
1985590000	ZQV 1.5N/5 BL	119
1985600000	ZQV 1.5N/20	119
1985610000	ZQV 1.5N/6 BL	119
1985620000	ZQV 1.5N/50	119
1985630000	ZQV 1.5N/7 BL	119
1985640000	ZQV 1.5N/8 BL	119
1985650000	ZQV 1.5N/2 RD	92
1985650000	ZQV 1.5N/2 RD	93
1985650000	ZQV 1.5N/2 RD	93
1985650000	ZQV 1.5N/2 RD	96
1985650000	ZQV 1.5N/2 RD	96
1985650000	ZQV 1.5N/2 RD	97
1985650000	ZQV 1.5N/2 RD	97
1985650000	ZQV 1.5N/2 RD	98
1985650000	ZQV 1.5N/2 RD	98
1985650000	ZQV 1.5N/2 RD	99
1985650000	ZQV 1.5N/2 RD	99
1985650000	ZQV 1.5N/2 RD	99
1985650000	ZQV 1.5N/2 RD	99
1985650000	ZQV 1.5N/2 RD	111
1985650000	ZQV 1.5N/2 RD	112
1985650000	ZQV 1.5N/2 RD	112
1985650000	ZQV 1.5N/2 RD	119
1985660000	ZQV 1.5N/9 BL	119
1985670000	ZQV 1.5N/3 RD	119
1985680000	ZQV 1.5N/10 BL	92
1985680000	ZQV 1.5N/10 BL	92
1985680000	ZQV 1.5N/10 BL	93
1985680000	ZQV 1.5N/10 BL	93
1985680000	ZQV 1.5N/10 BL	93
1985680000	ZQV 1.5N/10 BL	96
1985680000	ZQV 1.5N/10 BL	96
1985680000	ZQV 1.5N/10 BL	97
1985680000	ZQV 1.5N/10 BL	97
1985680000	ZQV 1.5N/10 BL	98
1985680000	ZQV 1.5N/10 BL	99
1985680000	ZQV 1.5N/10 BL	99
1985680000	ZQV 1.5N/10 BL	99
1985680000	ZQV 1.5N/10 BL	119
1985690000	ZQV 1.5N/4 RD	119
1985700000	ZQV 1.5N/20 BL	119
1985710000	ZQV 1.5N/5 RD	119
1985720000	ZQV 1.5N/50 BL	119
1985730000	ZQV 1.5N/6 RD	119
1985740000	ZQV 6N/2	28

ご注文形番	形式	頁
-------	----	---

1985740000	ZQV 6N/2	28
1985740000	ZQV 6N/2	31
1985740000	ZQV 6N/2	120
1985750000	ZQV 1.5N/7 RD	119
1985760000	ZQV 6N/3	120
1985770000	ZQV 1.5N/8 RD	119
1985780000	ZQV 6N/4	120
1985790000	ZQV 1.5N/9 RD	119
1985800000	ZQV 1.5N/10 RD	92
1985800000	ZQV 1.5N/10 RD	93
1985800000	ZQV 1.5N/10 RD	93
1985800000	ZQV 1.5N/10 RD	96
1985800000	ZQV 1.5N/10 RD	96
1985800000	ZQV 1.5N/10 RD	97
1985800000	ZQV 1.5N/10 RD	97
1985800000	ZQV 1.5N/10 RD	98
1985800000	ZQV 1.5N/10 RD	99
1985800000	ZQV 1.5N/10 RD	99
1985800000	ZQV 1.5N/10 RD	99
1985800000	ZQV 1.5N/10 RD	99
1985800000	ZQV 1.5N/10 RD	111
1985800000	ZQV 1.5N/10 RD	112
1985800000	ZQV 1.5N/10 RD	112
1985800000	ZQV 1.5N/10 RD	119
1985810000	ZQV 1.5N/20 RD	119
1985820000	ZQV 1.5N/50 RD	119
1985830000	ZQV 6N/2 BL	120
1985840000	ZQV 6N/3 BL	120
1985850000	ZQV 6N/4 BL	120
1988100000	AAP12 2.5 LI BL	101
1988130000	AAP11 6 LO BL	96
1988140000	AAP11 6 FE	96
1988160000	AAP11 1.5 LI RD	97
1988170000	AAP11 1.5 LI BL	97
1988180000	AAP12 10 LO BL	100
1988190000	AAP12 10 LO RD	100
1988200000	AAP12 10 FE	100
1988230000	AAP14 2.5 LI-LI	103
1988240000	AAP14 10 FE-LO	102
1988250000	AAP14 10 LO-LO	102
1988260000	AAP13 6 LO-LO	98
1988270000	AAP13 6 FE-LO	99
1988280000	AAP13 1.5 LI-LI	99
1988290000	AAP12 2.5 LI RD	101
1988300000	AEP AP12	100
1988300000	AEP AP12	100
1988300000	AEP AP12	101
1988300000	AEP AP12	101
1988320000	AEP AP11	96
1988320000	AEP AP11	96
1988320000	AEP AP11	97
1988320000	AEP AP11	97
1988340000	AEP AP14	102
1988340000	AEP AP14	102
1988340000	AEP AP14	103
1989310000	PZ 10 SOR ZERT	214
1989320000	PZ 10 HEX ZERT	214
1989780000	AAP11 6 LO RD	96
1989800000	ADT 2.5 2C	78
1989800000	ADT 2.5 2C	81
1989800000	ADT 2.5 2C	117
1989810000	ADT 2.5 2C BL	81
1989830000	ADT 2.5 3C	82
1989830000	ADT 2.5 3C	117
1989840000	ADT 2.5 3C BL	82
1989860000	ADT 2.5 4C	83
1989860000	ADT 2.5 4C	117
1989870000	ADT 2.5 4C BL	83
1989890000	A2C 2.5 PE /DT/FS	78
1989890000	A2C 2.5 PE /DT/FS	82
1989890000	A2C 2.5 PE /DT/FS	117
1989900000	A2C 2.5 /DT/FS	78
1989900000	A2C 2.5 /DT/FS	81







ご注文形番	形式	頁
2051670000	A4C 4 LGTY	32
2051680000	AEP 2C 4	26
2051680000	AEP 2C 4	51
2051680000	AEP 2C 4	68
2051680000	AEP 2C 4	68
2051690000	AEP 2C 4 BL	26
2051690000	AEP 2C 4 BL	68
2051690000	AEP 2C 4 BL	68
2051720000	AEP 3C 4	27
2051720000	AEP 3C 4	52
2051720000	AEP 3C 4	69
2051720000	AEP 3C 4	69
2051720000	AEP 3C 4	83
2051880000	AEP 3C 4 BL	27
2051880000	AEP 3C 4 BL	69
2051880000	AEP 3C 4 BL	69
2051880000	AEP 3C 4 BL	83
2051900000	AEP 4C 4	27
2051900000	AEP 4C 4	52
2051910000	AEP 4C 4 BL	27

## 2060000000

2065120000	ALO 6 BL	29
------------	----------	----

## 2100000000

2108470000	ZQV 2.5N/2 RD	100
2108470000	ZQV 2.5N/2 RD	101
2108470000	ZQV 2.5N/2 RD	101
2108470000	ZQV 2.5N/2 RD	102
2108470000	ZQV 2.5N/2 RD	102
2108470000	ZQV 2.5N/2 RD	103
2108470000	ZQV 2.5N/2 RD	113
2108470000	ZQV 2.5N/2 RD	114
2108470000	ZQV 2.5N/2 RD	119
2108470000	ZQV 2.5N/2 RD	196
2108690000	ZQV 2.5N/3 RD	119
2108690000	ZQV 2.5N/3 RD	196
2108700000	ZQV 2.5N/4 RD	119
2108700000	ZQV 2.5N/4 RD	196
2108710000	ZQV 2.5N/5 RD	119
2108710000	ZQV 2.5N/5 RD	196
2108720000	ZQV 2.5N/6 RD	119
2108720000	ZQV 2.5N/6 RD	196
2108810000	ZQV 2.5N/7 RD	119
2108810000	ZQV 2.5N/7 RD	196
2108870000	ZQV 2.5N/8 RD	119
2108870000	ZQV 2.5N/8 RD	196
2108900000	ZQV 2.5N/9 RD	119
2108900000	ZQV 2.5N/9 RD	196
2108910000	ZQV 2.5N/10 RD	100
2108910000	ZQV 2.5N/10 RD	101
2108910000	ZQV 2.5N/10 RD	101
2108910000	ZQV 2.5N/10 RD	101
2108910000	ZQV 2.5N/10 RD	102
2108910000	ZQV 2.5N/10 RD	102
2108910000	ZQV 2.5N/10 RD	103
2108910000	ZQV 2.5N/10 RD	113
2108910000	ZQV 2.5N/10 RD	114
2108910000	ZQV 2.5N/10 RD	119
2108910000	ZQV 2.5N/10 RD	196
2108920000	ZQV 2.5N/20 RD	119
2108920000	ZQV 2.5N/20 RD	196
2109000000	ZQV 2.5N/50 RD	119

## 2420000000

2428510000	A3T 2.5	40
2428520000	A3T 2.5 BL	40
2428530000	A3T 2.5 FT-FT-PE	41
2428540000	A3T 2.5 VL	40
2428550000	A3T 2.5 PE	56
2428560000	AEP 3T 2.5	40
2428560000	AEP 3T 2.5	40
2428560000	AEP 3T 2.5	41
2428560000	AEP 3T 2.5	44
2428560000	AEP 3T 2.5	56
2428840000	A3T 2.5 N-FT-PE	44
2428850000	A3T 2.5 VL BL	40
2428860000	AEP 3T 2.5 BL	40
2428860000	AEP 3T 2.5 BL	40
2428860000	AEP 3T 2.5 BL	41
2428860000	AEP 3T 2.5 BL	44
2428910000	AAP21 10 LO RD	104
2428920000	AAP21 10 FE	104
2428930000	AAP21 4 LI RD	105
2428940000	AAP21 10 LO BL	104
2428950000	AAP21 4 FS	106
2428960000	AAP21 4 LI BL	105
2428980000	AAP21 4 DT	107
2428990000	AAP22 10 LO-LO	109
2429000000	AAP22 10 FE-LO	109
2429010000	AAP22 4 LI-FS	110
2429020000	AEP AP21	104
2429020000	AEP AP21	104
2429020000	AEP AP21	105
2429020000	AEP AP21	105

ご注文形番	形式	頁
2429020000	AEP AP21	105
2429020000	AEP AP21	106
2429020000	AEP AP21	107
2429040000	AEP AP22	109
2429040000	AEP AP22	109
2429040000	AEP AP22	110
2429850000	ADT 4 2C	83
2429850000	ADT 4 2C	117
2429860000	AFS 4 2C BK	79
2429860000	AFS 4 2C BK	117
2429870000	AFS 4 2C 100-36V BK	79
2429880000	ADT 4 2C BL	83

## 2430000000

2433820000	AEP MC 2.5	116
2434340000	AMC 2.5	116
2434350000	AFS 4 2C 30-70V BK	79
2434370000	AMC 2.5 800V	116
2434380000	AFS 4 2C 60-150V BK	79
2434390000	AFS 4 2C 100-250V BK	79
2436380000	WTR 4/O.TNHE	192
2436400000	WTR 4/ZR/O.TNHE	193
2436420000	WTR 4/ZZ/O.TNHE	193
2437830000	HS-HF 1.2-2.4/25 MM W	238
2437840000	HS-HF 1.2-2.4/25 MM Y	238
2437850000	HS-HF 1.2-2.4/50 MM W	239
2437860000	HS-HF 1.2-2.4/50 MM Y	239
2437870000	HS-HF 1.6-3.2/25 MM W	238
2437880000	HS-HF 1.6-3.2/25 MM Y	238
2437890000	HS-HF 1.6-3.2/50 MM W	239
2437900000	HS-HF 1.6-3.2/50 MM Y	239
2437910000	HS-HF 1.2-7.25/45 MM W	238
2437920000	HS-HF 12.7-25.4/25 MM Y	238
2437930000	HS-HF 12.7-25.4/50 MM W	239
2437940000	HS-HF 12.7-25.4/50 MM Y	239
2437950000	HS-HF 19.5-38.1/25 MM W	238
2437960000	HS-HF 19.5-38.1/25 MM Y	238
2437970000	HS-HF 19.5-38.1/50 MM W	239
2437980000	HS-HF 19.5-38.1/50 MM Y	239
2437990000	HS-HF 2.4-4.8/25 MM W	238
2438000000	HS-HF 2.4-4.8/25 MM Y	238
2438010000	HS-HF 2.4-4.8/50 MM W	239
2438020000	HS-HF 2.4-4.8/50 MM Y	239
2438030000	HS-HF 3.2-6.4/25 MM B	238
2438040000	HS-HF 3.2-6.4/25 MM W	238
2438050000	HS-HF 3.2-6.4/25 MM Y	238
2438060000	HS-HF 3.2-6.4/50 MM W	239
2438070000	HS-HF 3.2-6.4/50 MM Y	239
2438080000	HS-HF 4.8-9.5/25 MM B	238
2438090000	HS-HF 4.8-9.5/25 MM W	238
2438100000	HS-HF 4.8-9.5/25 MM Y	238
2438110000	HS-HF 4.8-9.5/50 MM W	239
2438120000	HS-HF 4.8-9.5/50 MM Y	239
2438130000	HS-HF 6.4-12.7/25 MM B	238
2438140000	HS-HF 6.4-12.7/25 MM W	238
2438150000	HS-HF 6.4-12.7/25 MM Y	238
2438160000	HS-HF 6.4-12.7/50 MM W	239
2438170000	HS-HF 6.4-12.7/50 MM Y	239
2438180000	HS-HF 9.5-19.1/25 MM R	238
2438190000	HS-HF 9.5-19.1/25 MM W	238
2438200000	HS-HF 9.5-19.1/25 MM Y	238
2438210000	HS-HF 9.5-19.1/50 MM W	239
2438220000	HS-HF 9.5-19.1/50 MM Y	239
2438500000	THM MMP ROLLER TB	225

## 2440000000

2448860000	DEK-A 5/8 MM WS	28
2448860000	DEK-A 5/8 MM WS	28
2448860000	DEK-A 5/8 MM WS	29
2448860000	DEK-A 5/8 MM WS	53
2448860000	DEK-A 5/8 MM WS	53
2448860000	DEK-A 5/8 MM WS	96
2448860000	DEK-A 5/8 MM WS	96
2448860000	DEK-A 5/8 MM WS	97
2448860000	DEK-A 5/8 MM WS	97
2448860000	DEK-A 5/8 MM WS	99
2448860000	DEK-A 5/8 MM WS	99
2448860000	DEK-A 5/8 MM WS	111
2448860000	DEK-A 5/8 MM WS	112
2448860000	DEK-A 5/8 MM WS	112
2448860000	DEK-A 5/8 MM WS	226
2448880000	RIBBON MM-HS 60/300 SW	225
2448880000	RIBBON MM-HS 60/300 SW	237
2448880000	RIBBON MM-HS 60/300 SW	237
2448880000	RIBBON MM-HS 60/300 SW	238
2448880000	RIBBON MM-HS 60/300 SW	238
2448880000	RIBBON MM-HS 60/300 SW	239
2448880000	RIBBON MM-HS 60/300 SW	239
2448880000	RIBBON MM-HS 60/300 SW	240
2448920000	WS-A 12/8 MM WS	227
2448930000	WS-A 8/8 MM WS	28
2448930000	WS-A 8/8 MM WS	28
2448930000	WS-A 8/8 MM WS	29
2448930000	WS-A 8/8 MM WS	53
2448930000	WS-A 8/8 MM WS	53
2448930000	WS-A 8/8 MM WS	96

ご注文形番	形式	頁
2448930000	WS-A 8/8 MM WS	96
2448930000	WS-A 8/8 MM WS	97
2448930000	WS-A 8/8 MM WS	97
2448930000	WS-A 8/8 MM WS	98
2448930000	WS-A 8/8 MM WS	99
2448930000	WS-A 8/8 MM WS	99
2448930000	WS-A 8/8 MM WS	111
2448930000	WS-A 8/8 MM WS	112
2448930000	WS-A 8/8 MM WS	112
2448930000	WS-A 8/8 MM WS	227

## 2450000000

2457570000	APGLE 2.5/4	73
2457570000	APGLE 2.5/4	74
2457570000	APGLE 2.5/4	75
2457580000	APGSR 2.5/4	73
2457580000	APGSR 2.5/4	74
2457580000	APGSR 2.5/4	75
2457590000	APGSR 2.5/4 - 4P	73
2457590000	APGSR 2.5/4 - 4P	74
2457590000	APGSR 2.5/4 - 4P	75
2457600000	APGSR 2.5/4 - 8P	73
2457600000	APGSR 2.5/4 - 8P	74
2457600000	APGSR 2.5/4 - 8P	75
2457760000	THM MMP CASE	225
2458990000	AAP21 4 FS 10-36V	106
2459010000	AAP22 4 LI-FS 10-36V	110

## 2460000000

2460120000	AAP22 4 LI-FS 100-250V	110
2460130000	AAP22 4 LI-FS 60-150V	110
2460140000	AAP22 4 LI-FS 30-70V	110
2460180000	AAP21 4 FS 100-250V	106
2460190000	AAP21 4 FS 60-150V	106
2460200000	AAP21 4 FS 30-70V	106
2460450000	ZQV 4N/2 RD	104
2460450000	ZQV 4N/2 RD	104
2460450000	ZQV 4N/2 RD	105
2460450000	ZQV 4N/2 RD	105
2460450000	ZQV 4N/2 RD	106
2460450000	ZQV 4N/2 RD	106
2460450000	ZQV 4N/2 RD	109
2460450000	ZQV 4N/2 RD	109
2460450000	ZQV 4N/2 RD	110
2460450000	ZQV 4N/2 RD	119
2460450000	ZQV 4N/2 RD	196
2460740000	ZQV 4N/10 RD	104
2460740000	ZQV 4N/10 RD	104
2460740000	ZQV 4N/10 RD	105
2460740000	ZQV 4N/10 RD	105
2460740000	ZQV 4N/10 RD	106
2460740000	ZQV 4N/10 RD	109
2460740000	ZQV 4N/10 RD	109
2460740000	ZQV 4N/10 RD	110
2460740000	ZQV 4N/10 RD	119
2460740000	ZQV 4N/10 RD	196
2460750000	ZQV 4N/9 RD	119
2460750000	ZQV 4N/9 RD	196
2460760000	ZQV 4N/8 RD	119
2460760000	ZQV 4N/8 RD	196
2460770000	ZQV 4N/7 RD	119
2460770000	ZQV 4N/7 RD	196
2460780000	ZQV 4N/6 RD	119
2460780000	ZQV 4N/6 RD	196
2460790000	ZQV 4N/5 RD	119
2460790000	ZQV 4N/5 RD	196
2460800000	ZQV 4N/4 RD	119
2460800000	ZQV 4N/4 RD	196
2460810000	ZQV 4N/3 RD	119
2460810000	ZQV 4N/3 RD	196
2463540000	TNST OR	85
2463540000	TNST OR	85
2463540000	TNST OR	86
2463540000	TNST OR	243
2464690000	AAP11 6/6X1.5 LO-LI RD	97
2464710000	AAP12 10/4X2.5 PE-LI	101
2464720000	AAP12 10/4X2.5 LO-LI BL	101
2464730000	AAP12 10/4X2.5 LO-LI RD	101
2464740000	AAP11 6/6X1.5 PE-LI	97
2464750000	AAP11 6/6X1.5 LO-LI BL	97
2466530000	AFS 2.5 CF 2C BK	78
2466530000	AFS 2.5 CF 2C BK	78
2466600000	AFS 2.5 CF 2C 24V BK	117
2466610000	AFS 2.5 CF 2C 12V BK	78
2466610000	AFS 2.5 CF 2C 12V BK	117
2469370000	A2T 1.5	34
2469370000	A2T 1.5	117
2469390000	A2T 1.5 FT-PE	35
2469400000	A2T 1.5 VL	34







ご注文形番	形式	頁
2712970000	AAP12 10/4X2.5 LO-LI WT	101
2718300000	AAP11 6 LO GN/OR	96
2719030000	SFM 1/12 1.2-1.8 MM WS	236
2719040000	SFM 1/18 1.2-1.8 MM WS	236
2719050000	SFM 1/24 1.2-1.8 MM WS	236
2719060000	SFM 1/12 1.2-1.8 MM GE	236
2719070000	SFM 1/18 1.2-1.8 MM GE	236
2719080000	SFM 1/24 1.2-1.8 MM GE	236
2719090000	SFM 2/12 1.8-2.5 MM WS	236
2719100000	SFM 2/18 1.8-2.5 MM WS	236
2719110000	SFM 2/24 1.8-2.5 MM WS	236
2719120000	SFM 2/12 1.8-2.5 MM GE	236
2719130000	SFM 2/18 1.8-2.5 MM GE	236
2719140000	SFM 2/24 1.8-2.5 MM GE	236
2719150000	SFM 3/12 2.5-3.3 MM WS	236
2719160000	SFM 3/18 2.5-3.3 MM WS	236
2719170000	SFM 3/24 2.5-3.3 MM WS	236
2719180000	SFM 3/12 2.5-3.3 MM GE	236
2719190000	SFM 3/18 2.5-3.3 MM GE	236
2719200000	SFM 3/24 2.5-3.3 MM GE	236
2719210000	SFM 4/12 3.3-4.0 MM WS	236
2719220000	SFM 4/18 3.3-4.0 MM WS	236
2719230000	SFM 4/24 3.3-4.0 MM WS	236
2719240000	SFM 4/12 3.3-4.0 MM GE	236
2719250000	SFM 4/18 3.3-4.0 MM GE	236
2719260000	SFM 4/24 3.3-4.0 MM GE	236
2719270000	THM MMP ROLLER SFM 3	225

## 2730000000

2733950000	ZQV 6N/6	120
2733960000	ZQV 6N/7	120
2733970000	ZQV 6N/10	120
2736830000	A2T 2.5 3C N-FT	37

## 2740000000

2744110000	A2T 2.5 DT/DT	83
2744120000	A2T 2.5 DT/DT BL	83
2744130000	A2T 2.5 DT/FT	84
2744140000	A2T 2.5 DT/FT BL	84
2744150000	AEF DT 2.5 2T	83
2744150000	AEF DT 2.5 2T	84
2744160000	AEF DT 2.5 2T BL	83
2744160000	AEF DT 2.5 2T BL	84
2749160000	SDIL 1.0X5.5X125	28
2749160000	SDIL 1.0X5.5X125	28
2749160000	SDIL 1.0X5.5X125	29
2749160000	SDIL 1.0X5.5X125	30
2749160000	SDIL 1.0X5.5X125	30
2749160000	SDIL 1.0X5.5X125	31
2749160000	SDIL 1.0X5.5X125	31
2749160000	SDIL 1.0X5.5X125	31
2749160000	SDIL 1.0X5.5X125	53
2749160000	SDIL 1.0X5.5X125	53
2749160000	SDIL 1.0X5.5X125	53
2749160000	SDIL 1.0X5.5X125	54
2749160000	SDIL 1.0X5.5X125	54
2749160000	SDIL 1.0X5.5X125	55
2749160000	SDIL 1.0X5.5X125	96
2749160000	SDIL 1.0X5.5X125	96
2749160000	SDIL 1.0X5.5X125	97
2749160000	SDIL 1.0X5.5X125	97
2749160000	SDIL 1.0X5.5X125	98
2749160000	SDIL 1.0X5.5X125	99
2749160000	SDIL 1.0X5.5X125	100
2749160000	SDIL 1.0X5.5X125	100
2749160000	SDIL 1.0X5.5X125	101
2749160000	SDIL 1.0X5.5X125	101
2749160000	SDIL 1.0X5.5X125	102
2749160000	SDIL 1.0X5.5X125	102
2749160000	SDIL 1.0X5.5X125	109
2749160000	SDIL 1.0X5.5X125	109
2749260000	SDS 0.4X2.0X60	220
2749320000	SDS 0.4X2.5X75	220
2749330000	SDS 0.5X3.0X80	220
2749340000	SDS 0.6X3.5X100	220
2749350000	SDS 0.6X3.5X200	220
2749360000	SDS 0.8X4.0X100	180
2749360000	SDS 0.8X4.0X100	190
2749360000	SDS 0.8X4.0X100	220
2749370000	SDS 0.8X4.5X125	220
2749380000	SDS 1.0X5.5X150	132
2749380000	SDS 1.0X5.5X150	132
2749380000	SDS 1.0X5.5X150	134
2749380000	SDS 1.0X5.5X150	134
2749380000	SDS 1.0X5.5X150	135
2749380000	SDS 1.0X5.5X150	135
2749380000	SDS 1.0X5.5X150	135
2749380000	SDS 1.0X5.5X150	136
2749380000	SDS 1.0X5.5X150	144
2749380000	SDS 1.0X5.5X150	144
2749380000	SDS 1.0X5.5X150	145
2749380000	SDS 1.0X5.5X150	145
2749380000	SDS 1.0X5.5X150	145
2749380000	SDS 1.0X5.5X150	146
2749380000	SDS 1.0X5.5X150	176
2749380000	SDS 1.0X5.5X150	180

ご注文形番	形式	頁
2749380000	SDS 1.0X5.5X150	181
2749380000	SDS 1.0X5.5X150	182
2749380000	SDS 1.0X5.5X150	220
2749390000	SDS 1.2X6.5X150	182
2749390000	SDS 1.2X6.5X150	183
2749390000	SDS 1.2X6.5X150	220
2749620000	SDIS SLIM 0.8X4.0X100	133
2749620000	SDIS SLIM 0.8X4.0X100	220
2749630000	SDIS SLIM 1.0X5.5X125	220
2749640000	SDIS SLIM 1.2X6.5X150	220

## 2750000000

2751080000	SEP 2C 2.5	16
2751080000	SEP 2C 2.5	18
2751090000	SEP 3C 2.5	16
2751090000	SEP 3C 2.5	18
2751100000	SEP 4C 2.5	17
2751100000	SEP 4C 2.5	19
2753940000	S2C 2.5 BL	16
2753950000	S3C 2.5 BL	16
2753960000	S4C 2.5 BL	17

## 2780000000

2786210000	THM MMP ROLLER SFM 2	225
------------	----------------------	-----

## 2790000000

2799000000	THM MMP ROLLER SFM 1	225
------------	----------------------	-----

## 2830000000

2835010000	THM MMP ROLLER SFM 4	225
------------	----------------------	-----

## 7900000000

7904100000	ZAP/TW 4/3AN	131
7904100000	ZAP/TW 4/3AN	143
7904110000	ZAP/TW 4/3AN BL	131
7904170000	ZPE 4/3AN	143
7904180000	ZDU 4/3AN	131
7904190000	ZDU 4/3AN BL	131
7904210000	ZAP/TW/4/4AN	131
7904210000	ZAP/TW/4/4AN	143
7904220000	ZAP/TW/4/4AN BL	131
7904280000	ZPE 4/4AN	143
7904290000	ZDU 4/4AN	131
7904300000	ZDU 4/4AN BL	131
7907370000	ZAP/TW/6/3AN	132
7907370000	ZAP/TW/6/3AN	144
7907380000	ZAP/TW/6/3AN BL	132
7907400000	ZPE 6/3AN	144
7907410000	ZDU 6/3AN	132
7907420000	ZDU 6/3AN BL	132

## 7910000000

7910180000	WTR 4	192
7910190000	WTR 4 BL	192

## 7920000000

7920900000	ZTR 2.5/4AN	151
7920930000	ZTR 2.5/4AN BL	151
7921560000	SIHA 3/G20	85
7921560000	SIHA 3/G20	85
7921560000	SIHA 3/G20	86
7921560000	SIHA 3/G20	150
7921560000	SIHA 3/G20	150
7921560000	SIHA 3/G20	151
7921560000	SIHA 3/G20	191
7921560000	SIHA 3/G20	192
7921560000	SIHA 3/G20	193
7921560000	SIHA 3/G20	193
7921560000	SIHA3/G20	242
7921570000	SIHA 3/G20/LD 10-36V	85
7921570000	SIHA 3/G20/LD 10-36V	85
7921570000	SIHA 3/G20/LD 10-36V	86
7921570000	SIHA 3/G20/LD 10-36V	150
7921570000	SIHA 3/G20/LD 10-36V	150
7921570000	SIHA 3/G20/LD 10-36V	151
7921570000	SIHA 3/G20/LD 10-36V	191
7921570000	SIHA 3/G20/LD 10-36V	192
7921570000	SIHA 3/G20/LD 10-36V	193
7921570000	SIHA 3/G20/LD 10-36V	242
7921580000	SIHA 3/G20/LD 35-70V	85
7921580000	SIHA 3/G20/LD 35-70V	85
7921580000	SIHA 3/G20/LD 35-70V	86
7921580000	SIHA 3/G20/LD 35-70V	86
7921580000	SIHA 3/G20/LD 35-70V	242
7921590000	SIHA 3/G20/LD 60-150V	85
7921590000	SIHA 3/G20/LD 60-150V	85
7921590000	SIHA 3/G20/LD 60-150V	86
7921590000	SIHA 3/G20/LD 60-150V	242
7921600000	SIHA 3/G20/LD 140-250V	85
7921600000	SIHA 3/G20/LD 140-250V	85
7921600000	SIHA 3/G20/LD 140-250V	86
7921600000	SIHA 3/G20/LD 140-250V	150

ご注文形番	形式	頁
7921600000	SIHA 3/G20/LD 140-250V	150
7921600000	SIHA 3/G20/LD 140-250V	151
7921600000	SIHA 3/G20/LD 140-250V	191
7921600000	SIHA 3/G20/LD 140-250V	192
7921600000	SIHA 3/G20/LD 140-250V	193
7921600000	SIHA 3/G20/LD 140-250V	193
7921600000	SIHA 3/G20/LD 140-250V	242

## 8630000000

8630740000	ZEW 35/2	16
8630740000	ZEW 35/2	16
8630740000	ZEW 35/2	17
8630740000	ZEW 35/2	18
8630740000	ZEW 35/2	18
8630740000	ZEW 35/2	19
8630740000	ZEW 35/2	24
8630740000	ZEW 35/2	24
8630740000	ZEW 35/2	25
8630740000	ZEW 35/2	25
8630740000	ZEW 35/2	26
8630740000	ZEW 35/2	26
8630740000	ZEW 35/2	27
8630740000	ZEW 35/2	27
8630740000	ZEW 35/2	28
8630740000	ZEW 35/2	28
8630740000	ZEW 35/2	29
8630740000	ZEW 35/2	30
8630740000	ZEW 35/2	30
8630740000	ZEW 35/2	31
8630740000	ZEW 35/2	31
8630740000	ZEW 35/2	31
8630740000	ZEW 35/2	34
8630740000	ZEW 35/2	34
8630740000	ZEW 35/2	35
8630740000	ZEW 35/2	35
8630740000	ZEW 35/2	35
8630740000	ZEW 35/2	36
8630740000	ZEW 35/2	36
8630740000	ZEW 35/2	37
8630740000	ZEW 35/2	37
8630740000	ZEW 35/2	38
8630740000	ZEW 35/2	38
8630740000	ZEW 35/2	39
8630740000	ZEW 35/2	39
8630740000	ZEW 35/2	39
8630740000	ZEW 35/2	40
8630740000	ZEW 35/2	40
8630740000	ZEW 35/2	41
8630740000	ZEW 35/2	44
8630740000	ZEW 35/2	44
8630740000	ZEW 35/2	44
8630740000	ZEW 35/2	45
8630740000	ZEW 35/2	46
8630740000	ZEW 35/2	46
8630740000	ZEW 35/2	47
8630740000	ZEW 35/2	47
8630740000	ZEW 35/2	48
8630740000	ZEW 35/2	49
8630740000	ZEW 35/2	49
8630740000	ZEW 35/2	50
8630740000	ZEW 35/2	50
8630740000	ZEW 35/2	51
8630740000	ZEW 35/2	51
8630740000	ZEW 35/2	51
8630740000	ZEW 35/2	52
8630740000	ZEW 35/2	52
8630740000	ZEW 35/2	53
8630740000	ZEW 35/2	53
8630740000	ZEW 35/2	54
8630740000	ZEW 35/2	54
8630740000	ZEW 35/2	54
8630740000	ZEW 35/2	55
8630740000	ZEW 35/2	55
8630740000	ZEW 35/2	56
8630740000	ZEW 35/2	56
8630740000	ZEW 35/2	57
8630740000	ZEW 35/2	60
8630740000	ZEW 35/2	60
8630740000	ZEW 35/2	61
8630740000	ZEW 35/2	61
8630740000	ZEW 35/2	61
8630740000	ZEW 35/2	62
8630740000	ZEW 35/2	62
8630740000	ZEW 35/2	63
8630740000	ZEW 35/2	63
8630740000	ZEW 35/2	63
8630740000	ZEW 35/2	64
8630740000	ZEW 35/2	64
8630740000	ZEW 35/2	65
8630740000	ZEW 35/2	6

ご注文形番	形式	頁
9004220000	H50.0/32	255
9004230000	H70.0/25	255
9004240000	H70.0/32	255
9004250000	H95.0/25	255
9004260000	H95.0/32	255
9004270000	H0.5/14 OR BD	248
9004280000	H0.5/14D W BD	251
9004280000	H0.5/14D W BD	252
9004290000	H0.75/14 W BD	248
9004300000	H0.75/14D GR BD	251
9004310000	H0.75/14T HBL BD	252
9004320000	H1.0/14 GE BD	248
9004330000	H1.0/14D R BD	251
9004330000	H1.0/14D R BD	252
9004340000	H1.5/14 R BD	248
9004350000	H1.5/14D SW BD	251
9004350000	H1.5/14D SW BD	252
9004360000	H2.5/14D BL BD	248
9004360000	H2.5/14D BL BD	251
9004370000	H2.5/14T GR BD	252
9004410000	H1.5/16 ZH R SV	250
9004420000	H1.5/16D ZH SW SV	253
9004420000	H1.5/16D ZH SW SV	254
9004430000	H2.5/19D ZH BL SV	250
9004430000	H2.5/19D ZH BL SV	253
9004440000	H0.5/14 ZH OR SV	250
9004560000	H0.5/14S OR	249
9004590000	H0.5/14S W	249
9004710000	H10.0/26D R ZH SV	253
9004720000	H6.0/23D ZH GE SV	253
9004730000	H4.0/22D ZH GR SV	250
9004730000	H4.0/22D ZH GR SV	253
9004740000	H2.5/21D ZH BL SV	250
9004740000	H2.5/21D ZH BL SV	253
9004750000	H1.5/20D SW ZH SV	253
9004750000	H1.5/20D SW ZH SV	254
9004760000	H1.0/19D ZH R SV	253
9004760000	H1.0/19D ZH R SV	254
9004770000	H0.75/16D ZH GR SV	253
9004780000	H0.5/14D ZH W SV	253
9004900000	H0.75/16 ZH W SV	250
9004910000	H1.0/19 ZH GE SV	250
9004920000	H1.5/20 ZH R SV	250
9004930000	H6.0/23 ZH SW SV	250
9004940000	H10.0/24 ZH EB SV	250
9005000000	STRIPAX	207
9005140000	H0.75/16T ZH HBL SV	254
9005150000	H2.5/21 ZH GR SV	254
9005160000	H6.0/23T ZH GN SV	254
9005170000	H10.0/26T ZH BR SV	254
9005610000	STRIPAX 16	207
9006060000	SWIFTY SET	188
9006060000	SWIFTY SET	189
9006060000	SWIFTY SET	221
9006450000	PZ 50	216
9006450000	PZ 50	219
9008850000	SK WSD-S 1.5-10.0	212
9008870000	SKS 2.0-8.0 MR	170
9008870000	SKS 2.0-8.0 MR	171
9008870000	SKS 2.0-8.0 MR	173
9008870000	SKS 2.0-8.0 MR	183
9008870000	SKS 2.0-8.0 MR	184
9008870000	SKS 2.0-8.0 MR	184
9008870000	SKS 2.0-8.0 MR	185
9008870000	SKS 2.0-8.0 MR	185

## 9010000000

9011460000	PZ 6/5	212
9011460000	PZ 6/5	219
9011460000	PZ 6/5	219
9011980000	STRIPAX PLUS 2.5 ZERT	211
9012600000	PZ 16	215
9012600000	PZ 16	219
9013600000	PZ ZH 16	215
9013600000	PZ ZH 16	219
9013610000	PZ ZH 16 ZERT	215
9014350000	PZ 6 ROTO	213
9014350000	PZ 6 ROTO	219
9014350000	PZ 6 ROTO	219
9017330000	STRIPAX ZERT	207
9017340000	PZ 16 ZERT	215
9017400000	PZ 50 ZERT	216
9017440000	PZ 6 ROTO ZERT	213
9017900000	PZ 6/5 ZERT	212
9018510000	H0.75/14 ZH W SV	250
9018520000	H0.75/14D ZH GR SV	253
9018530000	H1.0/15 ZH GE SV	253
9018540000	H1.0/15D ZH R SV	250
9018540000	H1.0/15D ZH R SV	254
9018550000	H0.75/14TS HBL	249
9018560000	H1.0/14S R	249
9018580000	H2.5/19T ZH GR SV	254
9018590000	H4.0/22T ZH OR SV	254
9018650000	H1.0/15S ZH GE SV	250
9018860000	H10/24S ZH EB	250
9018870000	H10/30S ZH EB	250
9018880000	H10.0/24DS ZH R	253

ご注文形番	形式	頁
9018890000	H10/30DS ZH R	253
9018910000	H0.25/5	255
9019000000	H0.5/12D W	251
9019000000	H0.5/12D W	252
9019010000	H0.5/14D W	251
9019010000	H0.5/14D W	252
9019010000	H0.5/14D W	256
9019010000	H0.5/14D W	256
9019020000	H0.5/16D W	251
9019020000	H0.5/16D W	252
9019030000	H0.75/12D GR	251
9019030000	H0.75/12D GR	252
9019040000	H0.75/14D GR	251
9019040000	H0.75/14D GR	256
9019050000	H0.75/16D GR	251
9019060000	H0.75/18D GR	251
9019070000	H1.0/12D R	251
9019080000	H1.0/14D R	251
9019080000	H1.0/14D R	256
9019080000	H1.0/14D R	256
9019100000	H1.0/16D R	251
9019100000	H1.0/16D R	252
9019110000	H1.0/18D R	251
9019110000	H1.0/18D R	252
9019120000	H1.5/14D SW	251
9019120000	H1.5/14D SW	252
9019120000	H1.5/14D SW	256
9019120000	H1.5/14D SW	256
9019130000	H1.5/16D SW	252
9019130000	H1.5/16D SW	252
9019140000	H1.5/18D SW	251
9019140000	H1.5/18D SW	252
9019150000	H1.5/24D SW	251
9019150000	H1.5/24D SW	252
9019160000	H2.5/15D BL	251
9019160000	H2.5/15D BL	256
9019170000	H2.5/19D BL	251
9019180000	H2.5/25D BL	251
9019190000	H4.0/18D GR	251
9019190000	H4.0/18D GR	257
9019200000	H4.0/20D GR	251
9019210000	H4.0/26D GR	251
9019220000	H6.0/20D GE	251
9019220000	H6.0/20D GE	257
9019230000	H6.0/26D GE	251
9019240000	H10.0/22D R	251
9019240000	H10.0/22D R	257
9019250000	H10.0/28D R	251
9019260000	H16.0/22D BL	251
9019260000	H16.0/22D BL	257
9019270000	H16.0/28D BL	251
9019280000	H25.0/30D 16 GE	251
9019300000	H25.0/36D GE	251
9019310000	H35.0/30D 16 R	251
9019320000	H35.0/32D R	251
9019330000	H35.0/39D R	251
9019340000	H50.0/36D BL	251
9019350000	H50.0/41D BL	251
9019400000	H0.5/14D W SV	251
9019400000	H0.5/14D W SV	252
9019410000	H0.75/14D GR SV	251
9019420000	H1.0/14D R SV	251
9019420000	H1.0/14D R SV	252
9019430000	H1.5/14D SW SV	251
9019430000	H1.5/14D SW SV	252

## 9020000000

9020000000	STRIPAX PLUS 2.5	211
9020000000	STRIPAX PLUS 2.5	219
9021010000	H0.25/10T GE	252
9021020000	H0.25/12T GE	252
9021040000	H0.75/14 HBL	252
9021040000	H0.75/14T HBL	256
9021050000	H0.75/16T HBL	252
9021060000	H0.75/18T HBL	252
9021070000	H2.5/15T GR	252
9021070000	H2.5/15T GR	256
9021080000	H2.5/19T GR	252
9021090000	H2.5/25T GR	252
9021100000	H4.0/18T OR	252
9021110000	H4.0/20T OR	252
9021120000	H4.0/26T OR	252
9021130000	H6.0/0/20T GN	252
9021140000	H6/26T GN	252
9021150000	H10.0/22T BR	252
9021160000	H10.0/28T BR	252
9021170000	H16.0/22T W	252
9021180000	H16.0/28T W	252
9021190000	H25.0/30T SW	252
9021200000	H25.0/36T SW	252
9021210000	H0.25/10T GE SV	252
9021220000	H0.25/12T GE SV	252
9021230000	H0.75/14T HBL SV	252
9021240000	H2.5/15T GR SV	252
9021250000	H4.0/18T OR SV	252
9023090000	H-BOX 0.5-2.5QMM T	256
9025240000	H1.5/14S W	249
9025400000	H-BOX 4.0-16.0QMM DIN	257

ご注文形番	形式	頁
9025420000	H-LEERBOX 4 TRENNSTEGE	257
9025430000	H-BOX 0.5-2.5QMM DIN	256
9025680000	H-LEERBOX 5 TRENNSTEGE	257
9025690000	H1.5/12S R	249
9025700000	H0.75/14S W SV	249
9025710000	H1.0/14S GE SV	249
9025720000	H1.5/14S R SV	249
9025780000	H0.25/12 HBL SV	247
9025790000	H0.34/12 TK SV	247
9025850000	CRIMP-SET PZ 16	218
9025880000	H50.0/22S	255
9025920000	H-BOX 4.0-16.0QMM	257
9025940000	H-LEERBOX 5 EINSAETZE	257
9025960000	H0.75/14S W	249
9025970000	H1.0/14S GE	249
9025980000	H1.5/14S R	249
9026010000	H4.0/18 GR SV	247
9026010000	H4.0/18 GR SV	251
9026010000	H4/17 GRAU	257
9026030000	H0.34/10 TK SV	247
9026050000	H0.25/10 HBL SV	247
9026060000	H0.5/14 OR SV	247
9026070000	H0.75/14 W SV	247
9026080000	H1.0/14 GE SV	247
9026090000	H1.5/14 R SV	247
9026100000	H2.5/15 BL SV	247
9026100000	H2.5/15 BL SV	251
9028200000	H70.0/37 GE	247
9028210000	H95.0/44 R	247
9028220000	H120.0/50 BL	247
9028230000	H150.0/54 GE	247
9028250000	H0.14/10T BR SV	252
9028260000	H0.5/12 OR SV	247
9028270000	H0.5/16 OR SV	247
9028280000	H0.75/12 W SV	247
9028290000	H0.75/16 W SV	247
9028300000	H0.75/18 W SV	247
9028310000	H1.0/12 GE SV	247
9028320000	H1.0/16 GE SV	247
9028340000	H1.0/18 GE SV	247
9028350000	H1.5/16 R SV	247
9028360000	H1.5/14DS SW SV	249
9028490000	H2.5/12DS BL	249
9028580000	H0.75/14DS GR	249
9028680000	CRIMP-SET PZ 6 ROTO L	217
9028690000	CRIMP-SET PZ 6 ROTO L D	217
9028740000	CRIMP-SET PZ 6/5	217
9028770000	CRIMP-SET STRIPAX PLUS	217
9028780000	CRIMP-SET STRIPAX PLUS D	217

## 9030000000

9036200000	H2.5/12TS GR	249
9036220000	H2.5/16DS BL	249
9036240000	H120.0/32	255
9036250000	H150.0/32	255
9036260000	H185.0/32	255
9036330000	H1.0/22DS R ZH	253
9037200000	H0.5/14 ZH OR	254
9037210000	H0.5/16 ZH OR	254
9037220000	H0.5/18 ZH OR	254
9037320000	H6.0/23 ZH SW	250
9037330000	H6.0/29 ZH SW	250
9037340000	H10.0/24 ZH EB	250
9037350000	H10.0/30 ZH EB	250
9037360000	H16.0/29 ZH GN	250
9037370000	H16.0/38 ZH GN	250
9037380000	H0.5/14D ZH W	253
9037390000	H0.5/16D ZH W	253
9037400000	H0.5/18D ZH W	253
9037410000	H0.75/14D ZH GR	253
9037420000	H0.75/16D ZH GR	253
9037430000	H0.75/24D ZH GR	253
9037440000	H1.0/15D ZH R	253
9037440000	H1.0/15D ZH R	254
9037450000	H1.0/19D ZH R	253
9037450000	H1.0/19D ZH R	254
9037460000	H1.0/25D ZH R	253
9037460000	H1.0/25D ZH R	254
9037470000	H1.5/16D ZH SW	253
9037470000	H1.5/16D ZH SW	254
9037480000	H1.5/20D ZH SW	253
9037480000	H1.5/20D ZH SW	254
9037490000	H1.5/26D ZH SW	253
9037490000	H1.5/26D ZH SW	254
9037500000	H2.5/19D ZH BL	253
9037510000	H2.5/21D ZH BL	250
9037510000	H2.5/21D ZH BL	253
9037520000	H2.5/27D ZH BL	253
9037520000	H2.5/27D ZH BL	250
9037530000	H4.0/22D ZH GR	253
9037540000	H4.0/28D ZH GR	250
9037540000	H4.0/28D ZH GR	253
90375500		

ご注文形番	形式	頁
954000000	ZEW 35	141
954000000	ZEW 35	141
954000000	ZEW 35	141
954000000	ZEW 35	141
954000000	ZEW 35	142
954000000	ZEW 35	142
954000000	ZEW 35	143
954000000	ZEW 35	143
954000000	ZEW 35	143
954000000	ZEW 35	143
954000000	ZEW 35	144
954000000	ZEW 35	144
954000000	ZEW 35	145
954000000	ZEW 35	145
954000000	ZEW 35	145
954000000	ZEW 35	145
954000000	ZEW 35	146
954000000	ZEW 35	147
954000000	ZEW 35	147
954000000	ZEW 35	150
954000000	ZEW 35	150
954000000	ZEW 35	151
954000000	ZEW 35	151
954000000	ZEW 35	159

## 991000000

9918180000	STRIPAX 16 ZERT	207
9918370000	DMS MANUELL 0.5-1.7	220
9918380000	DMS MANUELL 2.0-7.0	220
9918520000	WK S 0.4x2.5	220
9918530000	WK S 0.5x3.0	220
9918540000	WK S 0.6x3.5	220
9918550000	WK S 0.8x4.0	220
9918560000	WK S 1.0x5.5	220
9918700000	TSLD 5	221



## レール式端子台カタログ Klippon Connect シリーズ

---

発行：2023年3月  
IDEC株式会社  
大阪市淀川区西宮原2-6-64 〒532-0004

編集：IDEC株式会社

©本書に集録したものは全て当社に著作権があります。  
無断の複製は固くお断りします。

記載されている社名及び商品名は、各社の登録商標です。  
本書の記載内容は、2023年3月現在の情報にもとづいております。

仕様、その他の記載内容は、予告なしに変更する  
場合がありますので、あらかじめご了承ください。





〈販売元〉

# IDEC株式会社

〒532-0004 大阪市淀川区西宮原2-6-64

 [jp.idec.com](http://jp.idec.com)



お問合せはこちらから

- 本製品はWeidmüller社製品です。
- 本カタログ中に記載されている社名及び商品名はそれぞれ各社が商標または登録商標として使用している場合があります。
- 仕様、その他記載内容は予告なしに変更する場合があります。

P1716-5 本カタログ記載の情報は、2023年3月現在のものです。

