

EX4R-D44G/EX4R-D4GT/EX4R-D4G2形  
タッチスイッチ付表示器 直立ラック形スタンド  
取扱説明書

B-1535(1)

この度は弊社製品をお買い上げいただき、まことにありがとうございます。本製品の取付けを行う前に、この取扱説明書と本質安全・耐圧防爆構造タッチスイッチ付表示器本体の製品取扱説明書 B-1466(EX4R-D44G 用)、B-1569(EX4R-D4GT 用)、B-1885(EX4R-D4G2 用)をよくお読みいただき正しくご使用ください。また、この取扱説明書は最終ユーザー様へ渡すようご配慮ください。

本品は、EX4R-D44G/EX4R-D4GT/EX4R-D4G2 形タッチスイッチ付表示器を取り付ける直立ラック形スタンドです。取付けの前に仕様が要求のものとは一致しているかどうかをご確認ください。

形番	EX9Z-D44-STAND-1
外形	W 550mm x H 1500mm x D 500mm
材質	鋼
表面処理	メラミン焼付塗装, 色 : マンセル 5Y7/1 相当 , 半つや
質量	約 33kg
使用対象機種	EX4R-D44G 形, EX4R-D4GT 形, EX4R-D4G2 形

## 1. スタンドの外観と各部の名称

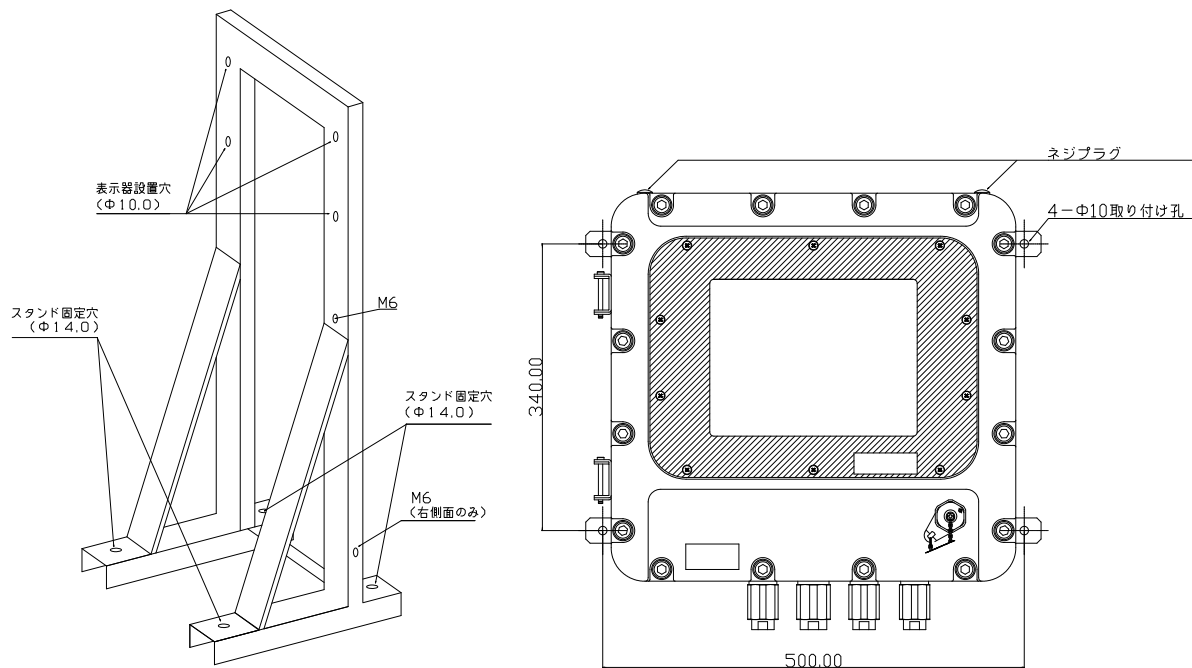

## 2. 付属品

- ・ EX4R 形タッチスイッチ付表示器直立ラック形スタンド取扱説明書..... 1 部(本書)
- ・ M8 × 30 六角穴付ボルト(SUS)..... 4 本(表示器取付用)
- ・ M8 平座金(SUS)..... 8 本(表示器取付用)
- ・ M8 バネ座金(SUS)..... 4 本(表示器取付用)
- ・ M8 ナット(SUS)..... 4 本(表示器取付用)

### 3. スタンドの取付手順

- ① スタンドを設置場所に立ててください。
- ② アンカーボルトなどを使用してスタンド固定穴(φ14)(4ヶ所)を設置場所に固定してください。スタンド固定穴の間隔は、下記のとおりです。

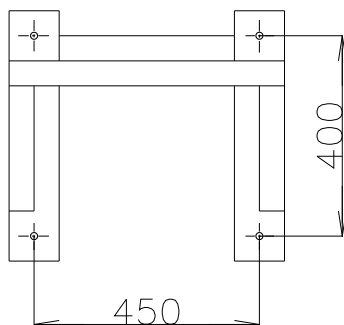

スタンド固定穴の間隔

- ③ ボックスのネジプラグ(2ヶ所)を、マイナスドライバーで取り外します。ネジプラグを取り外したネジ穴(2ヶ所)に EX4R 形タッチスイッチ付表示器に付属のアイボルトを締付トルク 11.0~14.7N・m で締め付けて固定します。

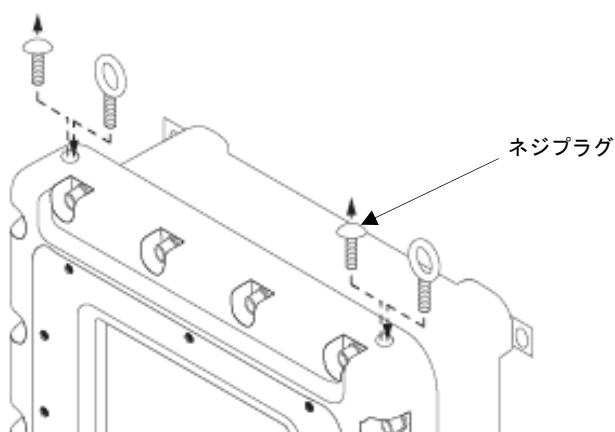

- ④ アイボルトに垂直に荷重がかかるように、EX4R 形タッチスイッチ付表示器を懸垂装置で吊り上げてください。EX4R 形タッチスイッチ付表示器を横にした状態で吊り上げると、アイボルトの破損による落下の原因になります。

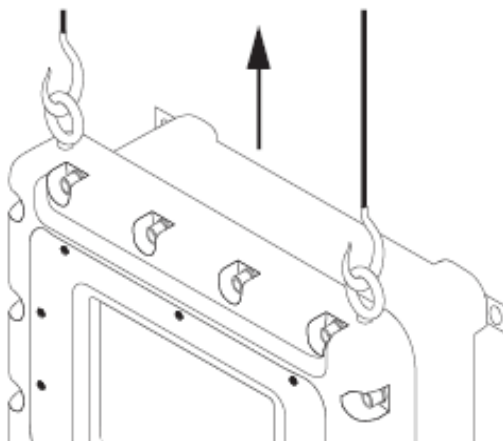

- ⑤ ボックス取付金具のボックス取付穴(φ10)(4ヶ所)と、スタンドのスタンド固定穴(φ10)(4ヶ所)を、本製品に付属の取付ボルトと取付ナットで固定します。  
締付トルク 11.0 ~ 14.7N・m で締め付けてください。

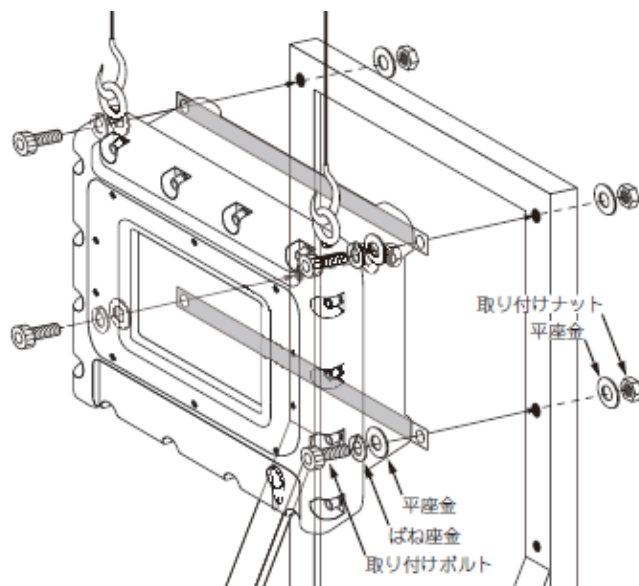

- ⑥ EX4R 形タッチスイッチ付表示器から懸垂装置を取り外します。
- ⑦ ボックスからアイボルト(2ヶ所)を取り外します。ボックスにネジプラグ(2ヶ所)を、締付トルク 11.0 ~ 14.7N・m で締め付けて固定します。

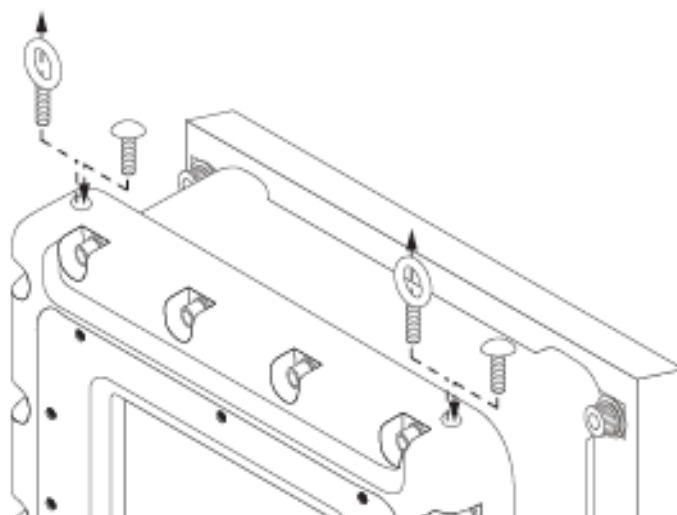

スタンドにタッチスイッチ付表示器を取り付けた後の外形図を下記に示します。

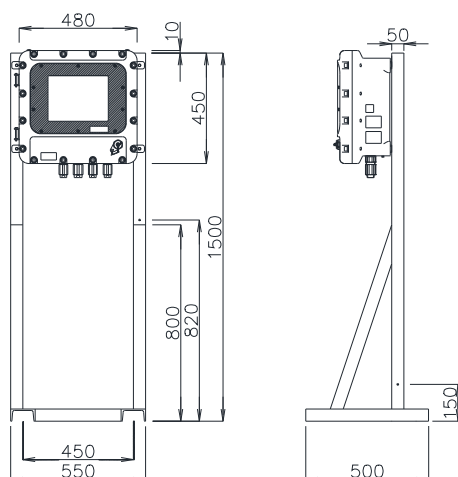

単位 :mm

### ⚠ 危険

- ※ 爆発性雰囲気では、スタンドへの取付けを行わないでください。危険場所で取付けする場合は、必ず防爆形ガス検知器にて、周囲が爆発性雰囲気でないことを確認してください。
- ※ 製品の使用周囲温度は仕様範囲内でご使用ください。仕様範囲外で使用すると爆発、故障のおそれがあります。
- ※ 直射日光の当たる場所への設置は避けてください。直射日光によりボックス内部の温度が高くなり、爆発、故障のおそれがあります。
- ※ スタンドを固定しない状態での取付けは大変危険です。製品のスタンドへの取付けは、必ずスタンドを設置場所に設置した後に行うようにしてください。
- ※ 設置については、「タッチスイッチ付表示器製品取扱説明書」をご確認の上、危険・注意事項に従い、設置を行ってください。
- ※ タッチスイッチ付表示器は重量が重いため、落下により事故のおそれがあります。スタンドへの取付け、取外しの際には、製品の落下に十分ご注意ください。

### ⚠ 注意

- ※ 作業中は、指などを切る可能性がありますので、十分な厚みを持った手袋などの保護具を用いるなど、お客様にて対処をお願いします。
- ※ スタンドの設置や取付けにあたって手指や足を挟まないよう十分ご注意ください。
- ※ スタンド固定用のアンカーボルトなどが腐食するおそれがある場合には、錆びにくい材質のボルトや表面処理を施したものを使用するなどの対策をしてください。

## IDEC株式会社 <http://www.idec.com>

取扱説明書でご不明な点がございましたら、下記の技術問い合わせ窓口へお問い合わせください。  
お問い合わせ時間: 9:00~12:00 / 13:00~17:00  
(土・日曜日、祝日および弊社休日を除く)

### 【技術問い合わせ窓口】

TEL: 0120-992-336  
携帯電話・PHS の場合: 050-8882-5843 (通話料がかかります)